

# Haier

**РУКОВОДСТВО  
ПОЛЬЗОВАТЕЛЯ  
ПАЙДАЛАНУ  
ЖӨНІНДЕГІ  
НҰСҚАУЛЫҚ**

**ВСТРАИВАЕМАЯ  
МИКРОВОЛНОВАЯ  
ПЕЧЬ  
КІРІКТІРІЛГЕН  
МИКРОТОЛҚЫНДЫ  
ПЕШ**

**HMX-BPG259B**

Перед использованием устройства внимательно прочтите это руководство по эксплуатации и сохраните его для дальнейшего использования. Құрылғыны пешіңізді пайдаланар алдында осы нұсқаулықты мұқият оқып шығыңыз және оны әрі қарай пайдалану үшін ұқыптылықпен сақтаңыз.

# МЕРЫ ПРЕДОСТОРОЖНОСТИ ДЛЯ ПРЕДОТВРАЩЕНИЯ ВОЗМОЖНОГО ЧРЕЗМЕРНОГО ВОЗДЕЙСТВИЯ МИКРОВОЛНОВОЙ ЭНЕРГИИ

- (а) Не пытайтесь эксплуатировать печь с открытой дверцей, так как это может привести к вредному воздействию микроволновой энергии. Не снимайте и не ломайте защитные блокировки!
- (б) Не помещайте никакие предметы между лицевой стороной печи и дверцей и не допускайте скопления грязи или остатков чистящего средства на уплотнительных поверхностях.
- (в) **ПРЕДУПРЕЖДЕНИЕ!** Если дверца или ее уплотнения повреждены, печь нельзя эксплуатировать до тех пор, пока она не будет отремонтирована компетентным лицом.

## ДОПОЛНЕНИЕ

Если этот бытовой аппарат не будет поддерживаться в чистоте, его поверхность может деградировать, что повлияет на срок службы аппарата и приведет к опасной ситуации.

## Технические характеристики

Модель:	HMX-BPG259B
Номинальное напряжение:	230 В~/50 Гц
Номинальная входная мощность (микроволны):	1450 Вт
Номинальная выходная мощность (микроволны):	900 Вт
Мощность в конвекционном режиме:	2450 Вт
Входная мощность (Гриль):	1260 Вт
Объем печи:	25 л
Габариты печи:	595x421x386 мм

Прибор не предназначен для эксплуатации с помощью внешнего таймера или отдельной системы дистанционного управления.

Прибор предназначен для использования в бытовых и других аналогичных условиях, таких как:

- в кухонных зонах персонала в магазинах, офисах и в других служебных помещениях;
- в загородных домах;
- в номерах гостиниц, мотелей и других аналогичных жилых помещениях;
- в мини-гостиницах с предусмотренным завтраком.

# ВАЖНЫЕ ИНСТРУКЦИИ ПО ТЕХНИКЕ БЕЗОПАСНОСТИ

**ПРЕДУПРЕЖДЕНИЕ** Для снижения рисков возгорания, поражения электрическим током, травмирования людей или воздействия чрезмерной энергии микроволновой печи при использовании устройства соблюдайте основные меры предосторожности, в том числе следующие:

1. **Предупреждение:** жидкости и другие продукты питания нельзя разогревать в герметичных контейнерах, так как они могут взорваться.
2. **Предупреждение:** выполнение любого обслуживания или ремонта, связанного со снятием крышки, которая обеспечивает защиту от воздействия микроволновой энергии, опасно для человека, не являющегося компетентным специалистом.
3. **Предупреждение:** разрешайте детям пользоваться печью без присмотра только в том случае, если были даны соответствующие инструкции, позволяющие ребенку безопасно пользоваться печью и понимать опасность неправильного использования.
4. **Внимание:** Когда прибор работает в комбинированном режиме, дети должны использовать печь только под присмотром взрослых из-за выделяемой устройством высокой температуры. (только для серии с грилем)
5. Используйте только посуду, пригодную для использования в микроволновых печах.
6. Печь следует регулярно чистить и удалять любые отложения пищи.
7. Прочитайте и соблюдайте указанные МЕРЫ ПРЕДОСТОРОЖНОСТИ ДЛЯ ПРЕДОТВРАЩЕНИЯ ВОЗМОЖНОГО ЧРЕЗМЕРНОГО ВОЗДЕЙСТВИЯ МИКРОВОЛНОВОЙ ЭНЕРГИИ.
8. При нагревании продуктов питания в пластиковых или бумажных контейнерах следите за печью, так как существует возможность воспламенения.
9. Если наблюдается задымление, выключите или отсоедините устройство и держите дверцу закрытой, чтобы огонь погас.
10. Не перегревайте продукты.
11. Не используйте печь для хранения продуктов. Не храните продукты, такие как хлеб, печенье и т. п., внутри устройства.
12. Перед разогреванием в печи удалите проволочные зажимы-закрутки и металлические ручки из бумажных или пластмассовых контейнеров (пакетов).
13. Устанавливайте и размещайте эту печь только в соответствии с прилагаемыми инструкциями.
14. Яйца в скорлупе и целые сваренные вкрутую яйца не следует разогревать в микроволновой печи, так как они могут взорваться, даже после окончания нагрева в микроволновой печи.
15. Используйте данное устройство только по назначению, как описано в руководстве. Не используйте в устройстве агрессивные химические вещества или пары. Печь разработана специально для разогрева. Она не предназначена для промышленного или лабораторного использования.
16. Во избежание опасности поврежденный сетевой кабель должен быть заменен

- производителем, представителем сервисного центра или другим квалифицированным специалистом.
17. Не храните и не используйте устройство на открытом воздухе.
  18. Не используйте эту печь вблизи воды, в сырых помещениях или возле бассейна.
  19. В рабочем состоянии температура незащищенных поверхностей может быть высокой. Не приближайте шнур электропитания к нагретым поверхностям, а также не ставьте на печь никакие предметы.
  20. Не допускайте, чтобы шнур свисал через край стола или стойки.
  21. Несоблюдение требований по поддержанию печи в чистом состоянии может привести к ухудшению качества поверхности, что может отрицательно сказаться на сроке службы устройства и, возможно, привести к возникновению опасной ситуации.
  22. Содержимое бутылочек для кормления и банок для детского питания необходимо перемешивать или встряхивать, а его температуру следует проверять перед употреблением во избежание ожогов.
  23. Нагревание напитков может привести к замедленному кипению, поэтому будьте осторожны, когда вынимаете емкость из печи.
  24. Устройство не предназначено для использования лицами (в том числе детьми) с ограниченными физическими, сенсорными или умственными способностями либо с недостаточными опытом и знаниями, за исключением случаев, когда они находятся под наблюдением или были проинструктированы относительно использования устройства лицом, ответственным за их безопасность.
  25. Необходимо следить за тем, чтобы дети не играли с устройством. Этой печью могут пользоваться дети в возрасте 8 лет и старше, а также лица с ограниченными физическими, сенсорными или умственными способностями либо с недостаточными опытом и знаниями при условии, что они находятся под наблюдением или были проинструктированы относительно безопасного использования печи и понимают возможные опасности. Не разрешайте детям играть с печью. Детям запрещено заниматься очисткой и обслуживанием без надзора.
  26. Микроволновая печь не должна устанавливаться в шкаф.
  27. Микроволновая печь предназначена для нагрева продуктов питания и напитков. Сушка продуктов питания или одежды и подогрев грелок, тапочек, губок, влажной ткани и т. п. может привести к травмам, возгоранию или пожару. Не погружайте устройство в воду или другие жидкости при очистке. Устройство нельзя чистить с помощью пароочистителя.
  28. При готовке в микроволновой печи нельзя использовать металлические контейнеры для продуктов и напитков.
  29. При извлечении контейнеров из устройства необходимо следить за тем, чтобы компоненты поворотного стола не смещались.
  30. Во избежание перегрева печи ее нельзя устанавливать за декоративной дверцей.
  31. Важные инструкции по технике безопасности. Внимательно прочитайте и сохраните для дальнейшего использования.

## **Для уменьшения риска поражения электрическим током в устройстве используется защитное заземление**

### **ОПАСНОСТЬ**

Опасность поражения электрическим током. Прикосновение к некоторым внутренним элементам прибора может привести к серьезной травме или к смерти. Не разбирайте это устройство.

Это устройство должно быть заземлено. В случае короткого замыкания заземление снижает риск поражения электрическим током благодаря проводнику для отвода тока. Это устройство оборудовано шнуром, имеющим заземляющий провод с заземляющей штепсельной вилкой. Штепсельную вилку необходимо включать в сетевую розетку, которая правильно установлена и заземлена.

### **ПРЕДУПРЕЖДЕНИЕ**

Опасность поражения электрическим током: неправильное использование заземления может привести к поражению электрическим током. Не вставляйте штепсельную вилку в сетевую розетку до тех пор, пока устройство не будет правильно установлено и заземлено.

Обратитесь к квалифицированному электрику или специалисту по обслуживанию, если инструкции по заземлению не полностью понятны или если существуют сомнения относительно того, правильно ли заземлено устройство. Если необходимо использовать удлинитель, используйте только 3-жильный удлинитель.

### **ОЧИСТКА**

Убедитесь в том, что печь отключена от сети электропитания.

1. После использования очистите внутренние поверхности печи немного увлажненной тряпкой.
  2. Почистите принадлежности обычным способом в мыльной воде.
  3. Раму дверцы и уплотнитель, а также соседние детали необходимо тщательно почистить влажной тряпкой, если они загрязнены.
1. Предусмотрен короткий шнур электропитания для снижения риска запутаться в длинном проводе или споткнуться о него.
  2. Если используется длинный соединительный шнур или удлинитель:
    - 1) Указанная номинальная мощность соединительного шнура или удлинителя должна быть, по крайней мере, не меньше, чем номинальная мощность печи.
    - 2) В качестве удлинителя необходимо использовать 3-жильный шнур с заземлением.
    - 3) Длинный шнур должен быть расположен так, чтобы он не свешивался со стойки или стола, где за него могут потянуть дети, или где о него можно случайно споткнуться.

## ПОСУДА

### ПРЕДОСТЕРЕЖЕНИЕ

#### Травмоопасность

Операции по ремонту и обслуживанию, при которых необходимо вскрытие корпуса устройства, должны выполняться исключительно квалифицированным персоналом.

Инструкции приведены в пунктах «Материалы, которые можно использовать в микроволновой печи» и «Материалы, которых следует избегать при использовании в микроволновой печи». Могут существовать определенные типы неметаллической посуды, которые не являются безопасными для использования в микроволновой печи. В случае сомнений можно проверить такую посуду, следуя приведенной ниже процедуре.

#### Проверка посуды:

1. Налейте в контейнер, подходящий для использования в микроволновой печи, 1 стакан холодной воды (250 мл) и поместите в него испытываемую посуду.
2. Включите печь на максимальной мощности на 1 минуту.
3. Осторожно пощупайте посуду. Если пустая посуда теплая, не используйте ее в микроволновой печи.

---

### Материалы, которые можно использовать в микроволновой печи

#### Замечания в отношении используемой посуды

---

Алюминиевая фольга	Только заворачивание. Маленькие гладкие кусочки можно использовать для покрытия тонких частей мяса или птицы, чтобы предотвратить перегревание. Если фольга находится слишком близко к стенкам печи, может возникать искрение. Фольга должна находиться на расстоянии не менее 2,5 см от стенок печи.
Емкость для поджаривания	Следуйте инструкциям производителя. Нижняя часть емкости для поджаривания должна находиться на расстоянии порядка 5 мм над поворотным столом. Неправильное использование может привести к поломке поворотного стола.
Столовая посуда	Только подходящая для использования в микроволновой печи. Следуйте инструкциям производителя. Не используйте посуду с трещинами или сколами.
Стекланные банки	Всегда снимайте крышку. Используйте только для разогрева продуктов питания, пока они не станут теплыми. Большинство стеклянных банок не являются термостойкими и могут треснуть.
Стекланная посуда	Только термостойкая стеклянная посуда, предназначенная для использования в печи. Убедитесь, что на посуде нет металлической окантовки. Не используйте посуду с трещинами или сколами.
Пакеты для приготовления продуктов в печи	Следуйте инструкциям производителя. Не завязывайте пакеты с помощью металлических зажимов. Сделайте прорези, чтобы выходил пар.
Бумажные тарелки и чашки	Используйте только для кратковременного приготовления или разогрева. Не оставляйте печь без присмотра во время приготовления продуктов.

---

## **Материалы, которые можно использовать в микроволновой печи**

### **Замечания в отношении используемой посуды**

Бумажные полотенца	Используйте для накрывания продуктов и впитывания лишнего жира. Используйте под присмотром только для кратковременного приготовления.
Пергаментная бумага	Используйте для накрывания продуктов с целью предотвращения разбрызгивания или для обертывания при пропаривании.
Пластмасса	Только подходящая для использования в микроволновой печи. Следуйте инструкциям производителя. Должна присутствовать отметка «Безопасно для использования в микроволновой печи». Некоторые пластмассовые контейнеры размягчаются по мере того, как продукты внутри становятся горячими. В пакетах для запекания и плотно закрытых пластиковых пакетах необходимо сделать разрезы или проколы в соответствии с указаниями на упаковках.
Пластиковая обертка	Только подходящая для использования в микроволновой печи. Используйте для обертывания продуктов во время приготовления, чтобы сохранить влагу. Не позволяйте пластиковой обертке касаться продуктов.
Термометры	Только безопасные для использования в микроволновой печи (термометры для мяса или кондитерских изделий).
Восковая бумага	Используйте в качестве обертки для предотвращения разбрызгивания и сохранения влаги.
Алюминиевые лотки	Могут вызывать искрение. Переложите продукты в посуду, подходящую для использования в микроволновой печи.
Картонные коробки для продуктов с металлическими ручками	Могут вызывать искрение. Переложите продукты в посуду, подходящую для использования в микроволновой печи.
Металлическая или отделанная металлом посуда	Металл закрывает доступ микроволновой энергии к продуктам. Металлическая отделка может вызвать искрение.
Металлические зажимы-закрутки	Могут вызвать искрение и привести к возгоранию в печи.
Бумажные пакеты	Могут привести к возгоранию в печи.
Пенопласт	Пенопласт может расплавиться или загрязнить жидкость внутри при воздействии высокой температуры.
Древесина	Древесина высыхает при использовании в микроволновой печи и может расколоться или треснуть.

## УСТАНОВКА ПЕЧИ

### Названия деталей и принадлежностей печи

Достаньте печь и все принадлежности из картонной коробки и полости печи.

Ваша печь поставляется со следующими аксессуарами:

Стекло́нный поднос	1
Кольцо поворотного стола в сборе	1
Руководство по эксплуатации	1

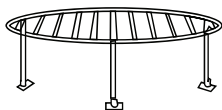
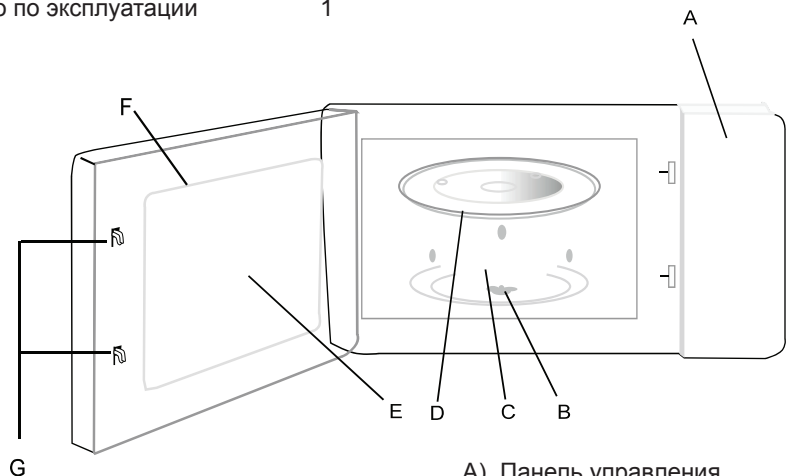

Гриль-стойка (только для гриль-серии)

- A) Панель управления
- B) Вал поворотного стола
- C) Поворотный диск в сборе
- D) Стекло́нный поднос
- E) Смотровое окно
- F) Дверь в сборе
- G) Система блокировки безопасности

Отключение питания печи при открывании дверцы во время работы.



## Установка поворотного стола

Стекло́нный поднос  
(ступица снизу)

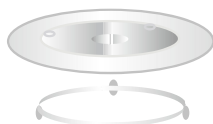

Поворотный вал



Кольцо поворотного  
стола в сборе

- a. Никогда не устанавливайте стеклянный поднос вверх дном. Движение стеклянного подноса не должно быть ничем ограничено.
- b. При приготовлении пищи всегда необходимо использовать стеклянный поднос и поворотное кольцо.
- c. Во время приготовления все продукты и контейнеры с продуктами всегда необходимо помещать на стеклянный поднос.
- d. Если в стеклянном подносе или в кольце поворотного стола в сборе появились трещины или эти компоненты сломались, обратитесь в ближайший авторизованный сервисный центр.

---

## Установка

1. Удалите всю защитную пленку, находящуюся на поверхности корпуса микроволновой печи. Не снимайте светло-белую слюдяную пластину, которая прикреплена в полости печи для защиты магнетрона.
2. Эта печь предназначена только для встраивания. Она не предназначена для установки на стойку или для использования внутри шкафа.
3. Устройство может быть установлено в настенный шкаф шириной 60 см (и глубиной как минимум 55 см).
4. Устройство оснащено вилкой и должно подключаться только к правильно установленной заземленной сетевой розетке.
5. Напряжение сети должно соответствовать напряжению, указанному на заводской табличке.
6. Только квалифицированный электрик может устанавливать розетку или менять соединительный кабель. Если после установки вилка недоступна, на месте установки должен присутствовать разъединитель с зазором между контактами не менее 3 мм на всех полюсах.
7. Использование переходников, многорозеточных блоков и удлинителей не допускается. Перегрузка может повлечь за собой опасность возгорания.

# Схема установки

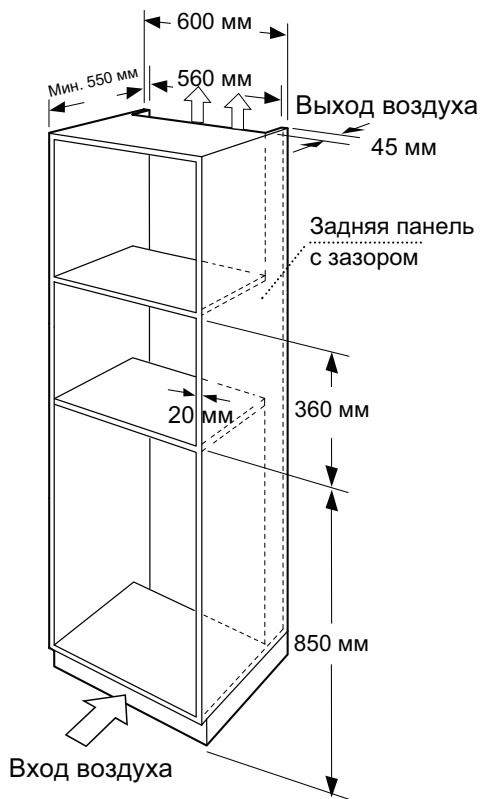

Шаг 1

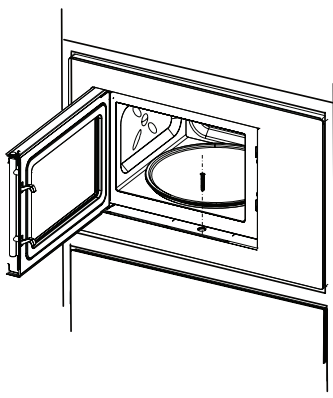

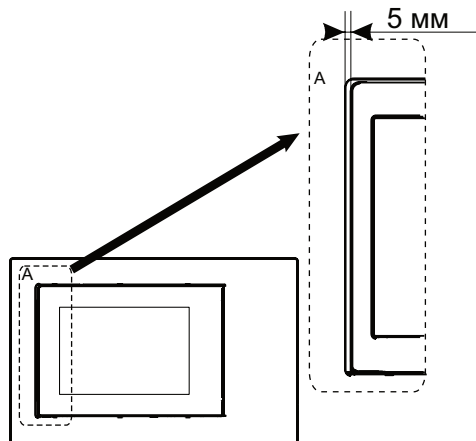

### **Предупреждение при установке:**

При установке продукта, удостоверьтесь в поддержании ширины зазора А более 5 мм, чтобы обеспечить гладкое открытие при использовании конечным пользователем.

# Инструкции по эксплуатации

## 1. Настройка часов

При включении микроволновой печи на дисплее появится «910», затем «0:00», и прозвучит однократный звуковой сигнал.

- 1) Нажмите  дважды, часовые цифры начнут мигать.

---

- 2) Поворачивайте ручку , чтобы изменить значение часов, и выберите значение от 0 до 23.

---

- 3) Нажмите кнопку , минутные цифры начнут мигать.

---



- 4) Поворачивайте ручку , чтобы изменить значение минут, и выберите значение от 0 до 59.





---

- 5) Нажмите кнопку , чтобы закончить настройку часов. «:» будет мигать, высветится время .

- Примечание:**
- 1) Если часы не настроены, они не будут работать при включении питания.
  - 2) После настройки часов удерживайте , чтобы изменить настройки часов.

## 2. Приготовление пищи в микроволновой печи





Нажмите кнопку , на дисплее отобразится «900 Вт» и . Поверните , чтобы выбрать нужную мощность; при выборе соответствующего варианта будет отображаться «900 Вт», «800 Вт» ... «100 Вт».

Затем нажмите ,  или  для подтверждения. Поворачивайте , чтобы установить время приготовления от 0:05 до 95:00. Нажмите  еще раз, чтобы начать приготовление.

### Пример

- 1) Нажмите  один раз, на экране отобразится «900 Вт».

---

- 2) Поверните , чтобы выбрать мощность микроволн 800 Вт. Нажмите ,  или  – для подтверждения.

---



- 3) Поворачивайте  для регулировки времени приготовления, пока не отобразится «20:00».

---







- 4) Нажмите кнопку , чтобы начать приготовление.











**Примечание:** интервалы регулирования времени:

0–1 мин : 5 секунд  
1–5 мин : 10 секунд  
5–10 мин : 30 секунд  
10–30 мин : 1 минута  
30–95 мин : 5 минут

**Примечание:**  позволяет перейти в режим настройки времени,  – в режим настройки микроволн; нажмите  для циклического перехода к настройке времени.



### 3. Гриль или комби. Приготовление пищи

Нажмите , на индикаторе дисплея 130°C и  (нельзя изменить); нажмите  <sub>+30"</sub>,  или  для подтверждения функции. Затем поворачивайте , чтобы установить время приготовления от 0:05 до 95:00. Нажмите  <sub>+30"</sub>, чтобы начать приготовление.



Нажмите кнопку , на дисплее отобразится «С-1»,  и . Затем поверните , на дисплее отобразится «С-2»,  и , нажмите  <sub>+30"</sub>,  или  для подтверждения функции. Затем поворачивайте , чтобы установить время приготовления от 0:05 до 95:00. Нажмите  <sub>+30"</sub>, чтобы начать приготовление.









### Конвекция / Гриль / Комби. Инструкции по управлению



Комбинируйте различные режимы.	С1 Микроволновая печь плюс гриль	С2 Микроволновая печь плюс обдув горячим воздухом
Время нагрева микроволнами	18 минут (60%)	18 минут (60%)
Время работы гриля	12 минут (40%)	/
Время нагрева горячим воздухом	/	12 минут (40%)
Цикл нагрева	30 минут	30 минут

- Примечание:**
-  позволяет перейти в режим настройки времени,  – в режим настройки микроволнового режима.
  - По истечении половины времени в режиме гриля печь издает звуковой сигнал, это нормальное явление. Это предусмотрено для того, чтобы вы перевернули продукты для лучшего приготовления на гриле. После того, как продукты перевернуты, необходимо закрыть дверцу, и затем, если не требуется никаких действий, приготовление в печи продолжится.





#### 4. Приготовление в режиме конвекции

Нажмите , на индикаторе отобразится «180» и , поверните , чтобы выбрать нужную температуру.









- 1) Если предварительный нагрев не применяется, нажмите ,  или  для подтверждения. Поворачивайте  для установки времени приготовления от 0:05 до 95:00, нажмите  для начала приготовления.
- 2) При предварительном нагреве нажмите , для подтверждения позиции, затем нажмите  для перехода в режим предварительного нагрева. При достижении температуры предварительного нагрева раздастся звуковой сигнал. Поместите продукты и закройте дверцу печи, затем поверните , чтобы установить время приготовления, и нажмите , чтобы начать приготовление.

- Примечание:**
1. При настройке времени отображения температуры во время ее повышения  мигает. При достижении заданной температуры загорается .
  2. При достижении заданной температуры в режиме предварительного нагрева, если в течение 10 минут дверца не будет открыта, нагрев будет автоматически остановлен, и прозвучит звуковой сигнал, указывающий на возврат в режим ожидания.









#### 5. Быстрый запуск

- 1) Нажмите в режиме ожидания , чтобы начать приготовление со 100% мощностью. Каждое последующее нажатие будет увеличивать время приготовления на 30 секунд вплоть до 95 минут.
- 2) В режиме микроволн, гриля, комбинированного приготовления или размораживания каждое нажатие  позволяет увеличить время приготовления на 30 секунд.
- 3) В режиме ожидания поворачивайте , чтобы установить время приготовления со 100% мощностью микроволн. Затем нажмите , чтобы начать приготовление.

#### 6. Разморозка по весу

- 1) Нажмите , на дисплее появится надпись «dEF1» и , , нажмите ,  или  для настройки веса.
- 2) Поворачивайте  для выбора веса продуктов от 100 до 2000 г.
- 3) Нажмите , чтобы начать размораживание.







## 7. Разморозка по времени

1) Нажмите , и на дисплее печи появится надпись «dEF1». Поверните , на дисплее появится надпись «dEF2» и , , , нажмите   $\triangleright_{+30^{\circ}}$ ,  или  для ввода настроек времени.

2) Поверните , чтобы выбрать время размораживания в диапазоне 0:05–95:00.

3) Нажмите   $\triangleright_{+30^{\circ}}$ , чтобы начать размораживание.



## 8. Меню

1) Нажмите , чтобы выбрать меню, на дисплее отобразится , поверните , и на дисплее появятся обозначения P1–P8, что означает следующие пункты: торт, пицца, суп, куриное мясо, макароны, овощи, картофель и разогрев. Нажмите   $\triangleright_{+30^{\circ}}$ ,  или , чтобы подтвердить меню.

2) Поверните , чтобы выбрать вес по умолчанию в меню.

3) Нажмите   $\triangleright_{+30^{\circ}}$ , чтобы начать приготовление.

Пример: вы хотите использовать «Меню», чтобы приготовить 400 г овощей.

1) Нажмите , затем поверните  для отображения «P6». Нажмите   $\triangleright_{+30^{\circ}}$ ,  или  для настройки веса.

2) Поворачивайте , для выбора веса продукта («400»).

3) Нажмите   $\triangleright_{+30^{\circ}}$ , чтобы начать приготовление.

## Таблица меню:

Меню	Вес	Отображение на дисплее
P1 Торт	500 г	500 г
P2 Пицца	200 г	200 г
	400 г	400 г
P3 СУП	200 г	200 г
	400 г	400 г
	600 г	600 г
P4 Мясо курицы	1000 г	1000 г
P5 Макароны	50+450 г воды	50 г
	100+800 г воды	100 г
	150+1200 г воды	150 г
P6 Овощи	200 г	200 г
	400 г	400 г
	600 г	600 г

Меню	Вес	Отображение на дисплее
P7 Картофель	250 г	250 г
	500 г	500 г
	750 г	750 г
P8 Разогрев	200 г	200 г
	400 г	400 г
	600 г	600 г

Примечание: 1. При приготовлении, например, 200 г пиццы без предварительного подогрева отображается время 7:30, и значение времени уменьшается до конца приготовления.  
2. Предварительный нагрев в режиме приготовления торта: на дисплее отображается время предварительного нагрева 150, звуковой сигнал напоминает пользователю о необходимости поместить продукты в микроволновую печь после предварительного нагрева, после чего время продолжает уменьшаться с 50 до конца приготовления. (P1, P4 с функцией предварительного нагрева)

## 9. Таймер

1) Однократно нажмите , и на дисплее появится надпись «0:00».

2) Установите таймер (см. инструкцию по настройке часов).

3) Нажмите  для запуска таймера.

4) По окончании отсчета времени прозвучит звуковой сигнал.



## 10. Дополнительные функции

1) В режиме приготовления пищи нажмите , текущее время отобразится на 3 секунды.

2) Нажмите  в режиме микроволновой печи, и в течение 3 секунд будет отображаться текущая мощность.

3) В режимах гриль, комби и в режиме конвекции нажмите соответствующий значок, и текущее меню будет отображаться в течение 3 секунд.

## 11. Функция блокировки от детей

Блокировка: в состоянии ожидания нажмите кнопку  и удерживайте в течение 3 секунд, раздастся длинный звуковой сигнал, обозначающий вход в режим блокировки от детей. Индикатор блокировки отобразится, если было установлено время, в противном случае отобразится .

Снятие блокировки: удерживайте кнопку  в течение 3 секунд в режиме блокировки, и печь издаст длинный звуковой сигнал, обозначающий снятие блокировки.



## Поиск и устранение неисправностей

Нормальное состояние	
Микроволновая печь мешает приему ТВ	Прием радио и ТВ может быть нарушен при работе микроволновой печи. Похожая ситуация возникает при использовании небольших электроприборов, таких как миксер, пылесос или электрический вентилятор. Это нормальное явление.
Свет внутри печи горит тускло	Во время приготовления продуктов в микроволновой печи с низкой мощностью свет в печи может стать тусклым. Это нормальное явление.
Запотевание дверцы, горячий воздух из вентиляционных отверстий	Во время приготовления продуктов из них может выходить пар. Главным образом пар отводится через вентиляционные отверстия. Однако некоторая его часть может скапливаться на холодных поверхностях, таких как дверца печи. Это нормальное явление.
Печь случайно включили без продуктов внутри.	Запрещается включать прибор без каких-либо продуктов внутри. Это очень опасно.

Неисправность	Возможная причина	Способ устранения
Печь не включается.	(1) Шнур электропитания вставлен ненадежно.	Отключите его от сети. Через 10 секунд подключите его снова.
	(2) Срабатывает предохранитель или автоматический выключатель.	Замените предохранитель или пригласите специалиста для ремонта автоматического выключателя.
	(3) Проблема с сетевой розеткой.	Проверьте сетевую розетку с помощью других электроприборов.
Печь не нагревает пищу.	(4) Дверца закрыта неплотно.	Плотно закройте дверцу.
Стекланный поворотный стол создает шум во время работы микроволновой печи.	(5) Загрязнение опоры роликов и нижней части печи.	Очистите микроволновую печь от загрязнений.



Согласно директиве по отходам электрического и электронного оборудования (ОЭЭО), эти отходы следует собирать и перерабатывать отдельно. Если когда-либо в будущем вам понадобится утилизировать это изделие, НИКОГДА не утилизируйте его вместе с бытовыми отходами. Отправьте это изделие в один из пунктов сбора ОЭЭО, если они имеются.



Во время работы печи незащищенные поверхности могут быть горячими.

### **Транспортирование и хранение**

Перевозить и хранить продукт необходимо в заводской упаковке, согласно указанным на ней манипуляционным знакам. При погрузке, разгрузке и транспортировке соблюдайте осторожность. Транспорт и хранилища должны обеспечивать защиту продукта от атмосферных осадков и механических повреждений.

## ОБСЛУЖИВАНИЕ КЛИЕНТОВ

### Служба поддержки клиентов

Мы рекомендуем обращаться в службу поддержки клиентов компании «Хайер», а также использовать оригинальные запасные части. Если у вас возникли проблемы с вашей бытовой техникой, пожалуйста, сначала изучите раздел «Поиск и устранение неисправностей». Если вы не нашли решения проблемы, пожалуйста, обратитесь:

— к вашему официальному дилеру или

— в наш колл-центр:

8-800-250-43-05 (РФ),

8-10-800-2000-17-06 (РБ),

— на сайт [www.haier-europe.com](http://www.haier-europe.com), где вы можете оставить заявку на обслуживание, а также найти ответы на часто задаваемые вопросы.

Обращаясь в наш сервисный центр, пожалуйста, подготовьте следующую информацию, которую вы можете найти на паспортной табличке и в чеке:

Модель \_\_\_\_\_

Серийный номер \_\_\_\_\_

Дата продажи \_\_\_\_\_



Также, пожалуйста, проверьте наличие гарантии и документов о продаже.

**Важно!** Отсутствие на приборе серийного номера делает невозможной для Производителя идентификацию прибора и, как следствие, его гарантийное обслуживание. Запрещается удалять с прибора заводские идентифицирующие таблички. Отсутствие заводских табличек может стать причиной отказа выполнения гарантийных обязательств.

В настоящий документ могут быть внесены изменения без предварительного уведомления. Производитель оставляет за собой право вносить изменения в конструкцию и комплектацию изделия без дополнительного уведомления.

Продукция соответствует требованиям технических регламентов Евразийского экономического (Таможенного) союза.

Сертификат соответствия № ЕАЭС RU С-CN.АЯ46.В.16028/20 от 12.10.2020 действует до 11.10.2025.

Декларация о соответствии № ЕАЭС N RU Д-CN.БЛ08.В.03509/20 от 24.08.2020 действует до 23.08.2025.

## ГАРАНТИЙНЫЕ УСЛОВИЯ

### Уважаемый покупатель!

Корпорация Haier, находящаяся по адресу: Room S401, Haier Brand building, Haier Industry park, Hi-tech Zone, Laoshan District, Qingdao, Китай, благодарит Вас за Ваш выбор, гарантирует высокое качество и безупречное функционирование данного изделия при соблюдении правил его эксплуатации. Официальный срок службы на изделия бытовой техники, предназначенные для использования в быту: на телевизоры, микроволновые печи — 5 лет, на планшетные компьютеры, ноутбуки и приставки телевизионные — 3 года, на пылесосы — 4 года, на мобильные телефоны и гироскутеры — 2 года, на остальные товары — 7 лет со дня передачи изделия конечному потребителю. Учитывая высокое качество продукции, фактический срок службы может значительно превышать официальный. Рекомендуем по окончании срока службы обратиться в Авторизованный сервисный центр для проведения профилактических работ и получения рекомендаций. Вся продукция изготовлена с учетом условий эксплуатации и соответствует требованиям технических регламентов Евразийского экономического (Тамозженного) союза.

Во избежание недоразумений, убедительно просим Вас при покупке внимательно изучить эксплуатационную документацию, условия гарантийных обязательств. Данное изделие представляет собой технически сложный товар бытового назначения. Если купленное Вами изделие требует специальной установки и подключения, настоятельно рекомендуем Вам обратиться к Авторизованному сервисному центру Haier.

Корпорация Haier подтверждает принятие на себя обязательств по удовлетворению требований потребителей, установленных действующим законодательством о защите прав потребителей, иными нормативными актами в случае обнаружения недостатков изделия. Однако Корпорация Haier оставляет за собой право отказать как в гарантийном, так и в дополнительном сервисном обслуживании изделия в случае несоблюдения изложенных ниже условий.

### Условия гарантийного и дополнительного сервисного обслуживания

Корпорация Haier устанавливает гарантийный срок 12 месяцев со дня передачи товара потребителю и производит дополнительное сервисное обслуживание в течение 36 месяцев со дня передачи товара потребителю\*. Во избежание возможных недоразумений, сохраняйте в течение срока службы документы, прилагаемые к изделию при его продаже (товарный чек, кассовый чек, эксплуатационная документация). Дополнительное сервисное обслуживание изделия — бесплатное для потребителя устранение недостатков изделия, возникших по вине Изготовителя. Данная услуга оказывается только при предъявлении владельцем изделия товарного и кассового чеков, иных документов, подтверждающих факт покупки изделия.

Гарантийное обслуживание производится Авторизованными сервисными центрами Haier. Полный список Авторизованных сервисных центров вы можете узнать в Информационном центре Haier по телефонам:

**8-800-250-43-05** — для Потребителей из России (бесплатный звонок из регионов России)

**8-10-800-2000-17-06** — для Потребителей из Беларуси (бесплатный звонок из регионов Беларуси)

или на сайте: [www.haier-europe.com](http://www.haier-europe.com) или сделав запрос по электронной почте: [help@haieronline.ru](mailto:help@haieronline.ru).

Данные Авторизованных сервисных центров могут быть изменены, за справками обращайтесь в Информационный центр Haier.

### Гарантийное и дополнительное сервисное обслуживание не распространяется на изделия, недостатки которых возникли вследствие:

- нарушения потребителем условий и правил эксплуатации, хранения и/или транспортировки товара;
- неправильной установки и/или подключения изделия;
- нарушения технологии работ с холодильным контуром и электрическими подключениями, как и привлечение к монтажу Изделия лиц, не имеющих соответствующей квалификации, подтвержденной документально;
- отсутствия своевременного технического обслуживания Изделия в том случае, если этого требует эксплуатационная документация;
- избыточного или недостаточного давления в водопроводной сети;
- применения моющих средств, несоответствующих данному типу изделия, а также превышения рекомендуемой дозировки моющих средств;
- использования изделия в целях, для которых оно не предназначено;
- действий третьих лиц: ремонт или внесение несанкционированных конструктивных или схемотехнических изменений неуполномоченными лицами;
- отклонений от стандартов и норм питающих сетей;
- действия непреодолимой силы (стихия, пожар, молния т. п.);
- несчастных случаев, умышленных или неосторожных действий потребителя или третьих лиц;
- если обнаружены повреждения, вызванные попаданием внутрь изделия посторонних предметов, веществ, жидкостей, насекомых, продуктов жизнедеятельности насекомых;
- срабатывание термозащиты в следствии включения не заполненного/не полностью заполненного водой бака водонагревателя.

### Гарантийное и дополнительное сервисное обслуживание не распространяется на следующие виды работ:

установка и подключение изделия на месте эксплуатации;  
инструктаж и консультирование потребителя по использованию изделия;  
очистка изделия снаружи либо изнутри.

### Гарантийному и дополнительному сервисному обслуживанию не подлежат нижеперечисленные расходные материалы и аксессуары:

- фильтры для кондиционеров;
- фильтры, шланги для подвода /слива воды для стиральных и посудомоечных машин;
- шланги, трубки, щетки, насадки, пылесборники, фильтры для пылесосов;
- тарелки, вертелы, решетки, блюда и подставки для микроволновых печей;
- фильтры, поглотители запахов, лампочки, полки, ящики, подставки и другие емкости для хранения продуктов в холодильнике;
- пульты управления, аккумуляторные батареи, элементы питания, внешние блоки питания и зарядные устройства;
- документация, прилагаемая к изделию.

Периодическое обслуживание изделия (замена фильтров и т. д.) производится по желанию потребителя за дополнительную плату.

**Важно!** Отсутствие на приборе серийного номера делает невозможной для Изготовителя идентификацию прибора и, как следствие, его гарантийное обслуживание. Запрещается удалять с прибора заводские идентифицирующие таблички. Повреждение или отсутствие заводских табличек может стать причиной отказа выполнения гарантийных обязательств.

Дополнительное сервисное обслуживание не распространяется на электрические водонагреватели, микроволновые печи, холодильники моделей HRB-331, морозильники, газовые плиты, пылесосы, пылесосы-роботы, телевизоры, приставки телевизионные, планшетные компьютеры, ноутбуки, мобильные телефоны, гироскутеры.

# МИКРОТОЛҚЫНДЫ ЭНЕРГИЯНЫҢ ЫҚТИМАЛ ШАМАДАН ТЫС ӘСЕРІН БОЛДЫРМАУҒА АРНАЛҒАН САҚТЫҚ ШАРАЛАРЫ

- (а) Пешті ашық есікшесімен пайдалануға тырыспаңыз, өйткені бұл микротолқынды энергияның зиянды әсеріне әкелуі мүмкін. Қорғаныс бұғаттауларын шешпеңіз және сындырмаңыз!
- (б) Пештің беттік жағы мен есікшесі арасына ешқандай заттарды орналастырмаңыз және тығыздағыш беттерде кірдің немесе тазартқыш құрал қалдықтарының жиналуына жол бермеңіз.
- (в) ЕСКЕРТУ! Егер есікше немесе оның тығыздамасы зақымдалса, пешті білікті маман жөндегенше пайдалануға болмайды.

## ҚОСЫМША

Егер бұл тұрмыстық аппарат таза күйінде ұсталмаса, оның беті ыдырауы мүмкін, бұл аппараттың қызмет ету мерзіміне әсер етеді және қауіпті жағдайға әкеледі.

## Техникалық сипаттамалары

Үлгі:	HMX-BPG259B
Атаулы кернеу:	230 В~/50 Гц
Атаулы кіріс қуаты (микротолқындар):	1450 Вт
Атаулы шығыс қуаты (микротолқындар):	900 Вт
Конвекциялық режимдегі қуаты:	2450 Вт
Кіріс қуаты (Гриль):	1260 Вт
Пештің көлемі:	25 л
Өнімнің өлшемдері:	595x421x386 мм

Аспап сыртқы таймердің немесе жеке қашықтан басқару жүйесінің көмегімен пайдалануға арналмаған.

Аспап келесі сияқты тұрмыстық және осыған ұқсас басқа жағдайларда пайдалануға арналған:

- дүкендерде, кеңселерде және басқа қызметтік үй-жайларда қызметкерлердің асүйлік аймақтарында;
- қала сыртындағы үйлерде;
- қонақ үйлер, мейманханалар және басқа ұқсас тұрғын үй-жайлар нөмірлерінде;
- таңғы асы қарастырылған шағын қонақ үйлерде.

# ҚАУІПСІЗДІК ТЕХНИКАСЫ БОЙЫНША МАҢЫЗДЫ НҰСҚАУЛАР

## ЕСКЕРТУ

Құрылғыны пайдалану кезінде өрт, электр тогының соғуы, адамдардың жарақаттануы немесе микротолқынды пештің шамадан тыс әсер ету қаупін азайту үшін негізгі сақтық шараларын орындаңыз, соның ішінде:

1. **Ескерту:** сұйықтықтар мен басқа да өнімдерді ауа өткізбейтін контейнерлерде қыздыруға болмайды, себебі олар жарылып кетуі мүмкін.
2. **Ескерту:** микротолқынды энергияның әсерінен қорғауды қамтамасыз ететін қақпақты алып тастауға байланысты кез келген қызмет көрсету немесе жөндеу біліктілігі жоқ адам үшін қауіпті.
3. **Ескерту:** балаларға пешті қауіпсіз пайдалануға және қате пайдаланудың қауіптілігін түсінуге мүмкіндік беретін тиісті нұсқаулар берілген жағдайда ғана, пешті қадағалаусыз пайдалануға рұқсат беріңіз.
4. Назар аударыңыз: Аспап аралас режимде жұмыс істегенде балалар, құрылғы бөліп шығаратын жоғары температурадан, пешті тек қана ересектердің қадағалауымен пайдалануы тиіс. (тек қана грилі бар топтама үшін)
5. Тек микротолқынды пештерде пайдалануға жарамды ыдыстарды пайдаланыңыз.
6. Пешті үнемі тазалау және тамақтың кез келген қалдықтарын жою қажет.
7. «МИКРОТОЛҚЫНДЫ ЭНЕРГИЯНЫҢ ШАМАДАН ТЫС ЫҚТИМАЛ ӘСЕРІН БОЛДЫРМАУҒА АРНАЛҒАН САҚТЫҚ ШАРАЛАРЫН» оқып шығыңыз және орындаңыз.
8. Азық-түлік өнімдерін пластикті немесе қағаз контейнерлерде қыздырған кезде пешті бақылаңыз, өйткені жалындау қаупі бар.
9. Егер түтін пайда болса, құрылғыны өшіріңіз немесе ажыратыңыз және от сәнуі үшін есікшені жабық ұстаңыз.
10. Тағамдарды қатты қыздырып жібермеңіз.
11. Пешті тағамдарды сақтау үшін пайдаланбаңыз. Нан, печенье және т. б. сияқты тағамдарды құрылғының ішінде сақтамаңыз.
12. Пеште қыздырар алдында қағаз немесе пластик контейнерлерден (қалталардан) сым қысқыштар мен металл тұтқаларды алып тастаңыз.
13. Осы пешті тек қана қоса берілген нұсқауларға сәйкес орнатыңыз және жайғастырыңыз.
14. Қабықтағы жұмыртқалар мен қатты пісірілген жұмыртқаларды микротолқынды пеште қыздыруға болмайды, өйткені олар тіпті микротолқынды пеште қыздыру аяқталғаннан кейін де жарылуы мүмкін.
15. Осы құрылғыны тек қана мақсаты бойынша, нұсқаулықта сипатталғандай пайдаланыңыз. Құрылғыда агрессиялық химиялық затарды немесе буларды пайдаланбаңыз. Пеш қыздыруға арнайы әзірленген. Ол өнеркәсіптік немесе зертханалық пайдалануға арналмаған.
16. Қауіпті болдырмау үшін зақымдалған желілік кабельді өндіруші, сервис орталығының өкілі немесе басқа білікті маман жерге тұйықтауы керек.

17. Құрылғыны ашық ауада сақтамаңыз және пайдаланбаңыз.
18. Осы пешті суға жақын жерде, ылғал үй-жайларда немесе бассейндерге жақын жерде пайдаланбаңыз.
19. Жұмыс кезінде қорғалмаған беттердің температурасы жоғары болуы мүмкін. Электр қуат беру сымын қыздырылған беттерге жақындатпаңыз, сонымен қатар пешке ешқандай заттарды қоймаңыз.
20. Сымның үстелдің немесе бағананың шетінен салбырап тұруына жол бермеңіз.
21. Пешті таза күйде сақтау бойынша талаптарды орындамау бет сапасының нашарлауына әкелуі мүмкін, бұл құрылғының қызмет ету мерзіміне кері әсер етуі, тіпті қауіпті жағдайдың пайда болуына әкелуі мүмкін.
22. Тамақтандыруға арналған бөтелкелер мен балалар тағамына арналған құтылардың құрамын араластыру немесе шайқау керек, ал күйіп қалмас үшін оны қолданар алдында оның температурасын тексеру керек.
23. Сусындарды қыздыру баяу қайнауға әкелуі мүмкін, сондықтан ыдысты пештен шығарғанда сақ болыңыз.
24. Құрылғы физикалық, сенсорлық немесе ақыл-ой қабілеті шектеулі немесе тәжірибесі мен білімі жеткіліксіз адамдарға (соның ішінде балаларға), олардың қауіпсіздігіне жауапты адамның құрылғыны пайдалануына қатысты бақылауда болған немесе нұсқау берілген жағдайларды қоспағанда, пайдалануға арналмаған.
25. Балалардың құрылғымен ойнамауын қадағалау қажет. Бұл пешті 8 жастағы және одан асқан балалар, сондай-ақ физикалық, сенсорлық немесе ақыл-ой қабілеті шектеулі немесе тәжірибесі мен білімі жеткіліксіз адамдар, олар бақылауда болса немесе пешті қауіпсіз пайдалану туралы нұсқау алған және ықтимал қауіптерді түсінген жағдайда, пайдалана алады. Балаларға пешпен ойнауға рұқсат бермеңіз. Балаларға қадағалаусыз тазалаумен және қызмет көрсетумен айналысуға тыйым салынған.
26. Микротолқынды пеш шкафқа орнатылмауы тиіс.
27. Микротолқынды пеш тағамдар мен сусындарды қыздыруға арналған. Азық-түлікті немесе киімді кептіру және жылытқыштарды, тәпшікелерді, ысқыштарды, дымқыл маталарды және т.б. қыздыру жарақаттарға, жануға немесе өртке әкелуі мүмкін. Тазалау кезінде құрылғыны суға немесе басқа сұйықтықтарға батырмаңыз. Құрылғыны бу тазалағыштың көмегімен тазалауға болмайды.
28. Микротолқынды пеште тамақ пісіргенде тағамдар мен сусындарға арналған металл контейнерлерді қолдануға болмайды.
29. Құрылғыдан контейнерлерді шығарған кезде, бұрмалы үстелдің компоненттері жылжып кетпеуін қадағалау қажет.
30. Пештің қызып кетуіне жол бермеу үшін оны сәндік есікшенің артына орнатуға болмайды.
31. Қауіпсіздік техникасы жөніндегі маңызды нұсқаулар Мұқият оқып шығыңыз және алдағы уақытта пайдалану үшін оны сақтап қойыңыз.

## **Электр тогының соғу қаупін азайту үшін құрылғыда қорғаныс жеге тұйықтауы қолданылады**

### **ҚАУІП**

Электр тогымен зақымдану қаупі Аспаптың кейбір ішкі элементтеріне жанасу күрделі жарақатқа немесе өлімге әкелуі мүмкін. Бұл құрылғыны бөлшектемеңіз.

Осы құрылғы жерге тұйықталған болуы тиіс. Қысқа тұйықталу жағдайында жерге тұйықтау токты бұруға арналған өткізгіштің арқасында электр тогымен зақымдану қаупін азайтады. Бұл құрылғы жерге тұйықтау сүңгімесі бар жерге тұйықтау сымына ие сыммен жабдықталған. Сүңгіме ашаны дұрыс орнатылған және жерге тұйықталған желілік розеткаға қосу қажет.

### **ЕСКЕРТУ**

Электр тогымен зақымдану қаупі жерге тұйықтауды қате пайдалану электр тогымен зақымдануға апаруы мүмкін. Құрылғы дұрыс орнатылмайынша және жерге тұйықталмайынша сүңгіме ашаны желілік розеткаға салмаңыз.

Егер жерге тұйықтау бойынша нұсқаулар толық түсінікті болмаса немесе құрылғының жерге дұрыс тұйықталғанында күмән болса, білікті электршіге немесе қызмет көрсету жөніндегі маманға жүгініңіз. Егер ұзартқышты пайдалану қажет болса, тек қана 3-талсымды ұзартқышты пайдаланыңыз.

### **ТАЗАЛАУ**

Пештің электр қуат беру көзінен ажыратылғанына көз жеткізіңіз.

1. Пайдаланғаннан кейін пештің ішкі беттерін аздап дымқыл шүберекпен тазалаңыз.
2. Керек-жарақтарды сабынды суда әдеттегідей тазалаңыз.
3. Есікшенің жақтауы және тығыздағыш, сондай-ақ іргелес бөлшектерді ластанған болса дымқыл шүберекпен мұқият тазалау қажет.

1. Ұзын сымға оралу немесе оған сүрініп қалу қаупін азайту үшін қысқа электр қуат беру сымы қарастырылған.
2. Егер ұзын жалғағыш сым немесе ұзартқыш қолданылса:
  - 1) Қосқыш сымның немесе ұзартқыштың көрсетілген атаулы қуаты, кем дегенде, пештің атаулы қуатынан аз болмауы керек.
  - 2) Ұзартқыш ретінде жерге тұйықталған 3 талсымы бар сымды пайдалану керек.
  - 3) 3) Ұзын сым балалар тартуы мүмкін немесе оған кездейсоқ сүрініп қалу мүмкін болатын бағанамен немесе үстелмен бірге араласпайтындай етіп орналастырылуы керек.



## ЫДЫС

### САҚТАНДЫРУ!

#### Жарақат қауіпті

Құрылғы корпусын ашу қажет болатын жөндеу және қызмет көрсету операцияларды тек қана білікті персонал орындауы тиіс.

Нұсқаулар «Микротолқынды пеште қолдануға болатын материалдар» және «Микротолқынды пеште пайдалану кезінде аулақ болу қажет материалдар» тармақтарында берілген. Микротолқынды пеште қауіпсіз болып табылмайтын металл емес ыдыстардың белгілі бір түрлері болуы мүмкін. Күмән туындаған жағдайда, төмендегі процедураны орындау арқылы мұндай ыдыстарды тексеруге болады.

#### Ыдыс-аяқты тексеру:

1. Микротолқынды пеште қолдану үшін сай келетін контейнерге 1 стақан салқын су (250 мл) құйыңыз және оған сыналатын ыдысты салыңыз.
2. Пешті ең жоғары қуатқа 1 минутқа қосыңыз.
3. Ыдысты абайлап қол тигізіп көріңіз. Егер бос ыдыс жылы болса, оны микротолқынды пеште пайдаланбаңыз.

---

### Микротолқынды пеште пайдалануға болатын материалдар Пайдаланылатын ыдысқа қатысты ескертулер

---

Алюминий жұқалтыр	Тек қана орау. Кішкентай тегіс кесектерді шектен тыс қызуға жол бермеу үшін еттің немесе құс етінің жұқа бөліктерін жабу үшін пайдалануға болады. Егер жұқалтыр пештің қабырғаларына тым жақын болса, ұшқын пайда болуы мүмкін. Жұқалтыр пеш қабырғаларынан кем дегенде 2,5 см қашықтықта орналасуы тиіс.
Қуыруға арналған ыдыс.	Өндірушінің нұсқауларын орындаңыз. Қуыруға арналған ыдыстың төменгі бөлігі бұрмалы үстелдің үстінде шамамен 5 мм қашықтықта болуы керек. Дұрыс емес пайдалану бұрмалы үстелдің сынуына әкелуі мүмкін.
Асханалық ыдыс	Тек микротолқынды пеште қолдануға қолайлы. Өндірушінің нұсқауларын орындаңыз. Жарықтары немесе кетіктері бар ыдысты қолданбаңыз.
Шыны құтылар	Өрқашан қақпағын ашыңыз. Тағамдар жылы болғанша жылыту үшін ғана пайдаланыңыз. Шыны құтылардың көбісі қыздыруға төзімсіз болып табылады және шытынап кетуі мүмкін.
Шыны ыдыс	Тек пеште қолдануға арналған қыздыруға төзімді шыны ыдыс. Ыдыста металл жиектер жоқ екеніне көз жеткізіңіз. Жарықтары немесе кетіктері бар ыдысты қолданбаңыз.
Тағамдарды пеште пісіруге арналған қалталар	Өндірушінің нұсқауларын орындаңыз. Қалталарды металл қысқыштардың көмегімен байламаңыз. Бу шығуы үшін саңылаулар жасаңыз.
Қағаз тәрелкелер мен айшанақтар	Қысқа уақыт пісіру немесе қыздыру үшін ғана пайдаланыңыз. Тағамдарды пісіру кезінде пешті қараусыз қалдырмаңыз.

## Микротолқынды пеште пайдалануға болатын материалдар

### Пайдаланылатын ыдысқа қатысты ескертулер

Қағаз сүлгілер	Тағамдарды жабу және артық майды сіңіру үшін қолданыңыз. Қысқа мерзімді пісіру үшін ғана қадағалауда қолданыңыз.
Пергамент қағазы	Шашырауды болдырмау мақсатында тағамдарды жабу үшін немесе бумен пісіру кезінде орау үшін пайдаланыңыз.
Пластмасса	Тек микротолқынды пеште қолдануға қолайлы. Өндірушінің нұсқауларын орындаңыз. «Микротолқынды пеште пайдалану қауіпсіз» белгісі болуы керек. Кейбір пластмасса контейнерлер ішіндегі тағамдар ыстық болған кезде жұмсарады. Көмештеуге арналған қалталарда және тығыз жабылған пластик қалталарда қаптамалардағы нұсқауларға сәйкес кесіктер немесе тесіктер жасау қажет.
Пластик орама	Тек микротолқынды пеште қолдануға қолайлы. Ылғалды сақтау үшін пісіру кезінде тағамды орау үшін пайдаланыңыз. Пластик ораманың тағамдарға тиіп кетуіне жол бермеңіз.
Термометрлер	Тек микротолқынды пеште пайдалану қауіпсіз өнімдер (ет немесе кондитерлік өнімдерге арналған термометрлер).
Балауызды қағаз	Шашырауды болдырмау және ылғалды сақтау үшін орауыш ретінде пайдаланыңыз.
Алюминий науалар	Ұшқындауды тудыруы мүмкін. Тағамдарды микротолқынды пеште пайдалану тиісті ыдысқа салыңыз.
Тағамдарға арналған металл тұтқалары бар картон қораптар	Ұшқындауды тудыруы мүмкін. Тағамдарды микротолқынды пеште пайдалану тиісті ыдысқа салыңыз.
Металдан жасалған немесе металмен өңделген ыдыс	Металл микротолқынды энергияның тағамдарға қолжетімділігін жабады. Металл әрлеу ұшқын тудыруы мүмкін.
Металл қысқыш-бұрағыштар	Ұшқын тудыруы мүмкін және пеште өртке әкелуі мүмкін.
Қағаз қалталар	Пеште өртенуі мүмкін.
Пенопласт	Пенопласт балқып кетуі немесе жоғары температура әсер еткенде ішіндегі сұйықтықты бүлдіруі мүмкін.
Сүрек	Микротолқынды пеште пайдалану кезінде сүрек кебеді және жарылуы немесе шытынауы мүмкін.

## ПЕШТИ ОРНАТУ

### Пеш бөлшектері мен керек-жарақтарының атаулары

Пешті және барлық керек-жарақтарды картон қораптан және пеш қуысынан алып шығыңыз.

Сіздің пешіңіз келесі аксессуарлармен жеткізіледі:

Шыны поднос 1

Бұрмалы үстел сақинасы жинақталған 1

Пайдалану жөніндегі нұсқаулық 1

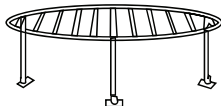
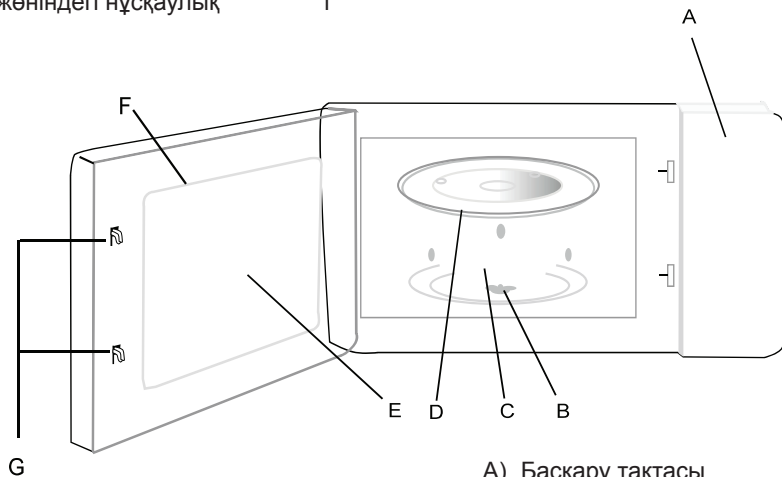

Қақтама үстелшесі  
(тек қана қақтама топтамасына арналған)

- A) Басқару тақтасы
- B) Бұрмалы үстел білікшесі
- C) Жиналған бұрма диск
- D) Шыны поднос
- E) Қарау терезесі
- F) Жиналған есік
- G) Қауіпсіздікті бұғаттау жүйесі

Жұмыс кезінде есікшені ашқанда пешке қуат берудің тоқтатылуы.

## Бұрмалы үстелді орнату

Шыны жайпақ табақ  
(төменгі күпшек)

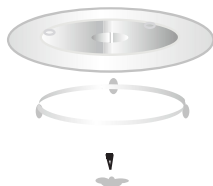

Бұрылатын білік

Бұрмалы үстел  
сақинасы  
жинақталған

- a. Шыны жайпақ табақты ешқашан түбін жоғары қаратып орнатпаңыз. Шыны подностың қозғалысы ешнәрсемен шектелмеуі тиіс.
- b. Тағам дайындаған кезде әрдайым шыны жайпақ табақты және бұрма сақинаны қолдану қажет.
- c. Пісіру кезінде барлық тағамдар мен тағамы бар контейнерлерді әрқашан шыны жайпақ табаққа қою керек.
- d. Егер шыны жайпақ табаққа немесе бұрмалы үстел сақинасында жарықтар пайда болса немесе бұл компоненттер сынған болса, жақын жердегі уәкілетті сервис орталығына хабарласыңыз.

---

## Орнату

1. Микротолқынды пеш корпусының бетіндегі барлық қорғаныс қабығын алып тастаңыз. Магнетронды қорғау үшін пештің қуысына бекітілген ақшыл слюда табақшасын алып тастамаңыз.
2. Бұл пеш тек кіріктіруге арналған. Ол бағанаға орнатуға немесе шкаф ішінде пайдалануға арналмаған.
3. Құрылғыны ені 60 см (және тереңдігі кемінде 55 см) қабырға шкафына орнатуға болады.
4. Құрылғы ашамен жабдықталған және тек дұрыс орнатылған жерге тұйықталған желілік розеткаға қосылуы керек.
5. Желінің кернеуі зауыттық тақтада көрсетілген кернеуге сәйкес келуі керек.
6. Тек қана білікті электрші розетканы орната алады немесе жалғаушы кабельді ауыстыра алады. Егер орнатқаннан кейін аша қолжетімсіз болса, орнату орнында барлық полюстердегі түйісулер арасында кем дегенде 3 мм саңылауы бар ажыратқыш болуы тиіс.
7. Жалғағыштарды, көп розеткалы блоктарды және ұзартқыштарды пайдалануға жол берілмейді. Тым артық жүктеу өрт шығу қаупін тудыруы мүмкін.

# Орнату сұлбасы

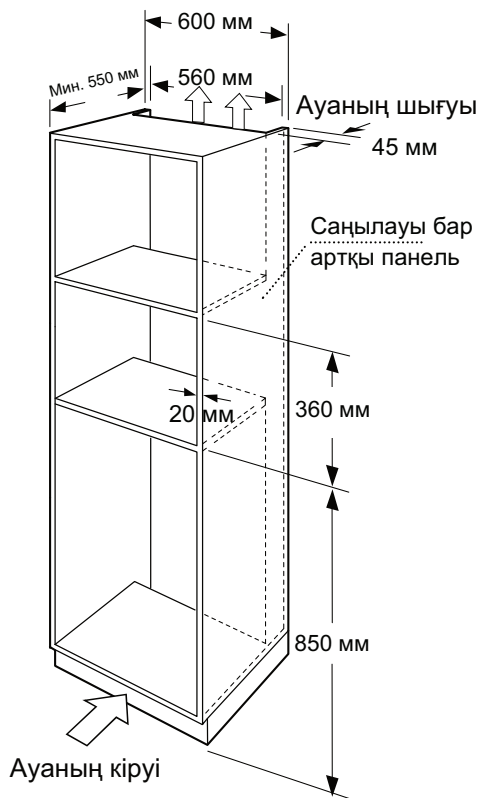

1-қадам

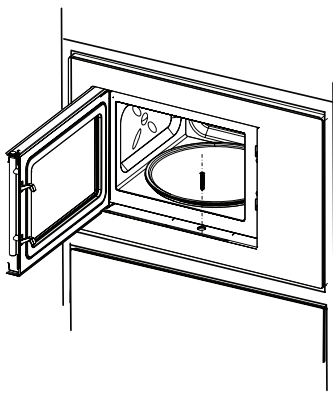

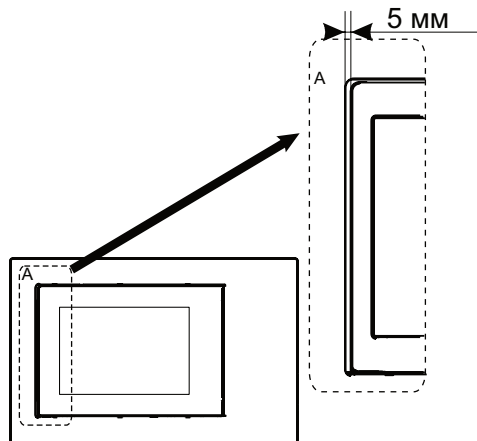

### Орнату кезіндегі ескерту:

Өнімді орнатқанда, соңғы пайдаланушы пайдаланғанда тегіс ашылуды қамтамасыз ету үшін, А саңылауының 5 мм-ден астам енінің сақталуына көз жеткізіңіз.

# Пайдалану жөніндегі нұсқаулар

## 1. Сағатты баптау

Микротолқынды пешті қосқан кезде дисплейде «910», содан соң «0:00» пайда болады және бір реттік дыбыстық сигнал шығады.

- 1)  түймесін екі рет басыңыз, сағат цифрлары жыпылықтай бастайды.

---

- 2) Сағаттың мәнін өзгерту үшін  тұтқасын бұрыңыз және 0-ден 23-ке дейінгі мәнді таңдаңыз.

---

- 3)  түймесін басыңыз, минуттық цифрлар жыпылықтай бастайды.

---

- 4) Минуттың мәнін өзгерту үшін  тұтқасын бұрыңыз және 0-ден 59-ға дейінгі мәнді таңдаңыз.



---





- 5) Сағатты баптауды аяқтау үшін  түймесін басыңыз. «:» жыпылықтайтын болады, уақыт көрсетіледі.

### Ескерту:

- 1) Егер сағат бапталмаған болса, қуат көзі қосылғанда олар жұмыс істемейтін болады.
- 2) Сағатты орнатқаннан кейін, сағат параметрлерін өзгерту үшін  ұстап тұрыңыз.

## 2. Микротолқынды пеште тағам дайындау





 түймесін басыңыз, дисплейде «900 Вт» және  көрсетіледі. Қажетті қуатты таңдау үшін  бұраңыз; сәйкес нұсқаны таңдағанда «900 Вт», «800 Вт» ... «100 Вт» көрсетіледі.

Содан кейін, растау үшін   $+30''$ ,  немесе  басыңыз. Дайындау уақытын 0:05-тен 95:00 дейін орнату үшін,  бұраңыз. Дайындауды бастау үшін қайтадан   $+30''$  басыңыз.

### Мысал

- 1)  түймесін бір рет басыңыз, экранда «900 Вт» көрсетіледі.

---

- 2) 800 Вт микротолқын қуатын таңдау үшін  бұраңыз. Растау үшін   $+30''$ ,  немесе  түймесін басыңыз.



---

- 3) «20:00» көрсетілгенше дайындау уақытын реттеу үшін  басыңыз.







---











- 4) Дайындауды бастау үшін   $+30''$  түймесін басыңыз.

**Ескерту:** уақытты реттеу аралықтары:  
 0–1 мин : 5 секунд  
 1–5 мин : 10 секунд  
 5–10 мин : 30 секунд  
 10-30 мин : 1 минут  
 30–95 мин : 5 минут

**Ескерту:**  уақытты теңшеу режиміне өтуге мүмкіндік береді,  – микротолқынды теңшеу режиміне; уақыт теңшеліміне цикл бойынша өту үшін  басыңыз.

### 3. Қақтама немесе комби. Тағамды даярлау



Дисплей индикаторында 130°C және  (өзгерту мүмкін емес)  басыңыз; функцияны растау үшін ,  немесе  басыңыз. Содан кейін, дайындау уақытын 0:05-тен 95:00 дейін орнату үшін,  бұраңыз. Пісіруді бастау үшін  түймесін басыңыз.

 түймесін басыңыз, дисплейде «С-1»,  және  көрсетіледі. Содан кейін,  бұраңыз, дисплейде С-2»,  және  пайда болады, функцияны растау үшін ,  немесе  басыңыз. Содан кейін, дайындау уақытын 0:05-тен 95:00 дейін орнату үшін,  бұраңыз. Пісіруді бастау үшін  түймесін басыңыз.

### Конвекция / Гриль / Комби. Басқару жөніндегі нұсқаулар

Өртүрлі режимдерді біріктіріңіз.	С1 Микротолқынды пеш плюс гриль	С2 Микротолқынды пеш плюс ыстық ауамен үрлеу
Микротолқындыармен қыздыру уақыты	18 минут (60%)	18 минут (60%)
Грильдің жұмыс уақыты	12 минут (40%)	/
Ыстық ауамен жылыту уақыты	/	12 минут (40%)
Қыздыру циклі	30 минут	30 минут





**Ескерту:**

-  уақытты теңшеу режиміне өтуге мүмкіндік береді,  – микротолқынды режимді теңшеу режиміне.
- Гриль режимінде жарты уақыттан кейін, пеш дыбыстық сигнал шығарады, бұл қалыпты жағдай. Бұл қақтамада өте жақсы пісіруіңіз мүмкін болуы үшін тағамды аударып қою үшін қарастырылған. Тағамдарды аударып қойғаннан кейін есікшені жабу керек, содан кейін ешқандай әрекет қажет болмаса, пеште пісіру жалғасады.







#### 4. Конвекция режимінде дайындау



 басыңыз, индикаторда «180» және  пайда болады, қажетті температураны таңдау үшін  бұраңыз.

1) Егер алдын ала қыздыру қолданылмаса, растау үшін ,  немесе  басыңыз. Дайындау уақытын 0:05-тен 95:00-ге дейін орнату үшін  бұраңыз, дайындауды бастау үшін  басыңыз.

---

2) Алдын ала қыздыру кезінде позицияны растау үшін , содан кейін алдын ала қыздыру режиміне өту үшін  басыңыз. Алдын ала қыздыру температурасына жеткенде дыбыстық сигнал шығады. Өнімдерді қойып шығып, пештің есігін жабыңыз, содан кейін пісіру уақытын белгілеу үшін  бұраңыз және пісіруді бастау үшін  басыңыз.

#### Ескерту:

1. Температураны көрсету уақытын теңшегенде, ол көтерілген кезде  жыпылықтайды. Белгіленген температураға жеткенде  жанады.
2. Алдын ала қыздыру режимінде белгіленген температураға жеткенде, егер есік 10 минут ішінде ашылмаса, қыздыру автоматты түрде тоқтатылады және күту режиміне оралуды көрсететін дыбыстық сигнал шығады.



#### 5. Жылдам іске қосу

1) Пісіруді 100% қуатпен бастау үшін күту режимінде  түймесін басыңыз. Әр келесі басу пісіру уақытын 30 секундтан 95 минутқа шейін арттыратын болады.

---







2) Микротолқындар, қақтама, аралас пісіру немесе жібіту режимінде  түймесін әрбір басу пісіру уақытын 30 секундқа арттыруға мүмкіндік береді.

---

3) Пісіру уақытын 100% микротолқын қуатымен орнату үшін күту режимінде  бұраңыз. Содан кейін пісіруді бастау үшін  түймесін басыңыз.

---

#### 6. Салмағы бойынша еріту

1)  басыңыз, дисплейде «dEF1» және , ,  жазуы пайда болады, салмақты теңшеу үшін ,  немесе  басыңыз.

---









2) Тағамдардың 100-ден 2000 г дейінгі салмағын таңдау үшін  бұраңыз.

---

3) Жібітуді бастау үшін  түймесін басыңыз.

---







## 7. Уақыт бойынша еріту

1)  түймесін басыңыз, сонда пештің дисплейінде «dEF1» жазуы пайда болады.  бұраңыз, дисплейде «dEF2» және , ,  жазуы пайда болады, уақыт теңшелімдерін енгізу үшін ,  немесе  басыңыз.

2) 0:05-95:00 диапазонында жібіту уақытын таңдау үшін  бұраңыз.

3) Жібітуді бастау үшін  түймесін басыңыз.





## 8. Мәзір

1) Мәзірді таңдау үшін  басыңыз, дисплейде  көрсетіледі,  бұраңыз, сонда дисплейде P1–P8 белгілері пайда болады, бұл болса келесі тармақтарды білдіреді: торт, пицца, сорпа, тауық еті, макарондар, көкөністер, картоп және жылыту. Мәзірді растау үшін ,  немесе  басыңыз.

2) Мәзірде әдепкі қалпы бойынша салмақты таңдау үшін  бұрыңыз.

3) Пісіруді бастау үшін  түймесін басыңыз.

Мысалы: 400 г көкөніс дайындау үшін сіз «Мәзір» пайдаланғыңыз келеді.

1)  басыңыз, содан кейін «P6» көрсету үшін  бұраңыз. Салмақты теңшеу үшін ,  немесе  басыңыз.

2) Тамақ салмағын («400») таңдау үшін  бұрыңыз.

3) Пісіруді бастау үшін  түймесін басыңыз.

## Мәзір кестесі:

Мәзір	Салмақ	Дисплейдегі хабарлар
P1 Торт	500 г	500 г
P2 Пицца	200 г	200 г
	400 г	400 г
P3 СОРПА	200 г	200 г
	400 г	400 г
	600 г	600 г
P4 Тауық еті	1000 г	1000 г
P5 Макарондар	50+450 г су	50 г
	100 + 800 г су	100 г
	150+1200 г су	150 г
P6 Көкөністер	200 г	200 г
	400 г	400 г
	600 г	600 г

Мәзір	Салмақ	Дисплейдегі хабарлар
P7 Картоп	250 г	250 г
	500 г	500 г
	750 г	750 г
P8 Жылыту	200 г	200 г
	400 г	400 г
	600 г	600 г

Ескерту:

1. Мысалы, 200 г пиццаны алдын ала қыздырусыз дайындау кезінде сағат 7:30 көрсетіледі және дайындау аяқталғанға дейін уақыт мәні азаяды.
2. Тортты дайындау режимінде алдын ала қыздыру: дисплейде 150 алдын ала қыздыру уақыты көрсетіледі, дыбыстық сигнал пайдаланушыға алдын ала қыздырудан кейін өнімдерді микротолқынды пешке қою керектігін еске салады, содан кейін дайындау уақыты 50-ден бастап дайындаудың соңына дейін азая береді. (Алдын ала қыздыру функциясы бар P1, P4)

## 9. Таймер

- 1)  түймесін бір рет басыңыз, сонда дисплейде «0:00» жазуы пайда болады.

---

- 2) Таймерді орнатыңыз (сағатты баптау жөніндегі нұсқаулықты қар.).

---

- 3) Таймерді іске қосу үшін  түймесін басыңыз.

---

- 4) Уақыт кері санағы аяқталғаннан кейін дыбыстық сигнал шығады.

## 10. Қосымша функциялар

- 1) Тамақ дайындау режимінде  түймесін басыңыз, ағымдағы уақыт 3 секундқа көрсетіледі.

---

- 2) Микротолқынды пеш режимінде  түймесін басыңыз, сонда 3 секунд ішінде ағымдағы қуат көрсетілетін болады.

---

- 3) Гриль, комби және конвекция режимдерінде тиісті белгішені басыңыз, сонда ағымдағы мәзір 3 секунд бойы көрсетіледі.

## 11. Балалардан бұғаттау функциясы

Құлыптау: күту күйінде  түймесін басып, 3 секунд бойы ұстап тұрыңыз, сонда балалардан құлыптау режиміне кіруді білдіретін ұзақ дыбыстық сигнал естіледі. Егер уақыт орнатылған болса, бұғаттау индикаторы көрсетіледі, қарсы жағдайда **[::]** көрсетіледі.

Бұғатты алып тастау: бұғаттау режимінде 3 секунд бойы  түймесін басып тұрыңыз, сонда пеш бұғатты алып тастауды білдіретін ұзақ дыбыс шығарады.

## Ақаулықтарды іздеу және жою

Қалыпты жағдай	
Микротолқынды пеш ТВ қабылдауға кедергі жасайды	Радио және ТД қабылдау қысқа толқынды пеш жұмыс істегенде бұзылуы мүмкін. Ұқсас жағдай миксер, шаңсорғыш немесе электрлік желдеткіш сияқты шағын электрлік аспаптарды пайдаланғанда пайда болады. Бұл қалыпты жағдай.
Пештің ішіндегі жарық күңгірттеніп жанады.	Төмен қуатты микротолқынды пеште тамақ пісіру кезінде пештегі жарық күңгірттеніп жануы мүмкін. Бұл қалыпты жағдай.
Есікшенің булануы, желдеткіш тесіктерден ыстық жел соғады	Тағамдарды дайындау кезінде олардан бу шығуы мүмкін. Негізінен бу желдеткіш саңылаулар арқылы шығарылады. Дегенмен, оның кейбір бөлігі пештің есікшесі сияқты суық беттерде жиналуы мүмкін. Бұл қалыпты жағдай.
Пештің іші бос болғанда, ол кездейсоқ қосылған.	Аспапты іші бос болғанда қосуға тыйым салынады. Бұл өте қауіпті.

Ақаулық	Ықтимал себебі	Жою тәсілі
Пеш қосылмайды	(1) Электр қуат беру сымы сенімсіз салынған.	Оны желіден ажыратыңыз. 10 секундтан кейін оны қайта қосыңыз.
	(2) Сақтандырғыш немесе автоматты сөндіргіш іске қосылады.	Сақтандырғышты ауыстырыңыз немесе автоматты ажыратқышты жөндеуге маман шақырыңыз.
	(3) Желілік розетка мәселесі.	Желілік розетканы басқа электр аспаптарының көмегімен тексеріңіз.
Пеш тағамды қыздырмайды.	(4) Есік тығыз жабылмаған.	Есікшені мықтап жабыңыз.
Шыны бұрмалы үстел микротолқынды пеш жұмыс істеп тұрған кезде шу шығарады.	(5) Шығыршықты тіреуіштің және пештің төменгі бөлігінің ластануы.	Микротолқынды пешті кірден тазалаңыз.



Электрлік және электрондық жабдықтың қалдықтары (ЭЭЖҚ) жөніндегі директиваға сәйкес, бұл қалдықтарды бөлек жинау және қайта өңдеу керек. Егер сізге болашақта осы бұйымды кәдеге жарату қажет болатын болса, оны ЕШҚАШАН тұрмыстық қалдықтармен бірге кәдеге жаратпаңыз. Егер бар болса, бұл бұйымды ЭЭЖҚ жинау пункттерінің біріне жіберіңіз.



Пеш жұмыс істеп тұрған кезде қорғалмаған беттер ыстық болуы мүмкін.

### **Тасымалдау және сақтау**

Өнімді онда көрсетілген белгілерге сәйкес бастапқы орауышына тасымалдау және сақтау керек. Жүктеу, түсіру және тасымалдау кезінде абай болыңыз. Көлік құралы және қоймасы сақтау өнімді атмосфералық жауын-шашыннан және механикалық зақымданудан қорғауы керек

## КЛИЕНТТЕРГЕ ҚЫЗМЕТ КӨРСЕТУ

Клиенттерге қолдау көрсету қызметі

Біз «Хайер» компаниясының клиенттерге қолдау көрсету қызметіне хабарласуды, сондай-ақ түпнұсқа қосалқы бөлшектерді пайдалануды ұсынамыз. Егер сіздің тұрмыстық техникаңызда мәселелер туындаса, алдымен «Ақаулықтарды жою» бөлімін оқып шығыңыз. Егер сіз мәселенің шешімін таппаған болсаңыз, келесіге жүгініңіз:

— ресми дилеріңізге немесе

— біздің колл-орталыққа:

8-800-070-01-29 (РК)

— <https://haieronline.kz> сайтына, онда сіз қызмет көрсетуге өтініш қалдыра аласыз, сондай-ақ жиі қойылатын сұрақтарға жауап таба аласыз.

Біздің қызмет көрсету орталығына хабарласып, паспорт тақтайшасында және чекте таба алатын келесі ақпаратты дайындаңыз:

Үлгісі \_\_\_\_\_

Сериялық нөмірі \_\_\_\_\_

Сату күні \_\_\_\_\_



Сондай-ақ, кепілдік пен сату құжаттарының болуын тексеріңіз.

**Маңызды!** Аспапта сериялық нөмірінің болмауы Өндіруші үшін аспапты сәйкестендіруді және нәтижесінде кепілдікті қызмет көрсетуді мүмкін емес етеді. Аспаптан зауыттық сәйкестендіру тақтайшаларын алып тастауға тыйым салынады. Зауыттық тақтайшалардың болмауы кепілдік міндеттемелерін орындаудан бас тартуға әкелуі мүмкін.

Осы құжатқа алдын ала ескертусіз өзгерістер енгізілуі мүмкін. Өндіруші бұйымның дизайны мен жиынтықтамасына қосымша ескертусіз өзгерістер енгізу құқығын өзіне қалдырады.

Бұйым Еуразиялық экономикалық (Кедендік) одақтың техникалық регламенттерінің талаптарына сәйкес келеді.

12.10.2020 ж. № ЕАЭС RU С-CN.АЯ46.В.16028/20 сәйкестік сертификаты

11.10.2025 дейін қолданылады.

12.10.2020 ж. № ЕАЭС N RU Д-CN.БЛ08.В.03509/20 сәйкестік туралы декларациясы 23.08.2025 дейін қолданылады.

## КЕПІЛДІК ШАРТТАРЫ

### Құрметті сатып алушы!

Haier корпорациясы мына мекенжай бойынша орналасқан: Room S401, Haier Brand building, Haier Industry park, Hi-tech Zone, Laoshan District, Qingdao, Қытай, Сізге таңдауыңыз үшін алғыс айтады білдіреді және пайдалану ережелерін ұстанған кезде осы бұйымның жоғары сапасы мен мінсіз жұмыс атқаратындығына кепілдік береді. Тұрмыста пайдалану үшін арналған тұрмыстық бұйымның жұмысқа жарамды ресми мерзімі: бұйым кесімді тұтынушыға табысталған күннен бастап теледидарларға, микротолқынды пештер — 5 жыл, планшеттік компьютерлерге, ноутбуктерге және теледидарлық приставкаларға — 3 жыл, шаңсорғыштарға — 4 жыл, ұялы телефондар мен гирокүтерлерге — 2 жыл, қалған тауарларға — 7 жыл. Өнімнің жоғары сапасын ескере отырып, нақты қызмет ету мерзімі ресми қызмет ету мерзімінен әлдеқайда ұзағырақ болуы мүмкін. Қызмет ету мерзімі аяқталғаннан кейін профилактикалық жұмыстарды жүргізу үшін және ұсынымдар алу үшін Авторландырылған сервистік орталыққа жүгінуіңізді сұраймыз. Барлық өнім пайдалану шарттарын ескере отырып өндірілген және Еуразиялық экономикалық (кедендік) одақтың техникалық регламенттерінің талаптарына сәйкес келеді.

Түсінбешіліктерді болдырмау үшін сатып алу кезінде пайдалану құжаттамасы мен кепілдік шарттарын мұқият оқып шығуыңызды сұраймыз. Осы бұйым тұрмыстық мақсаттағы техникалық күрделі тауар болып табылады. Егер Сіз сатып алған бұйым арнайы орнатуды және іске қосуды талап еткен болса, Біз сізге Haier уәкілетті қызмет көрсету орталығына хабарласуды ұсынамыз.

Haier корпорациясы бұйымның ақаулары анықталған жағдайда қолданыстағы тұтынушылардың құқықтарын қорғау жөніндегі заңнамамен, басқа нормативтік актілермен белгіленген тұтынушылардың талаптарын қанағаттандыру жөніндегі міндеттемелерді өзіне қабылдағанын растайды. Бірақ Haier корпорациясы төменде аталған шарттарды сақтамаған жағдайда кепілдікті де, сондай-ақ сервистік қызмет көрсетуді де бас тарту құқығын өзіне қалдырады.

### Кепілдікті және сервистік қызмет көрсетудің шарттары

Haier корпорациясы тауарды тұтынушыға табыстап берген күннен бастап 12 ай кепілдікті мерзімді белгілейді және тауарды тұтынушыға табыстап берген күннен бастап 36 ай ішінде қосымша сервистік қызмет көрсетеді. Ұлғайтпал түсінбешіліктерді және мерзімді белгілеуді сақтаған кезде оған қоса берілетін құжаттарды (тауар чегі, кассалық чек, пайдалану құжаттамасы) қолдану мерзімі ішінде сақтаңыз. Бұйымға қосымша сервистік қызмет көрсету - Өндірушінің кінәсінен туындаған бұйымның ақауларын жою тұтынушы үшін тегін. Бұл қызмет бұйым иесі тауар және кассалық чектерін, бұйымды сатып алу дерегін растаушы басқа құжаттарды көрсеткен кезде ғана көрсетіледі.

Кепілдікті тек уәкілетті Haier қызмет көрсету орталықтары көрсетеді. Уәкілетті қызмет көрсету орталықтарының толық тізімін алу үшін келесі нөмірлерге қоңырау шалу арқылы Haier байланыс орталығына хабарласыңыз:

**8 (800) 070-01-29** — Қазақстаннан келген тұтынушылар үшін (Қазақстан өңірлерінен тегін қоңырау шалу)

немесе <https://haieronline.kz/> сайтында немесе [support-kz@haieronline.kz](mailto:support-kz@haieronline.kz) электрондық поштасында.

Уәкілетті қызмет көрсету орталықтары өзгеруі мүмкін, толық ақпарат алу үшін Haier байланыс орталығына хабарласыңыз.

### Кепілдікті және қосымша қызмет көрсету ақаулары келесі салдарынан туындаған бұйымдарға таратылмайды:

- тұтынушының тауарды пайдалану, сақтау және/немесе тасымалдау шарттары мен ережелерін бұзу;
- бұйымды дұрыс орнатпау және/немесе іске қосу;
- тоңазыту контурымен және электрлік қосылыстармен жұмыс технологияларын бұзу, сондай-ақ Бұйымды монтаждау үшін құжаттармен расталған, тиісті біліктілігі болмаған тұлғаларды тарту;
- пайдалану құжаттамасында талап етілгендей, Тауарға уақтылы қызмет көрсетілмесе;
- суқұбыр желісіндегі артық немесе жеткіліксіз қысым;
- бұйымның осы түріне сәйкес келмейтін жуғыш құралдарды қолдану, сондай-ақ жуғыш құралдардың мөлшерлемесін асып кету;
- бұйымды тағайындалмаған мақсаттарда пайдалану;
- үшінші тұлғалардың әрекеттері: уәкіл етілмеген тұлғалармен жөндеу немесе өндірушімен санкцияланбаған құрылмалық немесе сұлбалық техникалық өзгерістерді енгізу;
- Стандарттардан және желілерді қуаттаушы нормалардан ауыту;
- еңсерілмейтін күштердің әрекеттері (апат, өрт, найзағай және т.б.);
- жазатайым оқиғалар, тұтынушының немесе үшінші тұлғалардың қасақана немесе абайсыз әрекеттері;
- егер бұйым ішіне бөгде заттар, сұйықтықтар, жәндіктер, жәндіктердің тіршілік ету өнімдері түскеннен ақаулар анықталған болса;
- су жылытқыштың сумен толтырылмаған / толық толтырылмаған бөгің қосу салдарынан термодорғаныстың іске қосылуы.

### Кепілдікті және қосымша қызмет көрсету келесі жұмыс түрлеріне таратылмайды:

- бұйымды пайдалану жерінде орнату және іске қосу;
- тұтынушыға бұйымды пайдалану жөнінде нұсқалама және кеңес беру;
- бұйымды сырттан немесе ішінен тазарту.

### Төменде аталған шығыс материалдар мен аксессуарлар кепілдікті және қосымша қызмет көрсетуге жатпайды:

- желдеткіштерге арналған сүзгілер;
- кір жуғыш / ыдыс жуғыш машиналар үшін суды жеткізуге / ағызуға арналған сүзгілер, құбыршектер;
- шаңсорғыштарға арналған құбыршектер, түтіктер, қышпақтар, қондырмалар, шаңжинағыштар;
- қысқа толқынды пештерге арналған төрелкелер, істіктер, ыдыстар мен тіреуіштер;
- сүзгілер, иісті сіңіргіштер, ләмпішекелер, сөрелер, жәшіктер, тіреуіштер және тағамдарды тоңазытқышта сақтауға арналған өзге сыйымдықтар;
- басқару пульттері, аккумуляторлық батареялар, қуаттандыру элементтері, сыртқы қуаттандыру блоктары және зарядтау құрылғылары;
- бұйымға қоса берілетін құжаттама.

Бұйымға мерзімді қызмет көрсету (сүзгілерді ауыстыру және т.б.) тұтынушының қалауы бойынша қосымша төлеу арқылы жүргізіледі.

**Маңызды!** Аспапта сериялық нөміріңізді болмауы Өндірушіге аспапты сәйкестендіру мүмкіндігін бермейді және осы салдарынан оған қызмет көрсету мүмкіндігі болмайды. Аспапта зауыттық сәйкестендіруші маңдайшаларды алып тастауға тыйым салынады. Зауыттық маңдайшаларының зақымдалуы немесе болмауы кепілдікті міндеттемелерден бас тартудың себебі болуы мүмкін.

\* қосымша сервистік қызмет көрсету электрлік су жылытқыштарға, қысқа толқынды пештерге, HRB-331 модельді тоңазытқыштарға, мұздатқыштарға, газ плиталарына, шаңсорғыштарға, робот-шаңсорғыштарға, теледидарларға, теледидарлық приставкаларға, планшеттік компьютерлерге, ноутбуктерге, ұялы телефондарға, гирокүтерлерге таралмайды.

# Haier

Изготовитель: «Haier Overseas Electric Appliances Corp. Ltd.», Room S401, Haier Brand building, Haier Industry park Hi-tech Zone, Laoshan District, Qingdao, China

Өндіруші: «Haier Overseas Electric Appliances Corp. Ltd.», Рум S401, Хайер бренд билдинг, Хайер индастри парк Хай-тек зон, Лаошан дистрикт, Циндао, Қытай

Уполномоченная организация/ импортер:  
ООО «ХАР», 121099, город Москва,  
Новинский бульвар, дом 8, этаж 16, офис 1601.  
Тел.: 8-800-250-43-05,  
адрес эл. почты: [info@haierrussia.ru](mailto:info@haierrussia.ru)

Қазақстан Республикасындағы уәкілетті ұйым/  
импорттаушы: «Хайер Мидл Эйжа» ЖШС,  
050000, Алматы қаласы, Медеу ауданы,  
Достық даңғылы, 210 ғимарат.  
Тел.: 8-800-070-01-29, эл.поштаның мекенжайы:  
[support-kz@haieronline.kz](mailto:support-kz@haieronline.kz)

Уполномоченная организация в Республике  
Казахстан: ТОО «Хайер Мидл Эйжа», 050000,  
город Алматы, Медеуский район, Проспект  
Достык, дом 210. Тел.: 8-800-070-01-29,  
адрес эл. почты:  
[support-kz@haieronline.kz](mailto:support-kz@haieronline.kz)

Сделано в Китае  
Қытайда жасалған

Дата изготовления  
и гарантийный срок указаны  
на этикетке устройства

Шығарылған күні және  
кепілдік мерзімі құрылғының  
заттаңбасында көрсетілген

