

Haier

**РУКОВОДСТВО
ПОЛЬЗОВАТЕЛЯ
ПАЙДАЛАНУ ЖӨНІНДЕГІ
НҰСҚАУЛЫҚ**

**ВСТРАИВАЕМАЯ
МИКРОВОЛНОВАЯ ПЕЧЬ
КІРІКТІРІЛГЕН
МИКРОТОЛҚЫНДЫ ПЕШ**

**HMX-BTG207B
HMX-BTG207W
HMX-BTG207X**

Перед использованием устройства внимательно прочтите это руководство по эксплуатации и сохраните его для дальнейшего использования. Құрылғыны пешіңізді пайдаланар алдында осы нұсқаулықты мұқият оқып шығыңыз және оны ері қарай пайдалану үшін ұқыптылықпен сақтаңыз.

МЕРЫ ПРЕДОСТОРОЖНОСТИ ДЛЯ ПРЕДОТВРАЩЕНИЯ ВОЗМОЖНОГО ЧРЕЗМЕРНОГО ВОЗДЕЙСТВИЯ МИКРОВОЛНОВОЙ ЭНЕРГИИ

- (а) Не пытайтесь эксплуатировать печь с открытой дверцей, так как это может привести к вредному воздействию микроволновой энергии. Не снимайте и не ломайте защитные блокировки!
- (б) Не помещайте никакие предметы между лицевой стороной печи и дверцей и не допускайте скопления грязи или остатков чистящего средства на уплотнительных поверхностях.
- (в) **ПРЕДУПРЕЖДЕНИЕ!** Если дверца или ее уплотнения повреждены, печь нельзя эксплуатировать до тех пор, пока она не будет отремонтирована компетентным лицом.

ДОПОЛНЕНИЕ

Если этот бытовой аппарат не будет поддерживаться в чистоте, его поверхность может деградировать, что повлияет на срок службы аппарата и приведет к опасной ситуации.

Технические характеристики

Модель:	НМХ-ВТG207В НМХ-ВТG207W НМХ-ВТG207X	Вес нетто: 14 кг Вес брутто: 16 кг
Номинальное напряжение:	230 В~/50 Гц	Размер без упаковки (В x Ш x Г): 382x 594 x 316 мм
Номинальная входная мощность (микроволны):	1200 Вт	Размер в упаковке (В x Ш x Г): 438 x 650 x 364 мм
Номинальная выходная мощность (микроволны):	700 Вт	Комплект: - решетка — 1 шт.; - противень — 1 шт.; - инструкция — 1 шт.
Номинальная входная мощность (гриль):	1000 Вт	
Объем печи:	20 л	

Устройство не предназначено для эксплуатации с помощью внешнего таймера или отдельной системы дистанционного управления.

Это устройство предназначено для использования в бытовых и аналогичных условиях, таких как:

- кухонные зоны для персонала в магазинах, офисах и других рабочих помещениях;
- в загородных домах;
- в номерах гостиниц, мотелей и других аналогичных жилых помещениях;
- в мини-гостиницах с предусмотренным завтраком.

ВАЖНЫЕ ИНСТРУКЦИИ ПО ТЕХНИКЕ БЕЗОПАСНОСТИ

ПРЕДУПРЕЖДЕНИЕ

Для снижения рисков возгорания, поражения электрическим током, травмирования людей или воздействия чрезмерной энергии микроволновой печи при использовании устройства соблюдайте основные меры предосторожности, в том числе следующие:

- 1. Предупреждение:** жидкости и другие продукты питания нельзя разогревать в герметичных контейнерах, так как они могут взорваться.
- 2. Предупреждение:** выполнение любого обслуживания или ремонта, связанного со снятием крышки, которая обеспечивает защиту от воздействия микроволновой энергии, опасно для человека, не являющегося компетентным специалистом.
- 3. Предупреждение:** разрешайте детям пользоваться печью без присмотра только в том случае, если были даны соответствующие инструкции, позволяющие ребенку безопасно пользоваться печью и понимать опасность неправильного использования.
- 4. Предупреждение:** когда устройство работает в комбинированном режиме, дети должны использовать печь только под присмотром взрослых из-за наличия высокой температуры. (Только для серии с грилем.)
- Используйте только посуду, пригодную для использования в микроволновых печах.
- Печь следует регулярно чистить и удалять любые отложения пищи.
- Прочитайте и соблюдайте указанные «МЕРЫ ПРЕДОСТОРОЖНОСТИ ДЛЯ ПРЕДОТВРАЩЕНИЯ ВОЗМОЖНОГО ЧРЕЗМЕРНОГО ВОЗДЕЙСТВИЯ МИКРОВОЛНОВОЙ ЭНЕРГИИ».
- При нагревании продуктов в пластмассовых или бумажных контейнерах следите за печью, так как существует возможность воспламенения.
- Если наблюдается задымление, выключите или отсоедините устройство и держите дверцу закрытой, чтобы огонь погас.
- Не перегревайте продукты.
- Не используйте печь для хранения продуктов. Не храните продукты, такие как хлеб, печенье и т. п., внутри устройства.
- Перед разогреванием в печи удалите проволочные зажимы-закрутки и металлические ручки из бумажных или пластмассовых контейнеров (пакетов).
- Устанавливайте и размещайте эту печь только в соответствии с прилагаемыми инструкциями.
- Яйца в скорлупе и целые сваренные вкрутую яйца не следует разогревать в микроволновой печи, так как они могут взорваться, даже после окончания нагрева в микроволновой печи.
- Используйте данное устройство только по назначению, как описано в руководстве. Не используйте в устройстве агрессивные химические вещества или пары. Печь разработана специально для разогрева. Она не предназначена для промышленного или лабораторного использования.
- Во избежание опасности поврежденный сетевой кабель должен быть заменен производителем, представителем сервисного центра

или другим квалифицированным специалистом.

(Для рынка за пределами европейского.)

17. Не храните и не используйте устройство на открытом воздухе.
18. Не используйте эту печь вблизи воды, в сырых помещениях или возле бассейна.
19. В рабочем состоянии температура незащищенных поверхностей может быть высокой. Не приближайте шнур электропитания к нагретым поверхностям, а также не ставьте на печь никакие предметы.
20. Не допускайте, чтобы шнур свисал через край стола или стойки.
21. Несоблюдение требований по поддержанию печи в чистом состоянии может привести к ухудшению качества поверхности, что может отрицательно сказаться на сроке службы устройства и, возможно, привести к возникновению опасной ситуации.
22. Содержимое бутылочек для кормления и банок для детского питания необходимо перемешивать или встряхивать, а его температуру следует проверять перед употреблением во избежание ожогов.
23. Нагревание напитков может привести к замедленному кипению, поэтому будьте осторожны, когда вынимаете емкость из печи.
24. Устройство не предназначено для использования лицами (в том числе детьми) с ограниченными физическими, сенсорными или умственными способностями либо с недостаточными опытом и знаниями, за исключением случаев, когда они находятся под наблюдением или были проинструктированы относительно использования устройства лицом, ответственным за их безопасность.
25. Необходимо следить за тем, чтобы дети не играли с устройством. Этой печью могут пользоваться дети в возрасте 8 лет и старше, а также лица с ограниченными физическими, сенсорными или умственными способностями либо с недостаточными опытом и знаниями при условии, что они находятся под наблюдением или были проинструктированы относительно безопасного использования печи и понимают возможные опасности. Не разрешайте детям играть с печью. Детям запрещено заниматься очисткой и обслуживанием без надзора. (Для европейского рынка.)
26. Микроволновая печь не должна устанавливаться в шкаф.
27. Микроволновая печь предназначена для нагрева продуктов питания и напитков. Сушка продуктов питания или одежды и подогрев грелок, тапочек, губок, влажной ткани и т. п. может привести к травмам, возгоранию или пожару. Не погружайте устройство в воду или другие жидкости при очистке. Устройство нельзя чистить с помощью пароочистителя.
28. При готовке в микроволновой печи нельзя использовать металлические контейнеры для продуктов и напитков.
29. При извлечении контейнеров из устройства необходимо следить за тем, чтобы компоненты поворотного стола не смещались.
30. Во избежание перегрева печи ее нельзя устанавливать за декоративной дверцей.
31. Важные инструкции по технике безопасности. Внимательно прочитайте и сохраните для дальнейшего использования.

Для уменьшения риска поражения электрическим током в устройстве используется защитное заземление

ОПАСНОСТЬ

Опасность поражения электрическим током
Прикосновение к некоторым внутренним компонентам может привести к серьезным травмам или смерти. Не разбирайте это устройство.

Это устройство должно быть заземлено. В случае короткого замыкания заземление снижает риск поражения электрическим током благодаря проводнику для отвода тока. Это устройство оборудовано шнуром, имеющим заземляющий провод с заземляющей штепсельной вилкой. Штепсельную вилку необходимо включать в сетевую розетку, которая правильно установлена и заземлена.

ПРЕДУПРЕЖДЕНИЕ

Опасность поражения электрическим током
Неправильное использование заземления может привести к поражению электрическим током. Не вставляйте штепсельную вилку в сетевую розетку до тех пор, пока устройство не будет правильно установлено и заземлено.

Обратитесь к квалифицированному электрику или специалисту по обслуживанию, если инструкции по заземлению не полностью понятны или если существуют сомнения относительно того, правильно ли заземлено устройство. Если необходимо использовать удлинитель, используйте только 3-жильный удлинитель.

ОЧИСТКА

Убедитесь в том, что печь отключена от сети электропитания.

1. После использования очистите внутренние поверхности печи немного увлажненной тряпкой.
2. Почистите принадлежности обычным способом в мыльной воде.
3. Рама дверцы и уплотнитель, а также соседние детали необходимо тщательно почистить влажной тряпкой, если они загрязнены.

1. Предусмотрен короткий шнур электропитания для снижения риска запутаться в длинном проводе или споткнуться о него.
2. Если используется длинный соединительный шнур или удлинитель:
 - 1) Указанная номинальная мощность соединительного шнура или удлинителя должна быть, по крайней мере, не меньше, чем номинальная мощность печи.
 - 2) В качестве удлинителя необходимо использовать 3-жильный шнур с заземлением.
 - 3) Длинный шнур должен быть расположен так, чтобы он не свешивался со стойки или стола, где за него могут потянуть дети или где о него можно случайно споткнуться.

ПОСУДА

ПРЕДОСТЕРЕЖЕНИЕ

Травмоопасность

Выполнение любого обслуживания или ремонта, связанного со снятием крышки, которая обеспечивает защиту от воздействия микроволновой энергии, опасно для человека, не являющегося компетентным специалистом.

Инструкции приведены в пунктах «Материалы, которые можно использовать в микроволновой печи» и «Материалы, которых следует избегать при использовании в микроволновой печи». Могут существовать определенные типы неметаллической посуды, которые не являются безопасными для использования в микроволновой печи. В случае сомнений можно проверить такую посуду, следуя приведенной ниже процедуре.

Проверка посуды:

1. Налейте в контейнер, безопасный для использования в микроволновой печи, 1 стакан холодной воды (250 мл) и поместите в него испытываемую посуду.
2. Включите печь на максимальной мощности на 1 минуту.
3. Осторожно пощупайте посуду. Если пустая посуда теплая, не используйте ее в микроволновой печи.

Материалы, которые можно использовать в микроволновой печи

Замечания в отношении используемой посуды

Алюминиевая фольга	Только заворачивание. Маленькие гладкие кусочки можно использовать для покрытия тонких частей мяса или птицы, чтобы предотвратить перегревание. Если фольга находится слишком близко к стенкам печи, может возникнуть искрение. Фольга должна находиться на расстоянии не менее 2,5 см от стенок печи.
Емкость для поджаривания	Следуйте инструкциям производителя. Нижняя часть емкости для поджаривания должна находиться на расстоянии порядка 5 мм над поворотным столом. Неправильное использование может привести к поломке поворотного стола.
Столовая посуда	Только безопасная для использования в микроволновой печи. Следуйте инструкциям производителя. Не используйте посуду с трещинами или сколами.
Стекланные банки	Всегда снимайте крышку. Используйте только для разогрева продуктов питания, пока они не станут теплыми. Большинство стеклянных банок не являются термостойкими и могут треснуть.
Стекланная посуда	Только термостойкая стеклянная посуда, предназначенная для использования в печи. Убедитесь, что на посуде нет металлической окантовки. Не используйте посуду с трещинами или сколами.
Пакеты для приготовления продуктов в печи	Следуйте инструкциям производителя. Не завязывайте пакеты с помощью металлических зажимов. Сделайте прорезы, чтобы выходил пар.
Бумажные тарелки и стаканчики	Используйте только для кратковременного приготовления или разогрева. Не оставляйте печь без присмотра во время приготовления продуктов.
Бумажные полотенца	Используйте для накрывания продуктов и впитывания лишнего жира. Используйте под присмотром только для кратковременного приготовления.
Пергаментная бумага	Используйте для накрывания продуктов с целью предотвращения разбрызгивания или для обертывания при пропаривании.
Пластмасса	Только безопасная для использования в микроволновой печи. Следуйте инструкциям производителя. Должна присутствовать отметка «Безопасно для использования в микроволновой печи». Некоторые пластмассовые контейнеры размягчаются по мере того, как продукты внутри становятся горячими. В пакетах для запекания и плотно закрытых пластиковых пакетах необходимо сделать разрезы или проколы в соответствии с указаниями на упаковках.
Пластиковая обертка	Только безопасная для использования в микроволновой печи. Используйте для обертывания продуктов во время приготовления, чтобы сохранить влагу. Не позволяйте пластиковой обертке касаться продуктов.
Термометры	Только безопасные для использования в микроволновой печи (термометры для мяса или кондитерских изделий).
Восковая бумага	Используйте в качестве обертки для предотвращения разбрызгивания и сохранения влаги.

Материалы, которых следует избегать при использовании в микроволновой печи

Замечания в отношении используемой посуды

Алюминиевые лотки	Могут вызвать искрение. Переложите продукты в посуду, безопасную для использования в микроволновой печи.
Картонные коробки для продуктов с металлическими ручками	Могут вызвать искрение. Переложите продукты в посуду, безопасную для использования в микроволновой печи.
Металлическая посуда или посуда с металлической отделкой	Металл закрывает доступ микроволновой энергии к продуктам. Металлическая отделка может вызвать искрение.
Металлические зажимы-закрутки	Могут вызвать искрение и привести к возгоранию в печи.
Бумажные пакеты	Могут привести к возгоранию в печи.
Пенопласт	Пенопласт под воздействием высокой температуры может расплавиться или загрязнить находящуюся в нем жидкость.
Древесина	Древесина высыхает при использовании в микроволновой печи и может расколоться или треснуть.

УСТАНОВКА ПЕЧИ

Названия деталей и принадлежностей печи

Достаньте печь и все принадлежности из картонной коробки и полости печи.

В комплект поставки печи входят следующие принадлежности:

Стеклянный диск	1
Кольцо поворотного стола в сборе	1
Руководство по эксплуатации	1

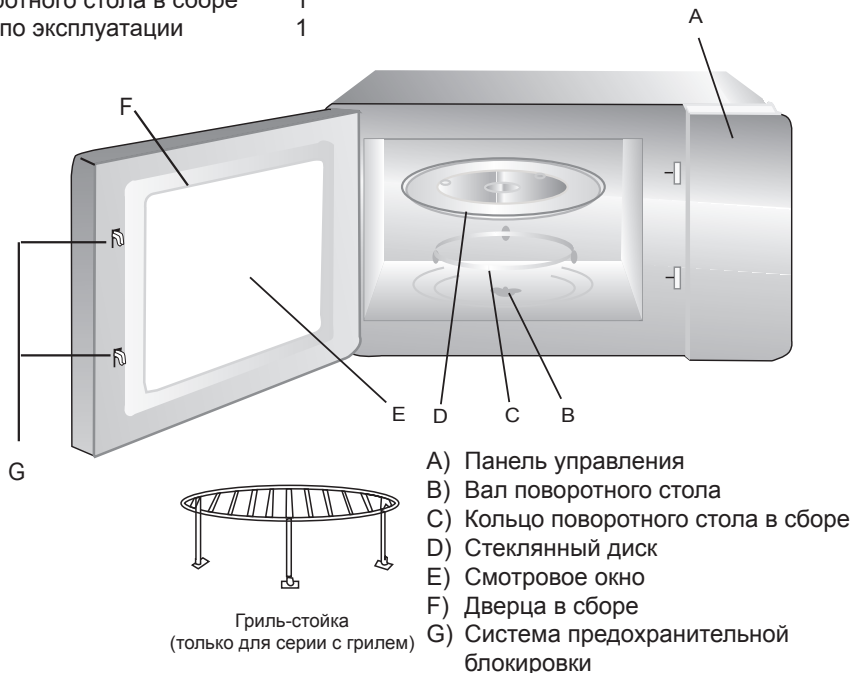

Электропитание печи отключается, если открыть дверцу во время работы.

Установка поворотного стола

Ступица
(с нижней стороны)

Стекло-
диск

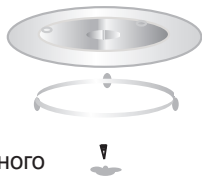

Вал поворотного
стола

Кольцо поворотного
стола в сборе

- a. Никогда не устанавливайте стеклянный диск в перевернутом виде. Ничто не должно мешать движению стеклянного диска.
- b. Во время приготовления продуктов всегда необходимо использовать как стеклянный диск, так и кольцо поворотного стола в сборе.
- c. Во время приготовления все продукты и контейнеры с продуктами всегда необходимо помещать на стеклянный диск.
- d. Если в стеклянном диске или в кольце поворотного стола в сборе появились трещины или эти компоненты сломались, обратитесь в ближайший авторизованный сервисный центр.

Установка

1. Удалите всю защитную пленку, находящуюся на поверхности корпуса микроволновой печи. Не снимайте светло-белую слюдяную пластину, которая прикреплена в полости печи для защиты магнетрона.
2. Эта печь предназначена только для встраивания. Она не предназначена для установки на стойку или для использования внутри шкафа.
3. Устройство может быть установлено в настенный шкаф шириной 60 см (и глубиной как минимум 55 см).
4. Устройство оснащено вилкой и должно подключаться только к правильно установленной заземленной сетевой розетке.
5. Напряжение сети должно соответствовать напряжению, указанному на заводской табличке.
6. Установку сетевой розетки и замену соединительного кабеля должен выполнять только квалифицированный электрик. Если после установки штепсельной вилки доступ к ней будет невозможен, то на месте установки должен быть предусмотрен разъединитель с зазором между контактами не менее 3 мм на всех полюсах.
7. Использование переходников, многорозеточных блоков и удлинителей не допускается. Перегрузка может привести к риску возгорания.

Схема установки

1. Список компонентов, необходимых для установки

1) Шкаф (рис. 1)

※ Размеры шкафа должны соответствовать показанным на рис. 1.

2) Установочный шаблон (рис. 2)

3) Стальная пластина, прикрепляемая на нижней панели микроволновой печи (рис. 3)

4) Стальная пластина, прикрепляемая на нижней панели шкафа (рис. 4)

5) Винты (рис. 5–7)

Рис. 1



Рис. 2



Рис. 3

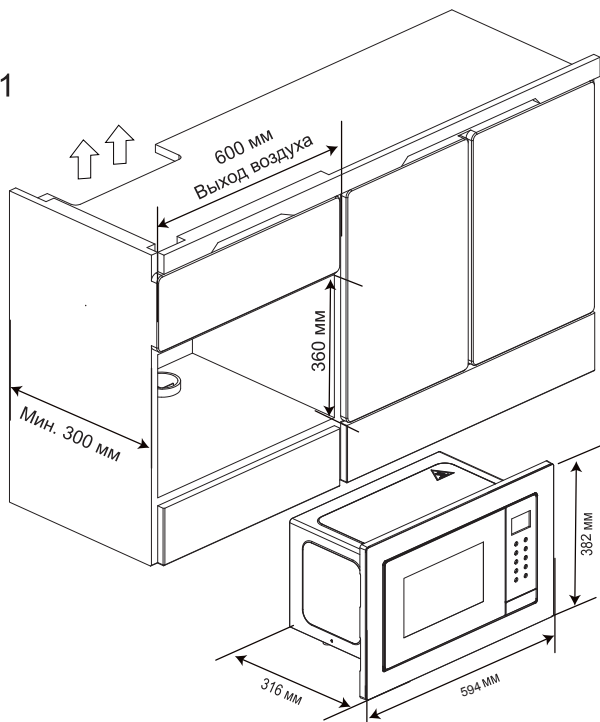

Рис. 4

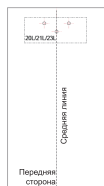

Рис. 5



Рис. 6



Рис. 7



2. Пункты проверки перед установкой

- 1) Проверьте, затянуты ли 4 винта (2 верхних и 2 нижних), которые прикрепляют комплект отделки к микроволновой печи.
- 2) Передняя поверхность панели дверцы и передняя поверхность комплекта отделки должны составлять ровную поверхность. В случае если поверхности этих двух деталей не совпадают, ослабьте винты, которые прикрепляют комплект отделки к микроволновой печи, а затем выровняйте поверхность комплекта отделки.
※ Неровная поверхность панели между дверцей и комплектом отделки может привести к задеванию этих двух деталей друг о друга.
- 3) Левый и правый, а также нижний и верхний зазоры между микроволновой печью и комплектом отделки должны быть одинаковыми.
Например, левый зазор может оказаться немного больше правого.
В случае неодинаковости зазоров ослабьте винты, которые прикрепляют комплект отделки к микроволновой печи, а затем отрегулируйте зазор, перемещая комплект отделки вправо и влево или вверх и вниз.

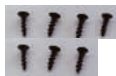
3. Процедура установки.

- 1) Отметьте среднюю линию шкафа на нижней панели шкафа.
- 2) Поместите установочный шаблон на нижнюю панель шкафа и совместите среднюю линию установочного шаблона и среднюю линию шкафа.
- 3) Прикрепите стальную пластину № 3 на нижней панели микроволновой печи с помощью 2 винтов № 6, как показано на рис. 8.
- 4) Прикрепите стальную пластину № 4 на нижней панели шкафа с помощью 3 винтов № 6, как показано на рис. 9.
* Прикрепив стальную пластину, удалите установочный шаблон из шкафа.
- 5) Поместите микроволновую печь в шкаф и вставьте стальную пластину № 3 в прямоугольное отверстие стальной пластины № 4, как показано на рис. 10.



Рис. 10



6) Установите на шкаф опорные кронштейны. Убедитесь, что расстояние от нижней точки кронштейна до нижнего края шкафа составляет $100 \text{ мм} \pm 1 \text{ мм}$. Закрепите их четырьмя винтами 6#

Рис.11

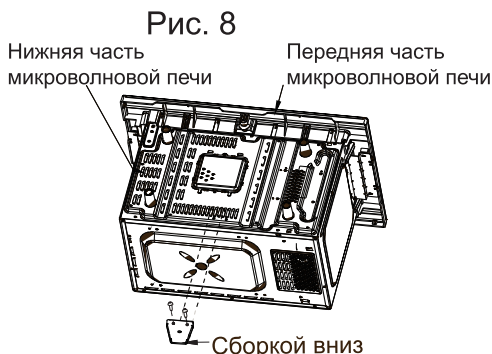
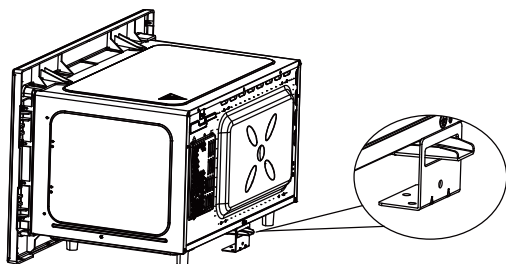
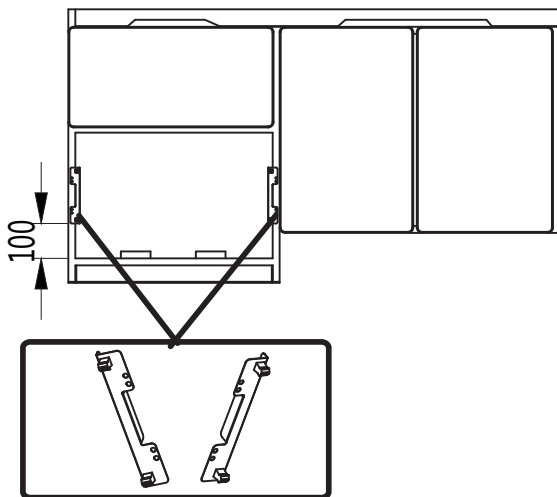

7) Вставьте микроволновую печь в нишу и убедитесь, что она плотно прилегает.

Рис.12

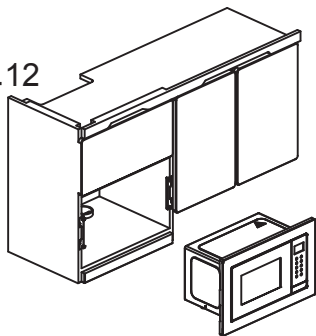

8) Прикрепите микроволновую печь к нижней части шкафа с помощью винтов № 7, как показано на рис. 13.

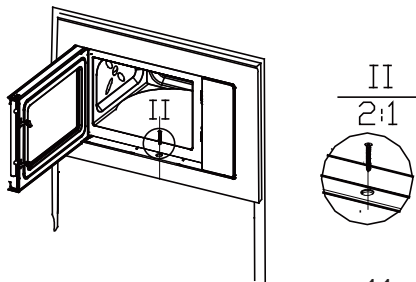

Рис.13





Инструкции по эксплуатации



1. Установка часов

При включении микроволновой печи на дисплее появится «0:00», и прозвучит однократный звуковой сигнал.

- 1) Дважды нажмите , и начнут мигать цифры часов.
- 2) Нажимайте «+» и «-», чтобы изменить значение часов. Выберите значение от 0 до 23.
- 3) Нажмите , и начнут мигать цифры минут.
- 4) Нажимайте «+» и «-», чтобы изменить значение минут. Выберите значение от 0 до 59.
- 5) Нажмите , чтобы завершить установку часов. Замигает символ «:», и будет высвечиваться время.



Примечание: 1. Если часы не установлены, они не будут работать при включении электропитания.
2. Если нажать  « P_{30} » во время установки часов, печь автоматически вернется в предыдущий режим.
3. Длительно нажмите , чтобы вернуться в режим установки часов.

2. Приготовление продуктов в микроволновой печи

Нажмите , и на дисплее появится надпись «700». Затем нажимайте «+» и «-», чтобы выбрать нужную мощность, и надписи «600», ..., «200», «100» будут отображаться для каждой из них. Нажмите  для подтверждения.

Затем нажимайте «+» и «-», чтобы установить время приготовления. Выберите значение от 0:05 до 95:00.



Нажмите , чтобы начать приготовление.



- 1) Однократно нажмите , и на дисплее появится надпись «700».
- 2) Нажмите «-» еще раз, чтобы выбрать мощность микроволн «600». Нажмите  для подтверждения.
- 3) Затем нажимайте «+» и «-», чтобы установить время приготовления, пока на дисплее печи не появится надпись «20:00».
- 4) Нажмите , чтобы начать приготовление.

Примечание: интервалы регулирования времени составляют:

0–1 мин	: 5 секунд
1–5 мин	: 10 секунд
5–10 мин	: 30 секунд
10–30 мин	: 1 минута
30–95 мин	: 5 минут

3. Гриль



Однократно нажмите , и на дисплее появится надпись «G». Затем нажимайте «+» и «-», чтобы установить время приготовления от 0:05 до 95:00. Нажмите , чтобы начать приготовление.



- 1) Однократно нажмите , и на дисплее появится надпись «G».
- 2) Нажимайте «+» и «-», чтобы установить время приготовления, пока на дисплее печи не появится надпись «10:00».
- 3) Нажмите , чтобы начать приготовление.

Примечание: По истечении половины времени в режиме гриля печь издает звуковой сигнал, и это нормально.

Это предусмотрено для того, чтобы вы перевернули продукты для лучшего приготовления на гриле. После того, как продукты перевернуты, необходимо закрыть дверцу, и затем, если не требуется никаких действий, приготовление в печи продолжится.

4. Комбинированное приготовление продуктов



Однократно нажмите , и на дисплее появится надпись «C-1». Нажмите  два раза, и на дисплее появится надпись «C-2». Затем нажимайте «+» и «-», чтобы установить время приготовления от 0:05 до 95:00. Нажмите , чтобы начать приготовление.

- 1) Однократно нажмите , и на дисплее появится надпись «C-1».
- 2) Нажимайте «+» и «-», чтобы установить время приготовления, пока на дисплее печи не появится надпись «10:00».
- 3) Нажмите , чтобы начать приготовление.



Инструкции для режимов гриля и комбинированного приготовления

№ п/п	Надпись на дисплее	Мощность микроволн	Мощность гриля
1	G	0%	100%
2	C-1	60%	40%
3	C-2	30%	70%



5. Быстрый запуск

- 1) Нажмите «» в режиме ожидания, чтобы начать приготовление со 100% мощностью. Каждое последующее нажатие будет увеличивать время приготовления на 30 секунд вплоть до 95 минут.
- 2) В режиме микроволн, гриля, комбинированного приготовления или размораживания каждое нажатие на «» позволяет увеличить время приготовления на 30 секунд.
- 3) Нажимайте «+» и «-» в режиме ожидания, чтобы установить время приготовления со 100% мощностью микроволн. Затем нажмите «», чтобы начать приготовление.

6. Размораживание по весу



- 1) Однократно нажмите «», и на дисплее появится надпись «dEF1».
- 2) Нажимайте «+» и «-», чтобы выбрать вес продукта от 100 до 2000 г.
- 3) Нажмите «», чтобы начать размораживание.

7. Размораживание по времени

- 1) Дважды нажмите «», и на дисплее печи появится надпись «dEF2».
- 2) Нажимайте «+» и «-», чтобы установить время размораживания.
- 3) Нажмите «», чтобы начать размораживание.

8. Меню

Однократно нажмите «», и на дисплее появится надпись «P1».

Затем нажмите «» для выбора, и на дисплее будут отображаться надписи «P1»–«P8», обозначающие мучные кондитерские изделия, пиццу, суп, мясо, макаронные изделия, овощи, картофель и разогрев. Нажмите «» для подтверждения.

Затем нажимайте «+» и «-», чтобы выбрать вес по умолчанию в соответствии с таблицей меню.

Нажмите «», чтобы начать приготовление.

Пример: вы хотите использовать «Меню», чтобы приготовить 400 г овощей.







- 1) Однократно нажмите «», и на дисплее появится надпись «P1».
- 2) Нажмите «», чтобы выбрать «P6». Нажмите «» для подтверждения.
- 3) Затем нажимайте «+» и «-», чтобы выбрать вес, пока на дисплее не появится надпись «400».
- 4) Нажмите «», чтобы начать приготовление.





Таблица меню:

Меню	Вес	Надпись на дисплее
P1 Мучные кондитерские изделия	200 г	200 г
	475 г	475 г
P2 Пицца	200 г	200 г
	400 г	400 г
P3 Суп	200 г	200 г
	400 г	400 г
	600 г	600 г
P4 Мясо	200 г	200 г
	400 г	400 г
	600 г	600 г
P5 Макароны изделия	50 г + 450 г	50 г
	100 г + 800 г	100 г
	150 г + 1200 г	150 г
P6 Овощи	200 г	200 г
	400 г	400 г
	600 г	600 г
P7 Картофель	250 г	250 г
	500 г	500 г
	750 г	750 г
P8 Разогрев	200 г	200 г
	400 г	400 г
	600 г	600 г

9. Таймер

- 1) Однократно нажмите «», и на дисплее появится надпись «0:00».
- 2) Установите таймер. (См. инструкцию по установке часов.)
- 3) Нажмите «» для запуска таймера.
- 4) По окончании отсчета времени прозвучит звуковой сигнал.

10.Справочные функции

- 1) Нажмите «» в режиме приготовления, и в течение 3 секунд будет отображаться текущее время.
- 2) Нажмите «» в режиме микроволновой печи, и в течение 3 секунд будет отображаться текущая мощность.
- 3) Нажмите «» или «» в режимах гриля и комбинированного приготовления, и в течение 3 секунд будет отображаться текущее меню.

11. Функция блокировки от детей

Блокировка: нажмите «» в течение 3 секунд в режиме ожидания, и печь издаст длинный звуковой сигнал, обозначающий вход в режим блокировки от детей.

Если время было установлено, на дисплее появится индикатор блокировки, в противном случае на дисплее будет отображаться «».

Снятие блокировки: нажмите «» в течение 3 секунд в режиме блокировки, и печь издаст длинный звуковой сигнал, обозначающий снятие блокировки.

Поиск и устранение неисправностей

Не является неисправностью	
Микроволновая печь создает помехи для приема телесигналов	При работе микроволновой печи возможны помехи для приема радио- и телесигналов. Похожая ситуация возникает при использовании небольших электроприборов, таких как миксер, пылесос или электрический вентилятор. Это нормально.
Свет внутри печи горит тускло	Во время приготовления продуктов в микроволновой печи с низкой мощностью свет в печи может стать тусклым. Это нормально.
Запотевание дверцы, горячий воздух из вентиляционных отверстий	Во время приготовления продуктов из них может выходить пар. Главным образом пар отводится через вентиляционные отверстия. Однако некоторая его часть может скапливаться на холодных поверхностях, таких как дверца печи. Это нормально.
Печь случайно включили без продуктов внутри.	Запрещается включать прибор без каких-либо продуктов внутри. Это очень опасно.

Неисправность	Возможная причина	Способ устранения
Печь не включается.	(1) Шнур электропитания вставлен ненадежно.	Отключите его от сети. Через 10 секунд подключите его снова.
	(2) Срабатывает предохранитель или автоматический выключатель.	Замените предохранитель или выполните сброс автоматического выключателя (отремонтированного квалифицированным специалистом нашей компании)
	(3) Проблема с сетевой розеткой.	Проверьте сетевую розетку с помощью других электроприборов.
Печь не нагревается.	(4) Дверца закрыта неплотно.	Плотно закройте дверцу.
Стекланный поворотный стол создает шум во время работы микроволновой печи.	(5) Загрязнение опоры роликов и нижней части печи.	Рекомендации по очистке загрязненных деталей приведены в разделе о техническом обслуживании микроволновой печи.



Согласно директиве по отходам электрического и электронного оборудования (ОЭЭО), эти отходы следует собирать и перерабатывать отдельно. Если когда-либо в будущем вам понадобится утилизировать это изделие, **НИКОГДА** не утилизируйте его вместе с бытовыми отходами. Отправьте это изделие в один из пунктов сбора ОЭЭО, если они имеются.



Во время работы печи незащищенные поверхности могут быть горячими.

Транспортирование и хранение

Перевозить и хранить продукт необходимо в заводской упаковке, согласно указанным на ней манипуляционным знакам.

При погрузке, разгрузке и транспортировке соблюдайте осторожность.

Транспорт и хранилища должны обеспечивать защиту продукта от атмосферных осадков и механических повреждений.

ОБСЛУЖИВАНИЕ КЛИЕНТОВ

Служба поддержки клиентов

Мы рекомендуем обращаться в службу поддержки клиентов компании «Хайер», а также использовать оригинальные запасные части. Если у вас возникли проблемы с вашей бытовой техникой, пожалуйста, сначала изучите раздел «Устранение неисправностей». Если вы не нашли решения проблемы, пожалуйста, обратитесь:

— к вашему официальному дилеру или

— в наш колл-центр:

8-800-250-43-05 (РФ),

8-10-800-2000-17-06 (РБ),

— на сайт <https://haieronline.ru> где вы можете оставить заявку на обслуживание, а также найти ответы на часто задаваемые вопросы.

Обращаясь в наш сервисный центр, пожалуйста, подготовьте следующую информацию, которую вы можете найти на паспортной табличке и в чеке:

Модель _____

Серийный номер _____

Дата продажи _____



Также, пожалуйста, проверьте наличие гарантии и документов о продаже.

Важно! Отсутствие на приборе серийного номера делает невозможной для Производителя идентификацию прибора и, как следствие, его гарантийное обслуживание. Запрещается удалять с прибора заводские идентифицирующие таблички. Отсутствие заводских табличек может стать причиной отказа выполнения гарантийных обязательств.

В настоящий документ могут быть внесены изменения без предварительного уведомления. Производитель оставляет за собой право вносить изменения в конструкцию и комплектацию изделия без дополнительного уведомления.

Продукция соответствует требованиям технических регламентов Евразийского экономического (Таможенного) союза.

Сертификат соответствия № ЕАЭС RU С-CN.АЯ46.В.33292/24 от 06.02.2024 действует до 05.02.2029.

Декларация о соответствии № ЕАЭС N RU Д-CN.БЛ08.В.03509/20 от 24.08.2020 действует до 23.08.2025.

ГАРАНТИЙНЫЕ УСЛОВИЯ

Уважаемый покупатель!

Корпорация Haier, находящаяся по адресу: Room S401, Haier Brand building, Haier Industry park, Hi-tech Zone, Laoshan District, Qingdao, Китай, благодарит Вас за Ваш выбор, гарантирует высокое качество и безупречное функционирование данного изделия при соблюдении правил его эксплуатации. Официальный срок службы на изделия бытовой техники, предназначенные для использования в быту: на телевизоры, микроволновые печи — 5 лет, на планшетные компьютеры, ноутбуки и приставки телевизионные — 3 года, на пылесосы — 4 года, на мобильные телефоны и гироскутеры — 2 года, на остальные товары — 7 лет со дня передачи изделия конечному потребителю. Учитывая высокое качество продукции, фактический срок службы может значительно превышать официальный. Рекомендуем по окончании срока службы обратиться в Авторизованный сервисный центр для проведения профилактических работ и получения рекомендаций. Вся продукция изготовлена с учетом условий эксплуатации и соответствует требованиям технических регламентов Евразийского экономического (Таможенного) союза.

Во избежание недоразумений, убедительно просим Вас при покупке внимательно изучить эксплуатационную документацию, условия гарантийных обязательств. Данное изделие представляет собой технически сложный товар бытового назначения. Если купленное Вами изделие требует специальной установки и подключения, настоятельно рекомендуем Вам обратиться к Авторизованному сервисному центру Haier.

Корпорация Haier подтверждает принятие на себя обязательств по удовлетворению требований потребителей, установленных действующим законодательством о защите прав потребителей, иными нормативными актами в случае обнаружения недостатков изделия. Однако Корпорация Haier оставляет за собой право отказать как в гарантийном, так и дополнительном сервисном обслуживании изделия в случае несоблюдения изложенных ниже условий.

Условия гарантийного и дополнительного сервисного обслуживания

Корпорация Haier устанавливает гарантийный срок 12 месяцев со дня передачи товара потребителю и производит дополнительное сервисное обслуживание в течение 36 месяцев со дня передачи товара потребителю*. Во избежание возможных недоразумений, сохраняйте в течение срока службы документы, прилагаемые к изделию при его продаже (товарный чек, кассовый чек, эксплуатационная документация). Дополнительное сервисное обслуживание изделия — бесплатное для потребителя устранение недостатков изделия, возникших по вине Изготовителя. Данная услуга оказывается только при предъявлении владельцем изделия товарного и кассового чеков, иных документов, подтверждающих факт покупки изделия.

Гарантийное обслуживание производится исключительно Авторизованными сервисными центрами Haier. Полный список Авторизованных сервисных центров вы можете узнать в Информационном центре Haier по телефонам:

8-800-250-43-05 — для Потребителей из России (бесплатный звонок из регионов России)

8-10-800-2000-17-06 — для Потребителей из Беларуси (бесплатный звонок из регионов Беларуси)

или на сайте: <https://haieronline.ru/> или сделав запрос по электронной почте: help@haieronline.ru.

Данные Авторизованных сервисных центров могут быть изменены, за справками обращайтесь в Информационный центр Haier.

Гарантийное и дополнительное сервисное обслуживание не распространяется на изделия, недостатки которых возникли вследствие:

- нарушения потребителем условий и правил эксплуатации, хранения и/или транспортировки товара;
- неправильной установки и/или подключения изделия;
- нарушения технологии работ с холодильным контуром и электрическими подключениями, как и привлечение к монтажу Изделия лиц, не имеющих соответствующей квалификации, подтвержденной документально;
- отсутствия своевременного технического обслуживания Изделия в том случае, если этого требует эксплуатационная документация;
- избыточного или недостаточного давления в водопроводной сети;
- применения мощных средств, несоответствующих данному типу изделия, а также превышения рекомендуемой дозировки мощных средств;
- использования изделия в целях, для которых оно не предназначено;
- действий третьих лиц: ремонт или внесение несанкционированных изготовителем конструктивных или схемотехнических изменений неуполномоченными лицами;
- отклонений от стандартов и норм питающих сетей;
- действия непреодолимой силы (стихия, пожар, молния т. п.);
- несчастных случаев, умышленных или неосторожных действий потребителя или третьих лиц;
- если обнаружены повреждения, вызванные попаданием внутрь изделия посторонних предметов, веществ, жидкостей, насекомых, продуктов жизнедеятельности насекомых;
- срабатывание термозащиты в следствии включения не заполненного/не полностью заполненного водой бака водонагревателя.

Гарантийное и дополнительное сервисное обслуживание не распространяется на следующие виды работ:

- установка и подключение изделия на месте эксплуатации;
- инструктаж и консультирование потребителя по использованию изделия;
- очистка изделия снаружи либо изнутри.

Гарантийному и дополнительному сервисному обслуживанию не подлежат нижеперечисленные расходные материалы и аксессуары:

- фильтры для кондиционеров;
- фильтры, шланги для подвода /слива воды для стиральных и посудомоечных машин;
- шланги, трубки, щетки, насадки, пылесборники, фильтры для пылесосов;
- тарелки, вертель, решетки, блюда и подставки для микроволновых печей;
- фильтры, поглотители запахов, лампочки, полки, ящики, подставки и другие емкости для хранения продуктов в холодильниках;
- пульта управления, аккумуляторные батареи, элементы питания, внешние блоки питания и зарядные устройства;
- документация, прилагаемая к изделию.

Периодическое обслуживание изделия (замена фильтров и т. д.) производится по желанию потребителя за дополнительную плату. **Важно!** Отсутствие на приборе серийного номера делает невозможной для Изготовителя идентификацию прибора и, как следствие, его гарантийное обслуживание. Запрещается удалять с прибора заводские идентифицирующие таблички. Повреждение или отсутствие заводских табличек может стать причиной отказа выполнения гарантийных обязательств.

*дополнительное сервисное обслуживание не распространяется на электрические водонагреватели, микроволновые печи, холодильники моделей HRB-331, морозильники, газовые плиты, пылесосы, пылесосы-роботы, телевизоры, приставки телевизионные, планшетные компьютеры, ноутбуки, мобильные телефоны, гироскутеры.

МИКРОТОЛҚЫНДЫ ЭНЕРГИЯНЫҢ ЫҚТИМАЛ ШАМАДАН ТЫС ӘСЕРІН БОЛДЫРМАУҒА АРНАЛҒАН САҚТЫҚ ШАРАЛАРЫ

- (а) Пешті ашық есікшесімен пайдалануға тырыспаңыз, өйткені бұл микротолқынды энергияның зиянды әсеріне әкелуі мүмкін. Қорғаныс бұғаттауларын шешпеңіз және сындырмаңыз!
- (б) Пештің беттік жағы мен есікшесі арасына ешқандай заттарды орналастырмаңыз және тығыздағыш беттерде кірдің немесе тазартқыш құрал қалдықтарының жиналуына жол бермеңіз.
- (в) ЕСКЕРТУ! Егер есікше немесе оның тығыздамасы зақымдалса, пешті білікті маман жөндегенше пайдалануға болмайды.

ҚОСЫМША

Егер бұл тұрмыстық аппарат таза күйінде ұсталмаса, оның беті ыдырауы мүмкін, бұл аппараттың қызмет ету мерзіміне әсер етеді және қауіпті жағдайға әкеледі.

Техникалық сипаттамалары

Үлгі:	НМХ-ВТG207В НМХ-ВТG207W НМХ-ВТG207X
Атаулы кернеу:	230 В~/50 Гц
Атаулы кіріс қуаты (микротолқындар):	1200 Вт
Атаулы шығыс қуаты (микротолқындар):	700 Вт
Атаулы кіріс қуаты (қақтама):	1000 Вт
Пештің көлемі:	20 л

Таза салмағы: 14 кг
Жалпы салмағы: 16 кг
Қаптамасыз өлшемі (Б x E x T):
382x 594 x 316 мм
Қаптамадағы Өлшемі (Б x E x T):
438 x 650 x 364 мм

Жиынтық:
- тор — 1 дана;
- қаңылтыр таба — 1 дана;
- нұсқаулық — 1 дана.

Құрылғы сыртқы таймердің немесе жеке қашықтан басқару жүйесінің көмегімен пайдалануға арналмаған.

Бұл құрылғы тұрмыстық және ұқсас жағдайларда пайдалануға арналған, мысалы: – дүкендердегі, кеңселердегі және басқа жұмыс орындарындағы қызметкерлерге арналған ас үй аймақтары;

- қала сыртындағы үйлерде;
- қонақ үйлер, мейманханалар және басқа ұқсас тұрғын үй-жайлар нөмірлерінде;
- таңғы асы қарастырылған шағын қонақ үйлерде.

ҚАУІПСІЗДІК ТЕХНИКАСЫ БОЙЫНША МАҢЫЗДЫ НҰСҚАУЛАР

ЕСКЕРТУ Құрылғыны пайдалану кезінде өрт, электр тогының соғуы, адамдардың жарақаттануы немесе микротолқынды пештің шамадан тыс әсер ету қаупін азайту үшін негізгі сақтық шараларын орындаңыз, соның ішінде:

- 1. Ескерту:** сұйықтықтар мен басқа да өнімдерді ауа өткізбейтін контейнерлерде қыздыруға болмайды, себебі олар жарылып кетуі мүмкін.
- 2. Ескерту:** микротолқынды энергияның әсерінен қорғауды қамтамасыз ететін қақпақты алып тастауға байланысты кез келген қызмет көрсету немесе жөндеу біліктілігі жоқ адам үшін қауіпті.
- 3. Ескерту:** балаларға пешті қауіпсіз пайдалануға және қате пайдаланудың қауіптілігін түсінуге мүмкіндік беретін тиісті нұсқаулар берілген жағдайда ғана, пешті қадағалаусыз пайдалануға рұқсат беріңіз.
- 4. Ескерту:** құрылғы аралас режимде жұмыс істегенде, балалар жоғары температураға байланысты пешті тек ересектердің бақылауымен қолдануы керек. (Тек қақтамасы бар серия үшін)
- Тек микротолқынды пештерде пайдалануға жарамды ыдыстарды пайдаланыңыз.
- Пешті үнемі тазалау және тамақтың кез келген қалдықтарын жою қажет.
- «МИКРОТОЛҚЫНДЫ ЭНЕРГИЯНЫҢ ШАМАДАН ТЫС ЫҚТИМАЛ ӘСЕРІН БОЛДЫРМАУҒА АРНАЛҒАН САҚТЫҚ ШАРАЛАРЫН» оқып шығыңыз және орындаңыз.
- Пластмассадан немесе қағаздан жасалған контейнерлерде тағамдарды қыздыру кезінде пешті қадағалаңыз, себебі тұтану мүмкіндігі бар.
- Егер түтін пайда болса, құрылғыны өшіріңіз немесе ажыратыңыз және от сөнуге үшін есікшені жабық ұстаңыз.
- Тағамдарды қатты қыздырып жібермеңіз.
- Пешті азық-түлік сақтау үшін пайдаланбаңыз. Нан, печенье және т. б. сияқты тағамдарды құрылғының ішінде сақтамаңыз.
- Пеште қыздырар алдында қағаз немесе пластик контейнерлерден (қалталардан) сым қысқыштар мен металл тұтқаларды алып тастаңыз.
- Осы пешті тек қана қоса берілген нұсқауларға сәйкес орнатыңыз және жайғастырыңыз.
- Қабықтағы жұмыртқалар мен қатты пісірілген жұмыртқаларды микротолқынды пеште қыздыруға болмайды, өйткені олар тіпті микротолқынды пеште қыздыру аяқталғаннан кейін де жарылуы мүмкін.
- Осы құрылғыны тек қана мақсаты бойынша, нұсқаулықта сипатталғандай пайдаланыңыз. Құрылғыда агрессиялық химиялық затарды немесе буларды пайдаланбаңыз. Пеш қыздыруға арнайы әзірленген. Ол өнеркәсіптік немесе зертханалық пайдалануға арналмаған.
- Қауіпті болдырмау үшін зақымдалған желілік кабельді өндіруші, сервис орталығының өкілі немесе басқа білікті маман жерге тұйықтауы керек.
- Құрылғыны ашық ауада сақтамаңыз және пайдаланбаңыз.
- Осы пешті суға жақын жерде, ылғал үй-жайларда немесе бассейндерге жақын жерде пайдаланбаңыз.

19. Жұмыс кезінде қорғалмаған беттердің температурасы жоғары болуы мүмкін. Электр қуат беру сымын қыздырылған беттерге жақындатпаңыз, сонымен қатар пешке ешқандай заттарды қоймаңыз.
20. Сымның үстелдің немесе бағананың шетінен салбырап тұруына жол бермеңіз.
21. Пешті таза күйде сақтау бойынша талаптарды орындамау бет сапасының нашарлауына әкелуі мүмкін, бұл құрылғының қызмет ету мерзіміне кері әсер етуі, тіпті қауіпті жағдайдың пайда болуына әкелуі мүмкін.
22. Тамақтандыруға арналған бөтелкелер мен балалар тағамына арналған құтылардың құрамын араластыру немесе шайқау керек, ал күйіп қалмас үшін оны қолданар алдында оның температурасын тексеру керек.
23. Сусындарды қыздыру баяу қайнауға әкелуі мүмкін, сондықтан ыдысты пештен шығарғанда сақ болыңыз.
24. Құрылғы физикалық, сенсорлық немесе ақыл-ой қабілеті шектеулі немесе тәжірибесі мен білімі жеткіліксіз адамдарға (соның ішінде балаларға), олардың қауіпсіздігіне жауапты адамның құрылғыны пайдалануына қатысты бақылауда болған немесе нұсқау берілген жағдайларды қоспағанда, пайдалануға арналмаған. (Еуропалық нарықтан тыс нарық үшін.)
25. Балалардың құрылғымен ойнамауын қадағалау қажет. Бұл пешті 8 жастағы және одан асқан балалар, сондай-ақ физикалық, сенсорлық немесе ақыл-ой қабілеті шектеулі немесе тәжірибесі мен білімі жеткіліксіз адамдар, олар бақылауда болса немесе пешті қауіпсіз пайдалану туралы нұсқау алған және ықтимал қауіптерді түсінген жағдайда, пайдалана алады. Балаларға пешпен ойнауға рұқсат бермеңіз. Балаларға қадағалаусыз тазалаумен және қызмет көрсетумен айналысуға тыйым салынған (Еуропалық нарық үшін).
26. Микротолқынды пеш шкафқа орнатылмауы тиіс.
27. Микротолқынды пеш тағамдар мен сусындарды қыздыруға арналған. Азық-түлікті немесе киімді кептіру және жылытқыштарды, тәпішкелерді, ысқыштарды, дымқыл маталарды және т.б. қыздыру жарақаттарға, жануға немесе өртке әкелуі мүмкін. Тазалау кезінде құрылғыны суға немесе басқа сұйықтықтарға батырмаңыз. Құрылғыны бу тазалағыштың көмегімен тазалауға болмайды.
28. Микротолқынды пеште тамақ пісіргенде тағамдар мен сусындарға арналған металл контейнерлерді қолдануға болмайды.
29. Құрылғыдан контейнерлерді шығарған кезде, бұрмалы үстелдің компоненттері жылжып кетпеуін қадағалау қажет.
30. Пештің қызып кетуіне жол бермеу үшін оны сәндік есікшенің артына орнатуға болмайды.
31. Қауіпсіздік техникасы жөніндегі маңызды нұсқаулар Мұқият оқып шығыңыз және алдағы уақытта пайдалану үшін оны сақтап қойыңыз.

Электр тогымен зақымдану қатерін төмендету үшін құрылғыда қорғаныш жерге тұйықтау пайдаланылады.

ҚАУІП

Электр тогымен жарақаттану қаупі Кейбір ішкі компоненттерге қол тигізу ауыр жарақаттарға немесе өлімге әкелуі мүмкін. Бұл құрылғыны бөлшектемеңіз.

Осы құрылғы жерге тұйықталған болуы тиіс. Қысқа тұйықталу жағдайында жерге тұйықтау токты бұруға арналған өткізгіштің арқасында электр тогымен зақымдану қаупін азайтады. Бұл құрылғы жерге тұйықтау сүңгімесі бар жерге тұйықтау сымына ие сыммен жабдықталған. Сүңгіме ашаны дұрыс орнатылған және жерге тұйықталған желілік розеткаға қосу қажет.

ЕСКЕРТУ

Электр тогымен жарақаттану қаупі Жерге тұйықтауды дұрыс пайдаланбау электр тогымен зақымдануға алып келуі мүмкін. Құрылғы дұрыс орнатылмайынша және жерге тұйықталмайынша сүңгіме ашаны желілік розеткаға салмаңыз.

Егер жерге тұйықтау бойынша нұсқаулар толық түсінікті болмаса немесе құрылғының жерге дұрыс тұйықталғанында күмән болса, білікті электршіге немесе қызмет көрсету жөніндегі маманға жүгініңіз. Егер ұзартқышты пайдалану қажет болса, тек қана 3-талсымды ұзартқышты пайдаланыңыз.

ТАЗАЛАУ

Пештің электр қуат беру көзінен ажыратылғанына көз жеткізіңіз.

1. Пайдаланғаннан кейін пештің ішкі беттерін аздап дымқыл шүберекпен тазалаңыз.
2. Керек-жарақтарды сабынды суда әдеттегідей тазалаңыз.
3. Есікшенің жақтауы және тығыздағыш, сондай-ақ іргелес бөлшектерді ластанған болса дымқыл шүберекпен мұқият тазалау қажет.

1. Ұзын сымға оралу немесе оған сүрініп қалу қаупін азайту үшін қысқа электр қуат беру сымы қарастырылған.
2. Егер ұзын жалғағыш сым немесе ұзартқыш қолданылса:
 - 1) Қосқыш сымның немесе ұзартқыштың көрсетілген атаулы қуаты, кем дегенде, пештің атаулы қуатынан аз болмауы керек.
 - 2) Ұзартқыш ретінде жерге тұйықталған 3 талсымы бар сымды пайдалану керек.
 - 3) Ұзын сым балалар тартуы мүмкін немесе оған кездейсоқ сүрініп қалу мүмкін болатын бағанамен немесе үстелмен бірге араласпайтындай етіп орналастырылуы керек.

ЫДЫС

САҚТАНДЫРУ!

Жарақат қауіпті

Микротолқынды энергияның әсерінен қорғауды қамтамасыз ететін қақпақты алумен байланысты кез келген қызмет көрсетуді немесе жөндеуді орындау білікті маман болып табылмайтын адам үшін қауіпті.

Нұсқаулар «Микротолқынды пеште қолдануға болатын материалдар» және «Микротолқынды пеште пайдалану кезінде аулақ болу қажет материалдар» тармақтарында берілген. Микротолқынды пеште қауіпсіз болып табылмайтын металл емес ыдыстардың белгілі бір түрлері болуы мүмкін. Күмән туындаған жағдайда, төмендегі процедураны орындау арқылы мұндай ыдыстарды тексеруге болады.

Ыдыс-аяқты тексеру:

1. Микротолқынды пеште қолдану үшін қауіпсіз контейнерге 1 стақан салқын су (250 мл) құйыңыз және оған сыналатын ыдысты салыңыз.
2. Пешті ең жоғары қуатқа 1 минутқа қосыңыз.
3. Ыдысты абайлап ұстап көріңіз. Егер бос ыдыс жылы болса, оны микротолқынды пеште пайдаланбаңыз.

Микротолқынды пеште пайдалануға болатын материалдар

Пайдаланылатын ыдысқа қатысты ескертулер

Алюминий жұқалтыр	Тек қана орау. Кішкентай тегіс кесектерді шектен тыс қызуға жол бермеу үшін еттің немесе құс етінің жұқа бөліктерін жабу үшін пайдалануға болады. Егер жұқалтыр пештің қабырғаларына тым жақын болса, ұшқын пайда болуы мүмкін. Жұқалтыр пеш қабырғаларынан кем дегенде 2,5 см қашықтықта орналасуы тиіс.
Қуыруға арналған ыдыс.	Өндірушінің нұсқауларын орындаңыз. Қуыруға арналған ыдыстың төменгі бөлігі бұрмалы үстелдің үстінде шамамен 5 мм қашықтықта болуы керек. Дұрыс емес пайдалану бұрмалы үстелдің сынуына әкелуі мүмкін.
Асханалық ыдыс	Тек микротолқынды пеште пайдалану қауіпсіз. Өндірушінің нұсқауларын орындаңыз. Жарықтары немесе кетіктері бар ыдысты қолданбаңыз.
Шыны құтылар	Әрқашан қақпағын ашыңыз. Тағамдар жылы болғанша жылыту үшін ғана пайдаланыңыз. Шыны құтылардың көбісі қыздыруға төзімсіз болып табылады және шытынап кетуі мүмкін.
Шыны ыдыс	Тек пеште қолдануға арналған қыздыруға төзімді шыны ыдыс. Ыдыста металл жиектер жоқ екеніне көз жеткізіңіз. Жарықтары немесе кетіктері бар ыдысты қолданбаңыз.
Тағамдарды пеште пісіруге арналған қалталар	Өндірушінің нұсқауларын орындаңыз. Қалталарды металл қысқыштардың көмегімен байламаңыз. Бу шығуы үшін саңылаулар жасаңыз.
Қағаз тәрелкелер мен шыныаяқтар	Қысқа уақыт пісіру немесе қыздыру үшін ғана пайдаланыңыз. Тағамдарды пісіру кезінде пешті қараусыз қалдырмаңыз.
Қағаз сүлгілер	Тағамдарды жабу және артық майды сіңіру үшін қолданыңыз. Қысқа мерзімді пісіру үшін ғана қадағалауда қолданыңыз.
Пергамент қағазы	Шашырауды болдырмау мақсатында тағамдарды жабу үшін немесе бұмен пісіру кезінде орау үшін пайдаланыңыз.
Пластмасса	Тек микротолқынды пеште пайдалану қауіпсіз. Өндірушінің нұсқауларын орындаңыз. «Микротолқынды пеште пайдалану қауіпсіз» белгісі болуы керек. Кейбір пластмасса контейнерлер ішіндегі тағамдар ыстық болған кезде жұмсарады. Көмештеуге арналған қалталарда және тығыз жабылған пластик қалталарда қаптамалардағы нұсқауларға сәйкес кесіктер немесе тесіктер жасау қажет.
Пластик орама	Тек микротолқынды пеште пайдалану қауіпсіз. Ылғалды сақтау үшін пісіру кезінде тағамды орау үшін пайдаланыңыз. Пластик ораманың тағамдарға тиіп кетуіне жол бермеңіз.
Термометрлер	Тек микротолқынды пеште пайдалану қауіпсіз өнімдер (ет немесе кондитерлік өнімдерге арналған термометрлер).
Балауызды қағаз	Шашырауды болдырмау және ылғалды сақтау үшін орауыш ретінде пайдаланыңыз.

Микротолқынды пешті пайдалану кезінде қолданбау қажет материалдар

Пайдаланылатын ыдысқа қатысты ескертулер

Алюминий науалар	Ұшқын тудыруы мүмкін. Тағамдарды микротолқынды пеште пайдалану қауіпсіз болатын ыдысқа салыңыз.
Тағамдарға арналған металл тұтқалары бар картон қораптар	Ұшқын тудыруы мүмкін. Тағамдарды микротолқынды пеште пайдалану қауіпсіз болатын ыдысқа салыңыз.
Металл ыдыс немесе металл әрлеуі бар ыдыс	Металл микротолқынды энергияның тағамдарға қолжетімділігін жабады. Металл әрлеу ұшқын тудыруы мүмкін.
Металл қысқыш-бұрағыштар	Ұшқын тудыруы мүмкін және пеште өртке әкелуі мүмкін.
Қағаз қалталар	Пеште өртенуі мүмкін.
Пенопласт	Пенопласт жоғары температураның әсерінен ондағы сұйықтықты ерітуі немесе ластауы мүмкін.
Сүрек	Микротолқынды пеште пайдалану кезінде сүрек кебеді және жарылуы немесе шытынауы мүмкін.

ПЕШТІ ОРНАТУ

Пеш бөлшектері мен керек-жарақтарының атаулары

Пешті және барлық керек-жарақтарды картон қораптан және пеш құысынан алып шығыңыз.

Пешті жеткізу жиынтығына келесі керек-жарақтар кіреді:

Шыны диск

1

Бұрмалы үстел сақинасы жинақталған

1

Пайдалану жөніндегі нұсқаулық

1

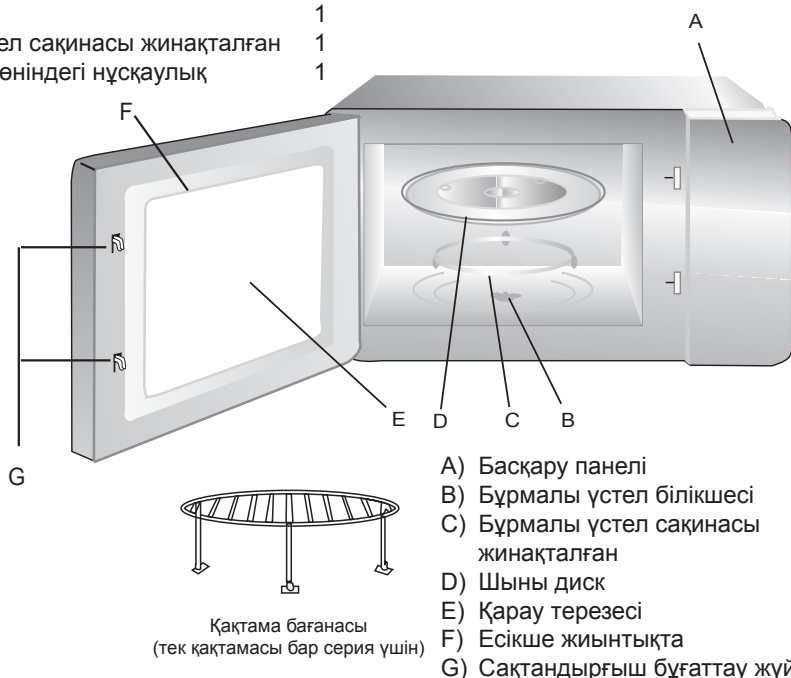

Жұмыс кезінде есікті ашсаңыз, пештің электр қуаты өшеді.

Бұрмалы үстелді орнату

Күпшек
(төменгі жағында)

Шыны диск

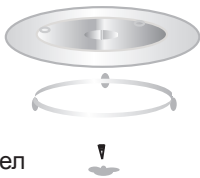

Бұрмалы үстел
білікшесі

Бұрмалы үстел сақинасын
жинақталған

- Ешқашан шыны дискіні төңкерілген күйінде орнатпаңыз. Шыны дискінің қозғалысына ештеңе кедергі болмауы керек.
- Тағамдарды пісіру кезінде әрқашан шыны дискіні де, бұрмалы үстел сақинасын да пайдалану керек.
- Пісіру кезінде барлық тағамдар мен тағамы бар контейнерлерді әрқашан шыны дискіге қою керек.
- Егер шыны дискіде немесе бұрмалы үстел сақинасында жарықтар пайда болса немесе бұл компоненттер сынған болса, жақын жердегі уәкілетті сервис орталығына хабарласыңыз.

Орнату

- Микротолқынды пеш корпусының бетіндегі барлық қорғаныс қабығын алып тастаңыз. Магнетронды қорғау үшін пештің қуысына бекітілген ақшыл слюда табақшасын алып тастамаңыз.
- Бұл пеш тек кіріктіруге арналған. Ол бағанаға орнатуға немесе шкаф ішінде пайдалануға арналмаған.
- Құрылғыны ені 60 см (және тереңдігі кемінде 55 см) қабырға шкафына орнатуға болады.
- Құрылғы ашамен жабдықталған және тек дұрыс орнатылған жерге тұйықталған желілік розеткаға қосылуы керек.
- Желінің кернеуі зауыттық тақтада көрсетілген кернеуге сәйкес келуі керек.
- Желілік розетканы орнатуды және қосылатын кабельді ауыстыруды тек білікті электрші орындауы керек. Егер сүңгіме ашасын орнатқаннан кейін оған қол жеткізу мүмкін болмаса, онда орнату орнында барлық полкюстерде кемінде 3 мм контактілер арасындағы саңылауы бар ажыратқыш қарастырылуы тиіс.
- Жалғағыштарды, көп розеткалы блоктарды және ұзартқыштарды пайдалануға жол берілмейді. Шамадан тыс жүктеме жану қаупіне әкелуі мүмкін.

Орнату сұлбасы

1. Орнату үшін қажетті компоненттердің тізімі

1) Шкаф (1-сурет)

※ Шкафтың өлшемдері 1-суретте көрсетілгенге сәйкес келуі тиіс.

2) Орнату үлгісі (2-сурет)

3) Микротолқынды пештің төменгі панеліне бекітілген болат табақша (3-сурет)

4) Шкафтың төменгі панеліне бекітілген болат табақша (4-сурет)

5) Бұрандалар (5–7-суреттер)

1-сур.

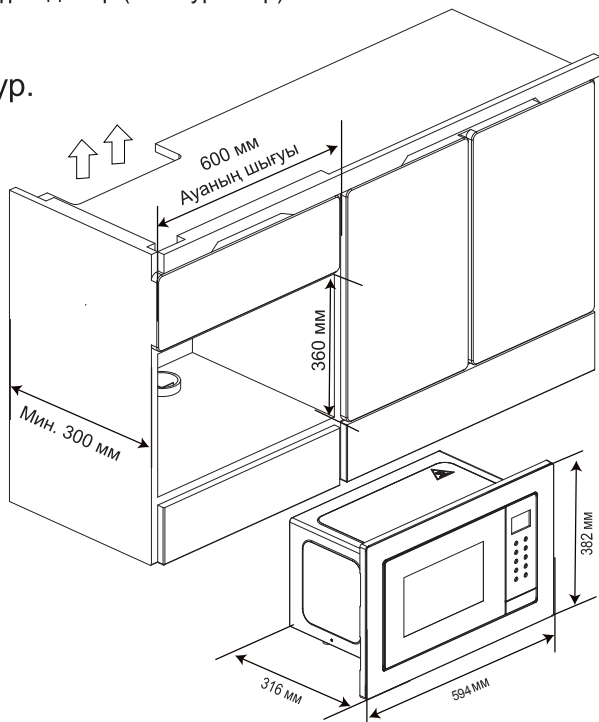

2-сур.



3-сур.



4-сур.



5-сур.



6-сур.



7-сур.



2. Орнату алдында тексеру пункттері

- 1) Микротолқынды пешке әрлеу жинағын бекітетін 4 бұранданың (2 жоғарғы және 2 төменгі) бекітілгенін тексеріңіз.
- 2) Есікше панелінің алдыңғы беті мен әрлеу жиынтығының алдыңғы беті тегіс бетті құрауы керек. Егер осы екі бөлшектің беттері сәйкес келмесе, әрлеу жиынтығын микротолқынды пешке бекітетін бұрандаларды босатыңыз, содан кейін әрлеу жиынтығының бетін тегістеңіз.
※ Есікше пен әрлеу жиынтығы арасындағы панельдің тегіс емес беті осы екі бөлшектің бір-біріне тиіп кетуіне әкелуі мүмкін.
- 3) Сол және оң жақ, сондай-ақ микротолқынды пеш пен әрлеу жиынтығы арасындағы төменгі және жоғарғы саңылаулар бірдей болуы керек.
Мысалы, сол жақ саңылау оң жақтағыдан сәл үлкенірек болуы мүмкін.
Егер саңылаулар бірдей болмаса, әрлеу жиынтығын микротолқынды пешке бекітетін бұрандаларды босатыңыз, содан кейін әрлеу жиынтығын оңға және солға немесе жоғары және төмен жылжыту арқылы тесікті реттеңіз.

3. Орнату процедурасы.

- 1) Шкафтың төменгі панеліндегі шкафтың ортаңғы сызығын белгілеңіз.
- 2) Орнату үлгісін шкафтың төменгі панеліне қойып, орнату үлгісінің ортаңғы сызығы мен шкафтың ортаңғы сызығын сәйкестендіріңіз.
- 3) Микротолқынды пештің төменгі панеліне № 3 болат табақты 8-суретте көрсетілгендей № 6 2 бұранда көмегімен бекітіңіз.
- 4) 9-суретте көрсетілгендей № 6 3 бұранданың көмегімен шкафтың төменгі панеліне № 4 болат табақты бекітіңіз.
* Болат табақты бекітіп, шкафтан орнату үлгісін алып тастаңыз.
- 5) Микротолқынды пешті шкафқа салыңыз да, № 3 болат табақты 10-суретте көрсетілгендей № 4 болат табақтың тікбұрышты тесігіне салыңыз.

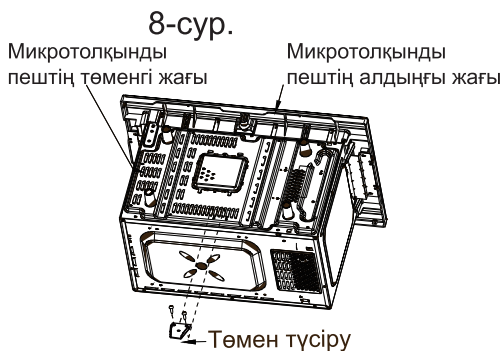

10-сур.

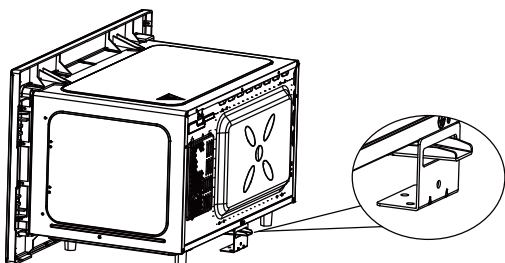

- 6) Шкафқа тірек кронштейндерін орнатыңыз. Кронштейннің төменгі нүктесінен шкафтың төменгі жиегіне дейінгі қашықтық $100 \text{ мм} \pm 1 \text{ мм}$ екеніне көз жеткізіңіз 6#.

11 -сур.

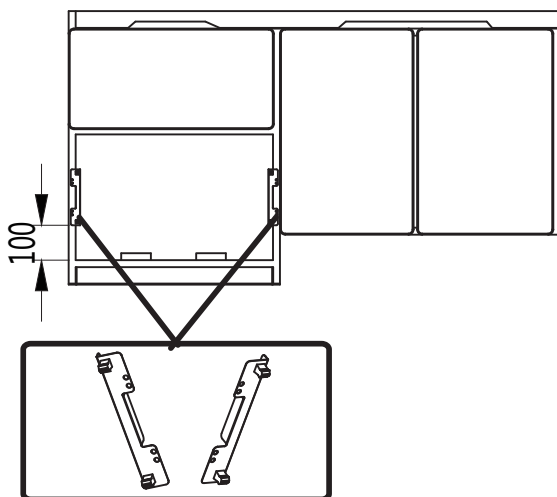

- 7) Микротолқынды пешті тауашаға салыңыз және оның тығыз екеніне көз жеткізіңіз.

12 -сур.

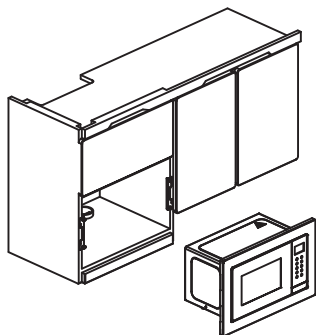

- 8) Микротолқынды пешті 13-суретте көрсетілгендей № 7 бұрандалардың көмегімен шкафтың төменгі бөлігіне бекітіңіз.

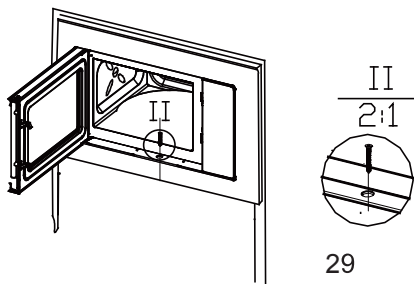

13-сур.





Пайдалану жөніндегі нұсқаулар



1. Сағатты орнату

Микротолқынды пешті қосқан кезде дисплейде «0:00» пайда болады және бір реттік дыбыстық сигнал шығады.

- 1) «» түймесін екі рет басыңыз, сонда сағат сандары жыпылықтай бастайды.
- 2) Сағаттың мәнін өзгерту үшін «+» және «-» түймелерін басыңыз. 0-ден 23-ке дейінгі мәнді таңдаңыз.
- 3) «» түймесін басыңыз, сонда минут сандары жыпылықтай бастайды.
- 4) Минуттардың мәнін өзгерту үшін «+» және «-» түймелерін басыңыз. 0-ден 59-ға дейінгі мәнді таңдаңыз.
- 5) Сағатты орнатуды аяқтау үшін «» түймесін басыңыз. «:» таңбасы жыпылықтайды және уақыт жарқырайтын болады.



- Ескерту:**
1. Егер сағат орнатылмаған болса, ол электр қуат көзі қосулы кезде жұмыс істемейді.
 2. Сағатты орнату кезінде «» басатын болсаңыз, пеш автоматты түрде алдыңғы режимге оралады.
 3. Сағатты орнату режиміне оралу үшін «» түймесін ұзақ басыңыз.

2. Микротолқынды пеште тағамдарды пісіру

«» түймесін басыңыз, сонда дисплейде «700» жазуы пайда болады. Содан кейін, қажетті қуатты таңдау үшін «+» және «-» пернелерін басыңыз және олардың әрқайсысы үшін «600», ..., «200», «100» көрсетіледі. Растау үшін «» түймесін басыңыз.

Содан кейін, пісіру уақытын орнату үшін «+» және «-» түймелерін басыңыз. 0:05-тен 95:00-ге дейінгі мәнді таңдаңыз.



Пісіруді бастау үшін «» түймесін басыңыз.

- 1) «» түймесін бір рет басыңыз, сонда дисплейде «700» жазуы пайда болады.
- 2) «700» микротолқын қуатын таңдау үшін «-» түймесін тағы бір рет басыңыз. Растау үшін «» түймесін басыңыз.
- 3) Содан кейін пісіру уақытын орнату үшін пештің дисплейінде «20:00» пайда болғанша «+» және «-» түймелерін басыңыз.
- 4) Пісіруді бастау үшін «» түймесін басыңыз.

Ескерту: уақытты реттеу аралықтары:

0–1 мин	: 5 секунд
1–5 мин	: 10 секунд
5–10 мин	: 30 секунд
10–30 мин	: 1 минут
30–95 мин	: 5 минут

3. Гриль

«» түймесін бір рет басыңыз, сонда дисплейде «G» жазуы пайда болады. Содан кейін пісіру уақытын 0:05-тен 95:00-ге дейін орнату үшін, «+» және «-» түймелерін басыңыз. Пісіруді бастау үшін «» түймесін басыңыз.

1) «» түймесін бір рет басыңыз, сонда дисплейде «G» жазуы пайда болады.



2) Пісіру уақытын орнату үшін пештің дисплейінде «10:00» жазуы пайда болғанша «+» және «-» түймелерін басыңыз.

3) Пісіруді бастау үшін «» түймесін басыңыз.

Ескерту: Қақтама режимінде жарты уақыт өткеннен кейін пеш дыбыстық сигнал шығарады және бұл қалыпты жағдай.

Бұл қақтамада өте жақсы пісіруіңіз мүмкін болуы үшін тағамды аударып қою үшін қарастырылған. Тағамдарды аударып қойғаннан кейін есікшені жабу керек, содан кейін ешқандай әрекет қажет болмаса, пеште пісіру жалғасады.

4. Тағамдарды аралас пісіру

«» түймесін бір рет басыңыз, сонда дисплейде «C-1» жазуы пайда болады. «» түймесін екі рет басыңыз, сонда дисплейде «C-2» жазуы пайда болады. Содан кейін пісіру уақытын 0:05-тен 95:00-ге дейін орнату үшін, «+» және «-» түймелерін басыңыз. Пісіруді бастау үшін «» түймесін басыңыз.

1) «» түймесін бір рет басыңыз, сонда дисплейде «C-1» жазуы пайда болады.

2) Пісіру уақытын орнату үшін пештің дисплейінде «10:00» жазуы пайда болғанша «+» және «-» түймелерін басыңыз.

3) Пісіруді бастау үшін «» түймесін басыңыз.

Қақтама және аралас пісіру режимдеріне арналған нұсқаулар

№ р/с	Дисплейдегі жазу	Микротолқынды пештің қуаты	Қақтама қуаты
1	G	0%	100%
2	C-1	60%	40%
3	C-2	30%	70%

5. Жылдам іске қосу

- 1) Пісіруді 100% қуатпен бастау үшін күту режимінде « \triangleright_{+30} » түймесін басыңыз. Әр келесі басу пісіру уақытын 30 секундтан 95 минутқа шейін арттыратын болады.
- 2) Микротолқындар, қақтама, аралас пісіру немесе жібіту режимінде « \triangleright_{+30} » түймесін әрбір басу пісіру уақытын 30 секундқа арттыруға мүмкіндік береді.
- 3) Пісіру уақытын 100% микротолқындар қуатымен орнату үшін күту режимінде «+» және «-» түймелерін басыңыз. Содан кейін пісіруді бастау үшін « \triangleright_{+30} » түймесін басыңыз.

6. Салмағы бойынша еріту

- 1) « ☉ » түймесін бір рет басыңыз, сонда дисплейде «dEF1» жазуы пайда болады.
- 2) Салмағы 100-ден 2000 грамға дейінгі тағамды таңдау үшін «+» және «-» түймелерін басыңыз.
- 3) Жібітуді бастау үшін « \triangleright_{+30} » түймесін басыңыз.

7. Уақыт бойынша еріту

- 1) « ☉ » түймесін екі рет басыңыз, сонда пештің дисплейінде «dEF2» жазуы пайда болады.
- 2) Жібіту уақытын орнату үшін «+» және «-» түймелерін басыңыз.
- 3) Жібітуді бастау үшін « \triangleright_{+30} » түймесін басыңыз.

8. Мәзір

« ☐☐ » түймесін бір рет басыңыз, сонда дисплейде «P1» жазуы пайда болады. Содан кейін, таңдау үшін « ☐☐ » түймесін басыңыз, сонда дисплейде ұннан жасалған кондитерлік өнімдерді, пиццаны, сорпаны, етті, макарон өнімдерін, көкөністерді, картопты және қыздыруды білдіретін «P1»–«P8» жазулары пайда болады.

Растау үшін « \triangleright_{+30} » түймесін басыңыз.

Содан кейін, мәзір кестесіне сәйкес әдепкі салмақты таңдау үшін «+» және «-» түймелерін басыңыз.

Пісіруді бастау үшін « \triangleright_{+30} » түймесін басыңыз.



Мысалы: 400 г көкөніс дайындау үшін сіз «Мәзір» пайдаланғыңыз келеді.

- 1) « ☐☐ » түймесін бір рет басыңыз, сонда дисплейде «P1» жазуы пайда болады.
- 2) «P6» таңдау үшін « ☐☐ » түймесін басыңыз. Растау үшін « \triangleright_{+30} » түймесін басыңыз.
- 3) Содан кейін, дисплейде «400» пайда болғанша салмақты таңдау үшін «+» және «-» түймелерін басыңыз.
- 4) Пісіруді бастау үшін « \triangleright_{+30} » түймесін басыңыз.





Мәзір кестесі:

Мәзір	Салмақ	Дисплейдегі жазу
P1 Ұннан жасалған кондитерлік өнімдер	200 г	200 г
	475 г	475 г
P2 Пицца	200 г	200 г
	400 г	400 г
P3 Сорпа	200 г	200 г
	400 г	400 г
	600 г	600 г
P4 Ет	200 г	200 г
	400 г	400 г
	600 г	600 г
P5 Макарон өнімдері	50 г + 450 г	50 г
	100 г + 800 г	100 г
	150 г + 1200 г	150 г
P6 Кекөністер	200 г	200 г
	400 г	400 г
	600 г	600 г
P7 Картоп	250 г	250 г
	500 г	500 г
	750 г	750 г
P8 Қыздыру	200 г	200 г
	400 г	400 г
	600 г	600 г

9. Таймер

- 1) «» түймесін бір рет басыңыз, сонда дисплейде «0:00» жазуы пайда болады.
- 2) Таймерді орнатыңыз. (Сағатты орнату нұсқаулығын қар.)
- 3) Таймерді іске қосу үшін «» түймесін басыңыз.
- 4) Уақыт кері санағы аяқталғаннан кейін дыбыстық сигнал шығады.

10. Анықтамалық функциялар

- 1) Пісіру режимінде «» түймесін басыңыз, сонда 3 секунд ішінде ағымдағы уақыт көрсетілетін болады.
- 2) Микротолқынды пеш режимінде «» түймесін басыңыз, сонда 3 секунд ішінде ағымдағы қуат көрсетілетін болады.
- 3) Қақтама және аралас пісіру режимдерінде «», «» түймесін басыңыз, сонда 3 секунд ішінде ағымдағы мәзір көрсетіледі.

11. Балалардан бұғаттау функциясы

Бұғаттау: күту режимінде 3 секунд бойы «» түймесін басыңыз, сонда пеш балалардан бұғаттау режиміне кіруді білдіретін ұзақ дыбыстық сигнал шығарады.

Егер уақыт орнатылған болса, дисплейде бұғаттау индикаторы пайда болады, қарсы жағдайда дисплейде «» көрсетілетін болады.

Бұғатты алып тастау: бұғаттау режимінде 3 секунд бойы «» түймесін басыңыз, сонда пеш бұғатты алып тастауды білдіретін ұзақ дыбыс шығарады.

Ақаулықтарды іздеу және жою

Ақаулық болып табылмайды	
Микротолқынды пеш теледидар сигналдарын қабылдауға кедергі жасайды	Микротолқынды пеш жұмыс істеп тұрған кезде радио және теледидар сигналдарын қабылдауға кедергі болуы мүмкін. Ұқсас жағдай миксер, шаңсорғыш немесе электрлік желдеткіш сияқты шағын электрлік аспаптарды пайдаланғанда пайда болады. Бұл қалыпты жағдай.
Пештің ішіндегі жарық күңгірттеніп жанады.	Төмен қуатты микротолқынды пеште тамақ пісіру кезінде пештегі жарық күңгірттеніп жануы мүмкін. Бұл қалыпты жағдай.
Есікшенің булануы, желдеткіш тесіктерден ыстық жел соғады	Тағамдарды дайындау кезінде олардан бу шығуы мүмкін. Негізінен бу желдеткіш саңылаулар арқылы шығарылады. Дегенмен, оның кейбір бөлігі пештің есікшесі сияқты суық беттерде жиналуы мүмкін. Бұл қалыпты жағдай.
Пештің іші бос болғанда, ол кездейсоқ қосылған.	Аспапты іші бос болғанда қосуға тыйым салынады. Бұл өте қауіпті.

Ақаулық	Ықтимал себебі	Жою тәсілі
Пеш қосылмайды	(1) Электр қуат беру сымы сенімсіз салынған.	Оны желіден ажыратыңыз. 10 секундтан кейін оны қайта қосыңыз.
	(2) Сақтандырғыш немесе автоматты сөндіргіш іске қосылады.	Сақтандырғышты ауыстырыңыз немесе автоматты ажыратқышты (компаниямыздың білікті маманы жөндеген) қалпына келтіріңіз
	(3) Желілік розетка мәселесі.	Желілік розетканы басқа электр аспаптарының көмегімен тексеріңіз.
Пеш қызбайды.	(4) Есікше тығыз жабылмаған.	Есікшені мықтап жабыңыз.
Шыны бұрмалы үстел микротолқынды пеш жұмыс істеп тұрған кезде шу шығарады.	(5) Шығыршықты тіреуіштің және пештің төменгі бөлігінің ластануы.	Ластанған бөлшектерді тазалау бойынша ұсыныстар микротолқынды пешке техникалық қызмет көрсету бөлімінде берілген.



Электрлік және электрондық жабдықтың қалдықтары (ЭЭЖҚ) жөніндегі директиваға сәйкес, бұл қалдықтарды бөлек жинау және қайта өңдеу керек. Егер сізге болашақта осы бұйымды кәдеге жарату қажет болатын болса, оны ЕШҚАШАН тұрмыстық қалдықтармен бірге кәдеге жаратпаңыз. Егер бар болса, бұл бұйымды ЭЭЖҚ жинау пункттерінің біріне жіберіңіз.



Пеш жұмыс істеп тұрған кезде қорғалмаған беттер ыстық болуы мүмкін.

Тасымалдау және сақтау

Өнімді онда көрсетілген белгілерге сәйкес бастапқы орауышына тасымалдау және сақтау керек.

Жүктеу, түсіру және тасымалдау кезінде абай болыңыз.

Көлік құралы және қоймасы сақтау өнімді атмосфералық жауын-шашыннан және механикалық зақымданудан қорғауы керек

КЛИЕНТТЕРГЕ ҚЫЗМЕТ КӨРСЕТУ

Клиенттерге қолдау көрсету қызметі

Біз «Хайер» компаниясының клиенттерге қолдау көрсету қызметіне хабарласуды, сондай-ақ түпнұсқа қосалқы бөлшектерді пайдалануды ұсынамыз. Егер сіздің тұрмыстық техникаңызда мәселелер туындаса, алдымен «Ақаулықтарды жою» бөлімін оқып шығыңыз. Егер сіз мәселенің шешімін таппаған болсаңыз, келесіге жүгініңіз:

— ресми дилеріңізге немесе

— біздің колл-орталыққа:

8-800-070-01-29 (PK)

— <https://haieronline.kz> сайтына, онда сіз қызмет көрсетуге өтініш қалдыра аласыз, сондай-ақ жиі қойылатын сұрақтарға жауап таба аласыз.

Біздің қызмет көрсету орталығына хабарласып, паспорт тақтайшасында және чекте таба алатын келесі ақпаратты дайындаңыз:

Үлгісі _____

Сериялық нөмірі _____

Сату күні _____



Сондай-ақ, кепілдік пен сату құжаттарының болуын тексеріңіз.

Маңызды! Аспапта сериялық нөмірінің болмауы Өндіруші үшін аспапты сәйкестендіруді және нәтижесінде кепілдікті қызмет көрсетуді мүмкін емес етеді. Аспаптан зауыттық сәйкестендіру тақтайшаларын алып тастауға тыйым салынады. Зауыттық тақтайшалардың болмауы кепілдік міндеттемелерін орындаудан бас тартуға әкелуі мүмкін.

Осы құжатқа алдын ала ескертусіз өзгерістер енгізілуі мүмкін. Өндіруші бұйымның дизайны мен жиынтықтамасына қосымша ескертусіз өзгерістер енгізу құқығын өзіне қалдырады.

Бұйым Еуразиялық экономикалық (Кедендік) одақтың техникалық регламенттерінің талаптарына сәйкес келеді.

Сәйкестік сертификаты № ЕАЭС RU C-CN.АЯ46.В.33292/24 06.02.2024 бастап 05.02.2029 дейін әрекет етеді.

12.10.2020 ж. № ЕАЭС N RU Д-CN.БЛ08.В.03509/20 сәйкестік туралы декларациясы 23.08.2025 дейін қолданылады.

КЕПІЛДІК ШАРТТАРЫ

үрметті сатып алушы!

aiер корпорациясы мына мекенжай бойынша орналасқан: Room S401, Haier Brand building, Haier Industry park, Hi-tech Zone, Laoshan istric, Qingdao, Қытай. Сізге таңдауыңыз үшін алғыс айтады білдіреді және пайдалану ережелерін ұстанған кезде осы бұйымның оғары сапасы мен мінсіз жұмыс атқаратындығына кепілдік береді. Тұрмыста пайдалану үшін арналған тұрмыстық бұйымның ұмысқа жарамды ресми мерзімі: бұйым кесімді тұтынушыға табысталған күннен бастап теледидарларға, микротолқынды пештер - 5 жыл, планшеттік компьютерлерге, ноутбуктерге және теледидарлық приставкаларға — 3 жыл, шаңсорғыштарға — 4 жыл, ұялы эффондар мен гироскутерлерге — 2 жыл, қалған тауарларға — 7 жыл. Өнімнің жоғары сапасын ескере отырып, нақты қызмет ету ерзімі ресми қызмет ету мерзімінен әлдеқайда ұзағырақ болуы мүмкін. Қызмет ету мерзімі аяқталғаннан кейін профилактикалық ұмыстарды жүргізу үшін және ұсынымдар алу үшін Авторландырылған сервистік орталыққа жүгінуіңізді сұраймыз. Барлық өнім айдалану шарттарын ескере отырып өндірілген және Еуразиялық экономикалық (кедендік) одақтың техникалық регламенттерінің лаптарына сәйкес келеді.

үсінбеушіліктерді болдырмау үшін сатып алу кезінде пайдалану құжаттамасы мен кепілдік шарттарын мұқият оқып шығуыңызды раймыз. Осы бұйым тұрмыстық мақсаттағы техникалық күрделі тауар болып табылады. Егер Сіз сатып алған бұйым арнайы знатуды және іске қосуды талап еткен болса, Біз сізге Haier үкілетті қызмет көрсету орталығына хабарласуды ұсынамыз.

aiер корпорациясы бұйымның ақаулары анықталған жағдайда қолданыстағы тұтынушылардың құқықтарын қорғау жөніндегі зңамаммен, басқа нормативтік актілермен белгіленген тұтынушылардың талаптарын қанағаттандыру жөніндегі міндеттемелерді зіне қабылдағанын растайды. Бірақ Haier корпорациясы төменде аталған шарттарды сақтамаған жағдайда кепілдікті де, сондай-ақ эрвистік қызмет көрсетуден де бас тарту құқығын өзіне қалдырады.

епілдікті және сервистік қызмет көрсетудің шарттары

aiер корпорациясы тауарды тұтынушыға табыстап берген күннен бастап 12 ай кепілдікті мерзімді белгілейді және тауарды тұтынушыға табыстап берген күннен бастап 36 ай ішінде қосымша сервистік қызмет көрсетеді. Ықтимал түсінбестікке жол бермеу лін бұйымды сатқан кезде оған қоса берілетін құжаттарды (тауар чегі, кассалық чек, пайдалану құжаттамасы) қолдану мерзімі ішінде ақтаңыз. Бұйымға қосымша сервистік қызмет көрсету — Өндірушінің кінәсінен туындаған бұйымның ақауларын жою тұтынушы үшін згін. Бұл қызмет бұйым иесі тауар және кассалық чектерін, бұйымды сатып алу дерегін растаушы басқа құжаттарды көрсеткен кезде на көрсетіледі.

әпілдікті тек үкілетті Haier қызмет көрсету орталықтары көрсетеді. Үкілетті қызмет көрсету орталықтарының толық тізімін алу үшін злес нөмірлерге қоңырау шалу арқылы Haier байланыс орталығына хабарласыңыз:

(800) 070-01-29 — Қазақстаннан келген тұтынушылар үшін (Қазақстан өңірлерінен тегін қоңырау шалу)

әмесе <https://haieronline.kz/> сайтында немесе support-kz@haieronline.kz электрондық поштасында.

әкілетті қызмет көрсету орталықтары өзгеруі мүмкін, толық ақпарат алу үшін Haier байланыс орталығына хабарласыңыз.

епілдікті және қосымша қызмет көрсету ақаулары келесі салдарынан туындаған бұйымдар таратылмайды:

- тұтынушының тауарды пайдалану, сақтау және/немесе тасымалдау шарттары мен ережелерін бұзу;
- бұйымды дұрыс орнатпау және/немесе іске қосу;
- тоңазыту контурымен және электрлік қосылыстармен жұмыс технологияларын бұзу, сондай-ақ Бұйымды монтаждау үшін құжаттармен расталған, тиісті біліктілігі болмаған тұлғаларды тарту;
- пайдалану құжаттамасында талап етілгендей, Тауарға уақтылы қызмет көрсетілмесе;
- суқұбыр желісіндегі артық немесе жеткіліксіз қысым;
- бұйымның осы түріне сәйкес келмейтін жуғыш құралдарды қолдану, сондай-ақ жуғыш құралдардың мөлшерлемесін асып кету;
- бұйымды тағайындалмаған мақсаттарында пайдалану;
- үшінші тұлғалардың әрекеттері: үкілі етілмеген тұлғалармен жөндеу немесе өндірушімен санкцияланбаған құрылмалық немесе сұлбалық техникалық өзгерістерді енгізу;
- Стандарттардан және желілерді қуаттаушы нормалардан ауытқу;
- еңсерілмейтін күштердің әрекеттері (апат, өрт, найзағай және т.б.);
- жазатайым оқиғалар, тұтынушының немесе үшінші тұлғалардың қасақана немесе абайсыз әрекеттері;
- егер бұйым ішіне бөгде заттар, сұйықтықтар, жәндіктер, жәндіктердің тіршілік ету өнімдері түскеннен ақаулар анықталған болса;
- су жылытқыштың сумен толтырылмаған / толық толтырылмаған бөгің қосу салдарынан термоқорғаныстың іске қосылуы.

епілдікті және қосымша қызмет көрсету келесі жұмыс түрлеріне таратылмайды:

- бұйымды пайдалану жерінде орнату және іске қосу;
- тұтынушыға бұйымды пайдалану жөнінде нұсқалама және кеңес беру;
- бұйымды сырттан немесе ішінен тазарту.

өменде аталған шығыс материалдар мен аксессуарлар кепілдікті және қосымша қызмет көрсетуге жатпайды:

- желдеткіштерге арналған сүзгілер;
- кір жуғыш / ыдыс жуғыш машиналар үшін суды жеткізуге / ағызға арналған сүзгілер, құбыршектер;
- шаңсорғыштарға арналған құбыршектер, түтіктер, қылшақтар, қондырмалар, шаңжинағыштар;
- қысқа толқынды пештерге арналған төрелкелер, істіктер, ыдыстар мен тіреуіштер;
- сүзгілер, иісті сіңіргіштер, ләмпішкелер, сөрелер, жәшіктер, тіреуіштер және тағамдарды тоңазытқышта сақтауға арналған өзге сыйымдыдықтар;
- басқару пультітер, аккумуляторлық батареялар, қуаттандыру элементтері, сыртқы қуаттандыру блоктары және зарядтау құрылғылары;
- бұйымға қоса берілетін құжаттама.

ұйымға мерзімді қызмет көрсету (сүзгілерді ауыстыр және т.б.) тұтынушының қалауы бойынша қосымша төлеу арқылы жүргізіледі.

Іаңызды! Аспапты сериялық нөмірінің болмауы Өндірушіге аспапты сәйкестендіру мүмкіндігін бермейді және осы салдарынан оған зызмет көрсету мүмкіндігі болмайды. Аспапта зауыттық сәйкестендіруші маңдайшаларды алып тастауға тыйым салынады. Зауыттық аңдайшаларының зақымдалуы немесе болмауы кепілдікті міндеттемелерден бас тартудың себебі болуы мүмкін.

қосымша сервистік қызмет көрсету электрлік су жылытқыштарға, қысқа толқынды пештерге, HRB-331 модельдік тоңазытқыштарға, ұздатықштарға, газ плиталарына, шаңсорғыштарға, робот-шаңсорғыштарға, теледидарларға, теледидарлық приставкаларға, паншеттік компьютерлерге, ноутбуктерге, ұялы телефондарға, гироскутерлерге таралмайды.

Haier

Изготовитель: «Haier Overseas Electric Appliances Corp. Ltd.»,
Room S401, Haier Brand building, Haier Industry park Hi-tech
Zone, Laoshan District, Qingdao, China

Өндіруші: «Haier Overseas Electric Appliances Corp. Ltd.»,
Рум S401, Хайер бренд билдинг, Хайер индастри парк Хай-
тек зон, Лаошан дистрикт, Циндао, Қытай

Уполномоченная организация/ импортер:
ООО «ХАР», 121099, город Москва, Новинский бульвар, дом
8, этаж 16, офис 1601.

Қазақстан Республикасындағы уәкілетті ұйым/ импорттаушы:
«Хайер Мидл Эйжа» ЖШС, 050000, Алматы қаласы, Медеу
ауданы, Достық даңғылы, 210 ғимарат.

Уполномоченная организация в Республике Казахстан:
ТОО «Хайер Мидл Эйжа», 050000, город Алматы,
Медеуский район, Проспект Достык, дом 210.

Сделано в Китае
Қытайда жасалған

Дата изготовления и
гарантийный срок указаны
на этикетке устройства

Шығарылған күні және
кепілдік мерзімі
құрылғының
заттанбасында көрсетілген

