

**РУКОВОДСТВО  
ПО ЭКСПЛУАТАЦИИ**

**ОТДЕЛЬНОСТОЯЩАЯ  
СУШИЛЬНАЯ МАШИНА**

[www.meferi-home.ru](http://www.meferi-home.ru)

**MDR1015WH HP ULTRA**

Уважаемый покупатель!

Благодарим Вас за приобретение бытовой техники MEFERI. Мы уверены, что данная сушильная машина займет достойное место в Вашем доме и станет не просто прибором для сушки, а сердцем Вашего дома, и будет радовать Вас долгие годы. Сушильная машина MEFERI соответствует самым высоким требованиям и отвечает мировым стандартам качества.

Для правильного и безопасного использования устройства, пожалуйста, ознакомьтесь со всеми пунктами данной инструкции по эксплуатации. Просим Вас сохранять его на весь срок службы данной сушильной машины. В инструкции даны важные рекомендации по эксплуатации сушильной машины, а также полезные советы по её обслуживанию и уходу.

Изготовитель оставляет за собой право вносить изменения в конструкцию и комплектацию изделия без предварительного уведомления с целью улучшения характеристик продукции. Бытовая техника MEFERI постоянно совершенствуется, обновляется дизайн и функционал, поэтому рисунки и обозначения, приведенные далее, могут несколько отличаться от приобретенной Вами модели.

В случае, если в процессе эксплуатации возникнут неполадки, на последних страницах Вы сможете найти советы, как самостоятельно устранить мелкие неисправности. Подробная информация указана в гарантийном талоне внутри упаковки.

Перед использованием сушильной машины внимательно прочтите руководство и сохраните его. При продаже или передаче сушильной машины другому лицу приложите руководство к устройству. Изготовитель не несет ответственности за поломки, возникшие из-за неправильного использования сушильной машины.

# **СОДЕРЖАНИЕ**

<b>МЕРЫ ПРЕДОСТОРОЖНОСТИ .....</b>	<b>5</b>
При работе с электричеством.....	5
Во избежание взрыва, пожара, короткого замыкания или поражения электрическим током .....	6
Во избежание получения травм.....	7
Общие положения .....	7
Описание устройства .....	10
Особенности продукта .....	10
Аксессуары.....	11
<b>УСТАНОВКА ПРИБОРА.....</b>	<b>11</b>
Снятие упаковки .....	11
Размещение сушильной машины .....	12
Регулировка по высоте .....	13
Слив воды .....	13
<b>ЭКСПЛУАТАЦИЯ ПРИБОРА.....</b>	<b>14</b>
Первый запуск сушильной машины.....	14
Подготовка одежды к сушке .....	14
Панель управления.....	15
Дисплей .....	16
Описание кнопок.....	16
Программы сушки.....	18
Сушка .....	19

<b>УХОД И ОБСЛУЖИВАНИЕ .....</b>	<b>20</b>
Чистка и обслуживание корпуса сушильной машины .....	20
Уход за панелью управления .....	20
Уход за люком и барабаном .....	20
Чистка ворсового фильтра .....	21
Чистка отсека фильтра .....	21
Опустошение резервуара для воды .....	22
Чистка датчика влажности.....	22
Чистка испарителя.....	22
<b>ПОИСК И УСТРАНЕНИЕ НЕИСПРАВНОСТЕЙ.....</b>	<b>23</b>
<b>ТЕХНИЧЕСКИЕ ХАРАКТЕРИСТИКИ .....</b>	<b>26</b>
<b>СХЕМА ПОДКЛЮЧЕНИЯ .....</b>	<b>27</b>
<b>ПРАВИЛА И УСЛОВИЯ МОНТАЖА, ХРАНЕНИЯ, ТРАНСПОРТИРОВКИ, РЕАЛИЗАЦИИ И УТИЛИЗАЦИИ.....</b>	<b>28</b>
Перемещение и транспортировка .....	28
Утилизация .....	29
<b>ДОПОЛНИТЕЛЬНАЯ ИНФОРМАЦИЯ .....</b>	<b>30</b>

## **МЕРЫ ПРЕДОСТОРОЖНОСТИ**

Внимательно прочтите данную инструкцию по технике безопасности перед использованием. Указанные здесь пункты являются очень важными мерами предосторожности, которые необходимо соблюдать. Любые неисправности и поломки, вызванные игнорированием пунктов и предостережений, упомянутых в инструкции по эксплуатации и установке, не покрываются гарантией и любой ответственностью со стороны производителя/импортёра.

- Дети не должны играть с прибором.
- Детей младше 3 лет следует держать вдалеке от прибора, если они не находятся под постоянным наблюдением.
- Задняя поверхность прибора должна располагаться напротив стены.
- Прибор не должен получать питание через внешнее коммутационное устройство или подключаться к цепи, которая регулярно включается и выключается коммунальной службой.
- Пораженные техническим маслом вещи могут самовозгораться, особенно при воздействии источников тепла, таких как сушильная машина. Предметы нагреваются, вызывая реакцию окисления в масле. Окисление вызывает тепло. Если тепло не может выйти, предметы становятся горячими и могут загореться. Сушка предметов в техническом масле может помешать выходу тепла и, таким образом, создать опасность возгорания.
- Если ткани, содержащие растительное или кулинарное масло, а также загрязненные средствами по уходу за волосами, все же будут помещены в сушильную машину, их следует сначала постирать в горячей воде с добавлением дополнительного моющего средства – это уменьшит вероятность возгорания, но не устранит опасность полностью.

### **При работе с электричеством**

- Подключение устройства к электроснабжению должно осуществляться только квалифицированным специалистом.
- Во избежание опасных ситуаций поврежденный шнур питания подлежит замене производителем, его представителем по сервисному техническому обслуживанию или иным специалистом соответствующей квалификации.
- Перед чисткой или техническим обслуживанием необходимо отключить сушильную машину от сети питания.
- Не прикасайтесь к вилке кабеля питания мокрыми руками.
- В целях Вашей безопасности разъём кабеля питания должен подключаться к трёхжильной розетке с заземляющим контактом. Вни-

мательно проверьте и убедитесь в наличии правильного и надежного заземления Вашей розетки сети питания.

- Сушильная машина может подключаться только к сети с напряжением и частотой, указанным в технических характеристиках. Не подключайте устройство к электрической сети с меньшей номинальной силой тока, чем указано в характеристиках устройства. Если Вы не знаете параметров электропитания, обратитесь в обслуживающую организацию.
- Обеспечьте соответствующую защиту шнура питания. Шнур питания должен быть хорошо зафиксирован таким образом, чтобы не задевать людей и другие предметы и не подвергаться повреждениям. Особое внимание должно быть уделено сети питания. Электрическая вилка должна легко вставляться в розетку. Также особое внимание должно уделяться месту расположения розетки и удобству доступа к ней.
- Не допускайте перегрузки розетки, и не удлиняйте кабель. Удлинение провода может вызвать пожар или удар электрическим током. Не тяните за шнур питания мокрыми руками.
- Не отсоединяйте вилку питания, дергая за шнур питания. Держите вилку питания рукой.
- Не используйте шнур питания/розетку/вилку, если они повреждены или сломаны.

### **Во избежание взрыва, пожара, короткого замыкания или поражения электрическим током**

- Не помещайте горючие жидкости, такие как бензин, керосин и спирт в прибор или рядом с ним.
- Не помещайте одежду с этой жидкостью в прибор.
- Не подсоединяйте/отсоединяйте вилку питания при утечке газа или другого горючего газа.
- Не устанавливайте прибор вблизи источников огня или тепла.
- Не ставьте на прибор горящие свечи или сигареты.
- Не устанавливайте прибор в местах с повышенной влажностью или в местах, подверженных воздействию дождя, чтобы избежать воспламенения или других несчастных случаев из-за скопившихся капель воды на электрических компонентах.
- Не устанавливайте сушилку под прямыми солнечными лучами во избежание выцветания и порчи пластиковых и резиновых деталей.
- Не распыляйте воду на прибор при его очистке.
- Во избежание возгорания из-за пересушивания не используйте прибор для сушки следующих предметов: Подушки, одеяла и т. п. (эти предметы удерживают тепло).

- Если вы постирали белье с пятновыводителем, перед загрузкой сушильной машины необходимо выполнить дополнительный цикл полоскания.
- Пожалуйста, убедитесь, что зажигалки или спички случайно не оставлены в карманах одежды, которую необходимо загрузить в прибор.
- Вещи, испачканные такими веществами, как растительное масло, ацетон, спирт, бензин, керосин, пятновыводитель, скипидар, воск и средства для удаления воска, перед сушкой в сушильной машине необходимо постирать в горячей воде с добавлением дополнительного количества моющего средства.
- Ковер не должен загоразивать отверстия в основании.
- Отработанный воздух не должен выпускаться в дымоход, используемый для отвода дыма от приборов, работающих на газе или другом топливе.

### **Во избежание получения травм**

- Эта машина не предназначена для использования маленькими детьми или недееспособными людьми без присмотра.
- Материалы упаковки могут быть опасны для детей. Положите все упаковочные материалы (например, полиэтиленовый пакет) в недоступные для детей места.
- Не прикасайтесь к белью в сушильном барабане до тех пор, пока сушилка не перестанет работать.
- Не держите детей или домашних животных поблизости во время работы сушильной машины.
- Пожалуйста, внимательно проверьте барабан перед тем, как закрыть дверцу.

### **Общие положения**

- Сушильная машина предназначена для использования только внутри помещения.
- Сушильная машина предназначена только для домашнего/бытового использования

### ***Внимание!***

*Не пытайтесь самостоятельно ремонтировать или устанавливать запасные части сушильной машины. При выходе устройства из строя обратитесь в авторизованный сервисный центр.*

- Данное устройство не может использоваться детьми до 8 лет, лицами с ограниченными физическими, сенсорными или умственными способностями и с недостаточным опытом или знаниями, кроме случаев, если они находятся под присмотром лица, отвечающего за их безопасность, или получили соответствующие инструкции, позволяющие им безопасно эксплуатировать электроприбор и да-

ющие им представление об опасности, сопряженной с его эксплуатацией. Не разрешайте детям играть с устройством.

- Эксплуатация устройства возможна при температуре окружающей среды в диапазоне от +5°C до +35°C.
- Вентиляционные отверстия в корпусе не должны перекрываться ковровыми и иными покрытиями.
- Сушите только те ткани, которые предназначены для машинной сушки. Следуйте инструкциям на каждой этикетке одежды.
- Перед сушкой убедитесь, что все карманы одежды пустые.
- Острые и твердые предметы, такие, как монеты, украшения, гвозди, болты, камешки и т.п., могут привести к серьезным повреждениям сушильной машины.
- Перед использованием проверьте, не забрались ли внутрь дети и домашние животные.
- Не следует сушить в сушильной машине такие предметы, как вспененная резина (латексная пена), шапочки для душа, непромокаемые текстильные изделия, изделия на резиновой основе, а также одежду или подушки с прокладками из вспененной резины.
- Нельзя сушить одежду, с которой капает вода.
- Одежду, которая контактировала с летучими нефтепродуктами, нельзя сушить в машине.
- Если используются летучие чистящие жидкости, следует убедиться, что жидкость удалена с одежды перед помещением в машину.
- Не сушите нестиранные/сухие вещи в сушильной машине.
- Кондиционеры для белья или аналогичные продукты следует использовать в соответствии с инструкциями к кондиционерам для белья.
- Заключительная часть цикла сушильной машины происходит без нагрева (цикл охлаждения), чтобы гарантировать, что предметы остаются при температуре, которая гарантирует, что предметы не будут повреждены.
- Не прислоняйтесь к дверце устройства, так как она может сильно нагреваться во время работы. Не допускайте непосредственного контакта детей и домашних животных с устройством во время работы.
- Если шнур питания поврежден, он должен быть заменен производителем, его сервисным агентом или лицом с аналогичной квалификацией во избежание опасности.

- Запрещается устанавливать прибор за запираемой дверью, раздвижной дверью или дверью с петлями на стороне, противоположной петле сушильной машины, таким образом, чтобы было ограничено полное открытие дверцы сушильной машины.
- После установки прибора убедитесь, что он не давит и не стоит на кабеле электропитания или вентиляционном шланге.
- Не устанавливайте сушильную машину в ванной комнате или местах с повышенной влажностью, а также помещениях с присутствием взрывоопасных или разъедающих газообразных веществ.
- Удалите все компоненты упаковки до начала использования устройства. В противном случае, сушильная машина может быть сильно повреждена при работе.
- Храните все упаковочные материалы (пластиковые пакеты, прокладки из пеноматериалов и т.п.) вне доступа детей. Упаковочные материалы могут представлять опасность для детей.
- Если прибор долго не используется, отключите сушильную машину от сети электропитания.
- Перемещайте сушильную машину аккуратно. Дверца сушильной машины при транспортировке или перемещениях должна быть закрыта.
- Никогда не используйте сушильную машину, если кабель питания, панель управления, рабочая поверхность или основание повреждены так, что доступ внутрь сушильной машины остается открытым.
- Сушильная машина не должна использоваться для сушки вещей, для стирки которых использовались промышленные химические вещества.
- Не допускайте, чтобы ворс скапливался вокруг сушильной машины.
- Ворсовый фильтр необходимо регулярно чистить.
- Должна быть обеспечена соответствующая вентиляция, чтобы избежать обратного потока газов в помещение от приборов, работающих на других видах топлива, включая открытый огонь.
- Не нарушайте герметичность системы.
- Вытащите из карманов все воспламеняющиеся предметы, такие как зажигалки и спички.
- Содержит фторсодержащие парниковые газы, подпадающие под действие Киотского протокола.
- Не выпускайте газы в атмосферу.

# ИНФОРМАЦИЯ О ПРОДУКТЕ

## Особенности продукта

- Загрузка до 10 килограммов

Благодаря большому объёму барабана Вы сможете высушить за один цикл максимальное количество белья.

- Тепловой насос

Специальный насос перегоняет теплый и сухой воздух прямо в камеру сушильной машины, где он насыщается влагой, забирая её из белья и активно способствуя эффективному просушиванию. После этого уже забравший влагу воздух пропускается в испаритель, его температура понижается, а собранная влага - конденсируется и выводится.

- Датчик влажности

Благодаря расположенному в барабане датчику определения остаточной влажности сушильная машина самостоятельно определит необходимое для загруженных вещей время программы сушки.

- Отложенный старт

Функция отложенного старта позволяет запрограммировать любое удобное время начала сушки в интервале от 1 до 24 часов.

- Защита от детей

Функцией блокировки панели управления, которая защитит сушильную машину от случайных нажатий на кнопки.

## Описание устройства

### Схема устройства

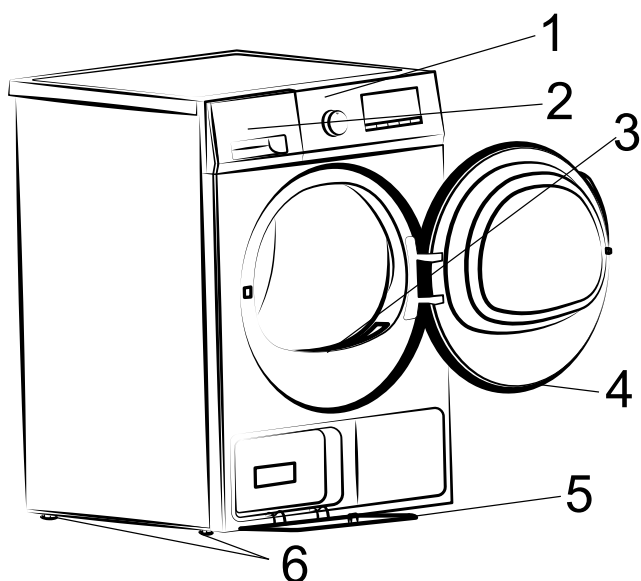

1. Панель управления
2. Резервуар для воды
3. Ворсовый фильтр
4. Дверца
5. Крышка конденсатора
6. Регулируемые ножки

## **Внимание!**

*Расположение элементов устройства может быть изменено без предварительного уведомления и может выглядеть не так, как показано на схеме.*

*Внешний вид и характеристики фактического продукта могут отличаться в зависимости от модели.*

## **Аксессуары**

В комплект поставки входят следующие аксессуары, необходимые для установки:

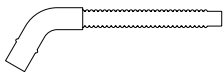
Деталь	Название	Количество
	Сливная труба	1
	инструкция	1

## **УСТАНОВКА ПРИБОРА**

### **Снятие упаковки**

При распаковке сушильной машины проверьте отсутствие повреждений в процессе транспортировки. Убедитесь также в наличии всех деталей в пакете с принадлежностями. При наличии любых повреждений сушильной машины в результате транспортировки или отсутствии каких-либо принадлежностей, незамедлительно обратитесь к продавцу изделия.

Перед использованием машины необходимо удалить упаковочный пенопласт из барабана:

1. Откройте загрузочную дверцу.
2. Снимите клейкие ленты внутри машины с верхней части барабана.
3. Снимите упаковочный пенопласт с машины.

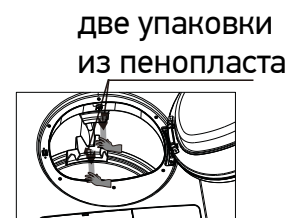

### **Внимание!**

*Упаковочные материалы данной машины могут быть опасными для детей, избегайте контакта детей с ними. Утилизируйте упаковочные материалы согласно действующему законодательству.*

*Не выбрасывайте упаковочные материалы совместно с прочими стандартными бытовыми отходами.*

## Размещение сушильной машины

### Подключение к электричеству

Любые электрические работы, необходимые для установки этого прибора, должны выполняться квалифицированным электриком или компетентным лицом.

Розетка должна находиться не далее 1 м от боковой стенки сушильной машины. Не включайте в одну розетку несколько электроприборов сразу.

Если по какой-либо причине вилку необходимо заменить, действуйте, как описано ниже.

Провода в сетевом шнуре окрашены в соответствии со следующим кодом:

Желто-зеленый – Земля ⊕

Синий – Ноль

Коричневый – Фаза

### **Внимание!**

- Устройство должно быть заземлено.
- Отрезанная вилка, вставленная в розетку, представляет серьезную опасность (поражение электрическим током).
- Обеспечьте безопасную утилизацию отрезанной вилки.
- В случае постоянного подключения необходимо установить двухполюсный выключатель.
- Выключатель ни в какой точке не должен обрывать желто-зеленый кабель заземления
- Во избежание опасных ситуаций поврежденный шнур питания под лежит замене производителем, его представителем по сервисному техническому обслуживанию или иным специалистом соответствующей квалификации

### Свободное пространство

- Необходимо обеспечить свободное пространство по бокам и с задней стороны сушильной машины ( $\geq 10$  см).
- Не храните хозяйственные принадлежности на сушильной машине. Это может повредить покрытие и панель управления.
- Убедитесь в наличии свободного пространства сверху для открытия крышки.
- Избегайте установки в местах попадания прямых солнечных лучей.
- Не устанавливайте сушильную машину на пол с ковровым покрытием.

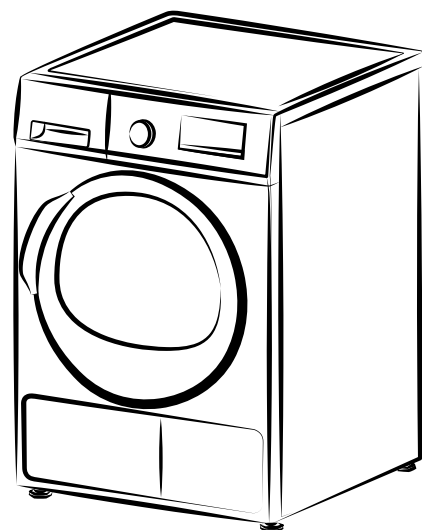

- Место установки должно быть чистым, сухим и ровным. Запрещается компенсировать неровности пола подкладыванием под машину подставок из дерева, картона и аналогичных материалов.
- Сушильная машина должна устанавливаться вдали от источников тепла, например, угольного или газового отопительного оборудования. Если невозможно избежать установки сушильной машины рядом с источником тепла, проложите между ними изолирующую перегородку стороной с алюминиевой фольгой к источнику тепла.
- Помещение должно иметь достаточную вентиляцию.
- Убедитесь, что сушильная машина не стоит на шнуре питания.

### **Внимание!**

*Температура горячего воздуха, выходящего из сушильной машины, может достигать 60°C. Поэтому прибор нельзя устанавливать на полы, неустойчивые к высоким температурам.*

### **Установка на деревянные полы**

- Деревянные полы особенно подвержены вибрации.
- Во избежание излишней вибрации рекомендуется подложить под каждую ножку антивибрационные подставки толщиной не менее 15 мм. Закрепите подставки шурупами как минимум к двумя половицам.
- По возможности выберите такой угол комнаты, где пол наиболее надёжен.

### **Регулировка по высоте**

#### **Внимание!**

*Если ножки не отрегулированы, может возникнуть шум и вибрация.*

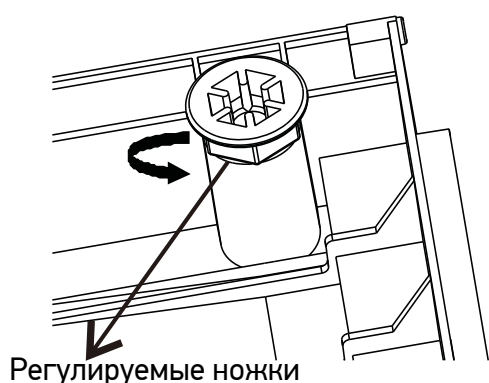

При нажатии на край машина не должна трястись вверх и вниз (проверьте оба направления). Если при нажатии на верхнюю крышку (на угол) сушильная машина трясется, необходимо заново отрегулировать ножки.

Не кладите стопки одеял или вещей на пол, так как это может привести к выделению тепла и повлиять на работу машины.

### **Слив воды**

- В изделиях, оснащенных конденсаторным блоком, вода накапливается в резервуаре для воды во время цикла сушки. Вы должны сливать накопившуюся воду после каждого цикла сушки.
- Вы можете сливать накопившуюся воду непосредственно через сливной шланг, поставляемый вместе с устройством, вместо периодического слива воды, собранной в резервуаре для воды.

Вместо того, чтобы сливать конденсат в отдельный резервуар, его можно слить напрямую через сливную трубу.

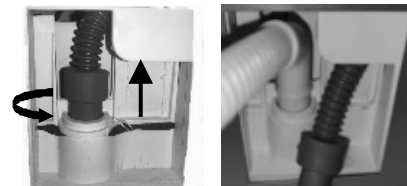

Вытяните водопроводную трубу в направлении стрелки, затем установите сливную трубу.

При возникновении сложностей используйте плоскогубцы.

## ЭКСПЛУАТАЦИЯ ПРИБОРА

### Первый запуск сушильной машины

1. Убедитесь, что электрические соединения соответствуют инструкциям по установке.
2. Удалите пенопластовый блок и все материалы из барабана.
3. Внутри новой сушильной машины может быть пыль. Перед первым использованием сушильной машины рекомендуется положить внутрь несколько влажных тканей и просушить в течение 30 минут.

### Подготовка одежды к сушке

Никогда не сушите в сушильной машине следующее: деликатные вещи, такие как сетчатые шторы, шерсть, шелк, ткани с металлической отделкой, нейлоновые колготки, громоздкие материалы, такие как пуховые куртки, одеяла, пуховые одеяла, спальные мешки, перьевые одеяла и любые предметы, содержащие вспененную резину (латексная пена) или аналогичные материалы.

*Всегда следуйте инструкциям на этикетках одежды:*

- |   |  |
|---|--|
| <input type="checkbox"/> можно сушить в сушильной машине        | <input type="checkbox"/> деликатная сушка (низкая температура)   |
| <input type="checkbox"/> нормальная сушка (высокая температура) | <input checked="" type="checkbox"/> не сушите в сушильной машине |

- Закрывайте наволочки и чехлы застежками, чтобы мелкие вещи из белья не запутались в них. Застегните кнопки, молнии, крючки, ремни и ленты. Сортируйте белье по типу и требуемой степени сушки.
- Не пересушивайте белье, это предотвратит сминание и сэкономит электроэнергию.
- Избегайте сушки темной одежды со светлыми ворсистыми вещами, такими как полотенца, так как они могут притягивать пух.
- Перед сушкой белье необходимо тщательно отжать.
- Вязаные изделия (нижнее трикотажное белье) могут немного давать усадку во время сушки. Пожалуйста, не пересушивайте вещи

этого типа. При выборе размера новых покупок желательно учитывать усадку.

- Чтобы избежать статического заряда после завершения сушки, используйте либо кондиционер для белья при стирке белья, либо кондиционер для ткани, специально предназначенный для сушильных машин.
- Выньте белье, когда сушильная машина завершит сушку.
- Если после сушки отдельные предметы остаются влажными, установите короткое время сушки, но не менее 30 минут. Это особенно необходимо для многослойных вещей (например, воротников, карманов и т. д. )

*Убедитесь, что в белье не осталось металлических предметов (например, заколки для волос, скрепок, булавки).*

- Застегните наволочки, закройте застежки-молнии, крючки и кнопки. Свяжите пояса или длинные ленты.
- Чтобы белье не запуталось:
- Застегните молнии, застегните пододеяльники и свяжите галстуки или ленты.
- Выверните вещи из двухслойных тканей наизнанку (например, анорак с хлопчатобумажной подкладкой, хлопковый слой должен быть крайним). Так ткань будет лучше сохнуть.
- Выньте из карманов воспламеняющиеся предметы, такие как зажигалки и спички.

## Панель управления

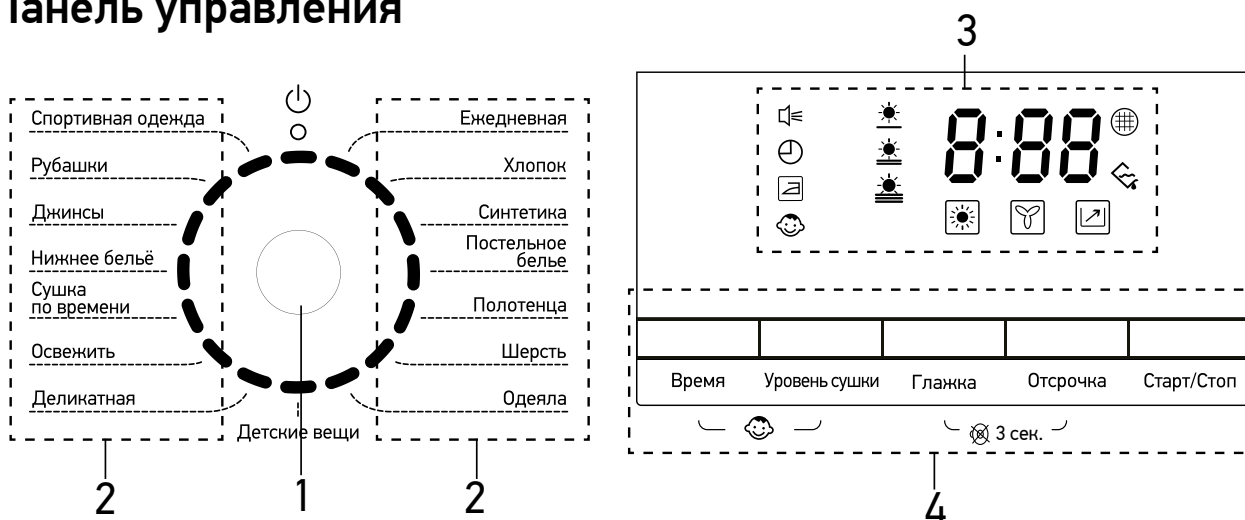

1. Селектор (переключатель) программ(стр. 16)











3. Дисплей(стр. 16)

2. Программы(стр.18)

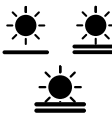
4. Кнопки(стр. 17)

## Дисплей

Дисплей отображает текущие настройки, информацию и параметры сушки. Ниже представлены обозначения и индикаторы дисплея.

	На дисплее отображается следующая информация: <ul style="list-style-type: none"><li>• Время сушки (например: 1:20)</li><li>• Время отсрочки (например: 1:20)</li><li>• Коды ошибок (например: E01)</li></ul>
	Звуковой сигнал по окончании цикла
	Отсрочка старта
	Режим глажки
	Защита от детей
	Индикаторы уровня сушки
	Фаза сушки
	Фаза охлаждения
	Окончание фазы охлаждения
	Напоминание о необходимости прочистки фильтра по окончании программы
	Индикатор наполненности резервуара водой (напоминание о необходимости опустошения резервуара по окончании программы или при заполнении резервуара)

### Примечание

*Сливайте воду из резервуара для воды после каждого цикла сушки, чтобы избежать срабатывания тревоги при следующем использовании.*

### Описание кнопок

#### 1. Селектор (переключатель программ)

Поверните переключатель для включения сушильной машины и выбора программы сушки. Загорится соответствующий световой индикатор. Если после выбора программы она не будет запущена кнопкой «Старт», программа выключится через 10 минут.

По окончании сушки поверните селектор в положение «», чтобы выключить машину перед извлечением белья.

## 2. «Время»

Вы можете выбрать время сушки в соответствии со своими потребностями, увеличив его до желаемого нажатием кнопки «Время».

### **Примечание**

*Устройство оснащено датчиком определения влажности для автоматического контроля времени сушки. Эта система применяется для большинства программ сушки, кроме «Деликатная», «Освежить» и «Сушка по времени».*

## 3. «Уровень сушки»

Перед запуском цикла сушки можно выбрать уровень её интенсивности. Всего есть три уровня сушки (☀️ Очень сухое ☀️ В шкаф ☀️ Под утюг). Подходит только для пяти программ: Ежедневная, Хлопок, Синтетика, Постельное бельё, Полотенца.

## 4. «Глажка»

Глажка – это функция по умолчанию в конце каждой программы. Можно выбрать более длительный режим глажки, пока программа находится в режиме ожидания или на паузе.

## 5. «Отсрочка»

Нажмите на эту кнопку для выбора времени отсрочки сушки. Запуск программы может быть отложен на период от 1 до 24 часов. Время отложенного запуска может быть увеличено с шагом в 1 час. После установки времени отсрочки нажмите кнопку «Старт/Пауза» для запуска обратного отсчёта до начала программы. На дисплее будет показано оставшееся время до старта.

## 6. «Старт/Стоп»

Нажмите на эту кнопку после выбора программы, чтобы запустить цикл сушки или поставить его на паузу. Чтобы возобновить цикл, снова нажмите на кнопку. Если люк был открыт во время работы программы, после закрытия люка нажмите кнопку «Старт/Пауза» для возобновления программы. При запущенном цикле люк сушильной машины будет заблокирован.

## 7. «Защита от детей» («Время» + «Уровень сушки»)

После запуска программы сушки одновременно нажмите кнопки «Время» и «Уровень сушки» и удерживайте 3 секунды. Загорится световой индикатор «😊», после чего все кнопки будут заблокированы (за исключением поворота селектора в положение «⏏»). Для снятия блокировки повторите действие.

## 8. Отключение звука» (⊗) («Глажка» + «Отсрочка»)

Для отключения звуковых сигналов одновременно нажмите кнопки «Глажка» и «Отсрочка» и удерживайте 3 секунды. Индикатор звукового сигнала «» на дисплее погаснет. Для включения звукового сигнала повторите действие.

### **Внимание!**

*Если вы выберете опцию, несовместимую с выбранной вами программой, на дисплее появится ErS (ошибка).*

## Программы сушки

Программа	Макс. загрузка белья	Описание программы / Рекомендации
Спортивная одежда	2 кг	Для сушки и устранения неприятных запахов из спортивной одежды
Рубашки	2 кг	Для сушки рубашек (не больше 5-6 штук)
Джинсы	4 кг	Для сушки плотной ткани из денима
Нижнее бельё	2 кг	Для сушки нижнего белья
Сушка по времени	1 кг	Для сушки небольшого количества вещей. Длительность сушки устанавливается пользователем
Освежить	1 кг	Для придания свежести вещам из хлопка и льна, которые долгое время хранились в шкафу и приобрели неприятные запахи
Деликатная	1 кг	Используется для обдува горячим воздухом деликатных материалов, таких как шёлк и т. д.
Ежедневная	8 кг	Для сушки повседневной одежды из смешанных тканей. Доступен выбор уровня сушки
Хлопок	10 кг	Для сушки плотных хлопчатобумажных тканей. Доступен выбор уровня сушки. Оптимальный режим с точки зрения потребления электроэнергии
Синтетика	4 кг	Для одежды из синтетических тканей. Доступен выбор уровня сушки
Постельное бельё	2 кг	Для сушки больших вещей (верхняя одежда, постельное бельё). Доступен выбор уровня сушки
Полотенца	4 кг	Для сушки полотенец. Доступен выбор уровня сушки
Шерсть	1 кг	Для изделий из шерсти (вязанных свитеров и т.д.)
Одеяла	3,5 кг	Для сушки пуховых изделий (одеяла, пуховики)
Детские вещи	3 кг	Для сушки детских вещей (одежды, полотенца, белья), которые требуют усиленной обработки

## Сушка

1. Подключите устройство к источнику питания;
2. Откройте дверцу и поместите влажное, хорошо отжатое, бельё в барабан по одному предмету за раз;
3. Закройте дверцу. Убедитесь, чтобы бельё не застряло между дверцей и фильтром.
4. Поверните селектор и выберите нужную программу;
5. Нажмите кнопку «Старт/Пауза», чтобы запустить программу сушки;
6. После завершения цикла раздастся звуковой сигнал. Поверните селектор в положение «☺», чтобы выключить машину перед извлечением белья.

### **Внимание!**

- *В некоторых случаях (например, неправильно подобранная программа или слишком плотный материал ткани) вещи могут быть не полностью сухими после программы сушки. В этом случае рекомендуется запустить программу «Сушка по времени» для повторной сушки.*
- *Не используйте сушильную машину без установленного фильтра.*

### **Примечание**

*Все программы сушки заканчиваются 10-минутной фазой охлаждения. Если бельё не извлечь в конце цикла, сушильная машина будет выполнять программу глажки (по умолчанию: 30 минут, максимум: 120 минут). Если вы не извлечёте бельё, сушильная машина автоматически остановится по окончании глажки, прозвучит соответствующий звуковой сигнал и на дисплее появится уведомление о завершении программы.*

*Во время цикла сушки на панели управления и дверце устройства может скапливаться влага.*

# УХОД И ОБСЛУЖИВАНИЕ

## **Внимание!**

- До начала обслуживания достаньте шнур питания из розетки или отключите энергопитание.
- Запрещается использовать растворители во избежание повреждения сушильной машины и выделения ядовитых и/или взрывчатых газов; а также распылять воду и чистящие средства напрямую на корпус и детали сушильной машины.
- Запрещается использовать чистящие средства, содержащие антисептик хлорксиленол (РСМХ).

## **Чистка и обслуживание корпуса сушильной машины**

Правильное обслуживание сушильной машины способно продлить срок ее службы. Поверхность при необходимости следует очищать мягкой тканью с помощью разбавленных неабразивных нейтральных чистящих средств. Запрещается использовать острые предметы при чистке корпуса.

Не ставьте на сушильную машину тяжелые или острые предметы, а также коробку с моющим средством. Храните их на подставке или в отдельном ящике для хранения.

## **Уход за панелью управления**

Поверхность панели управления следует очищать мягкой влажной тканью.

Не используйте абразивные вещества. Не распыляйте чистящие средства непосредственно на панель.

## **Уход за люком и барабаном**

- Для чистки барабана из нержавеющей стали используйте влажную ткань с мягким неабразивным средством для чистки поверхностей из нержавеющей стали. Удалите остатки чистящего средства и вытрите насухо чистой тканью.
- Периодически очищайте внутреннюю часть дверцы от ворсинок. Тщательная очистка обеспечивает эффективную сушку.
- После использования сушильной машины всегда следует оставлять люк полуоткрытым во избежание образования неприятных запахов в барабане.

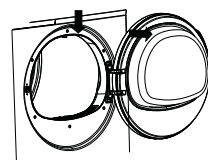

## Чистка ворсового фильтра

- Извлеките ворсовый фильтр, подняв его, и откройте.
- Очистите ворс, волокна и волокна хлопка вручную или мягкой тканью.
- Закройте ворсовый фильтр и поместите его обратно в корпус.
- На порах фильтра может образоваться слой, который может вызвать засорение фильтра после использования суши в течение некоторого времени. Промойте ворсовый фильтр теплой водой, чтобы удалить слой, который скапливается на поверхности ворсового фильтра. Полностью высушите фильтр для ворса перед его повторной установкой. Фильтр для ворса необходимо часто чистить.

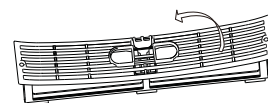
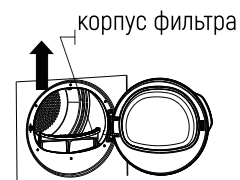

### **Внимание!**

*Всегда очищайте ворсовый фильтр и внутренние поверхности дверцы после каждого процесса сушки.*

## Чистка отсека фильтра

Ворс и волокна, которые не схватываются фильтром для ворса, застревают в отсеке для фильтра.

Очищайте ящик фильтра после каждого процесса сушки. В отсеке для фильтров находится двухуровневый фильтр.

Первый уровень – это губка фильтра, а второй уровень – фильтровальная ткань.

- Нажмите кнопку, чтобы открыть крышку.
- Отодвиньте фиксатор.
- Выдвиньте ящик фильтра.
- Удалите ворс, волокна и хлопковые ворсинки на фильтровальной ткани вручную или с помощью мягкой ткани.

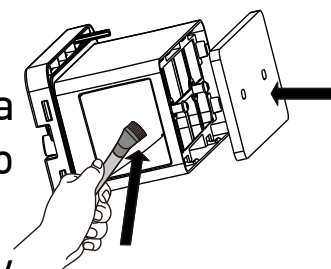
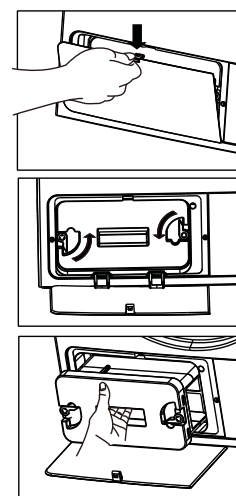

Если вы заметили слой, который может привести к засорению фильтрующей ткани, уберите его, промыв в теплой воде. Дайте фильтровальной ткани полностью высохнуть перед тем, как установить ящик фильтра обратно.

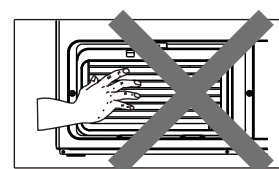

Вымойте губку отсека фильтра вручную, чтобы удалить волокна и ворсинки с поверхности. После мытья губки сожмите ее рукой и удалите лишнюю воду. Хорошо высушите губку перед обратной установкой.

## Опустошение резервуара для воды

Контейнер для воды собирает всю воду из конденсатора. Контейнер для воды необходимо сливать после каждого цикла сушки. Если емкость для воды заполнена, активная программа автоматически прерывается, загорится индикатор «» и прозвучит сигнал. Для продолжения программы необходимо сначала слить воду

Резервуар

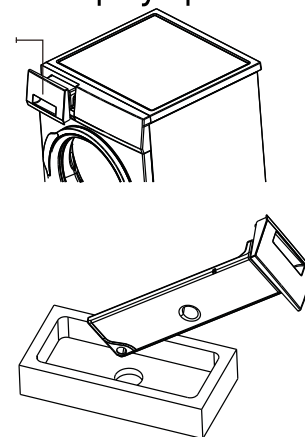

1. Вытяните емкость для воды
2. Вылейте воду
3. Верните резервуар
4. Нажмите Старт/Стоп

## Чистка датчика влажности

Датчик определения влажности покрывается кальциевым налётом во время использования, и поэтому нуждается в регулярной чистке. Очистите датчик в барабане, как это показано на рисунке.

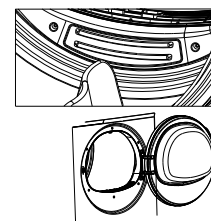

## Чистка испарителя

Удалите ворс, скопившийся на ребрах испарителя, расположенных за выдвижным ящиком фильтра, с помощью пылесоса или мягкой щетки. Вы также можете чистить вручную, но обязательно наденьте защитные перчатки.

Рекомендуется чистить его не реже двух раз в месяц

### **Внимание!**

*Никогда не пытайтесь чистить испаритель голыми руками. Ребра испарителя могут повредить кожу!*

# ПОИСК И УСТРАНЕНИЕ НЕИСПРАВНОСТЕЙ

Устройство изготовлено с учётом длительного срока службы без выхода из строя. Если во время использования сушильной машины Вы обнаружили проблему, проверьте, возможно ли её решение в соответствии с нижеприведённой таблицей. Если предложенное решение не принесло результата и неисправность не удаётся устранить своими силами, обратитесь в авторизованный сервисный центр MEFERI.

Проблема	Возможные причины	Решение
Сушильная машина не работает	<ul style="list-style-type: none"><li>• Вилка не вставлена в розетку</li><li>• Дверца открыта</li><li>• Кнопка ►   не нажата</li></ul>	<ul style="list-style-type: none"><li>• Включите в основную розетку</li><li>• Закройте дверцу</li><li>• Нажмите на кнопку ►  </li></ul>
Результат сушки неудовлетворителен	<ul style="list-style-type: none"><li>• Выбрана неправильная программа</li><li>• Фильтр забит</li><li>• Неправильный объем белья</li><li>• Осадок на датчике влажности</li></ul>	<ul style="list-style-type: none"><li>• При следующей сушке выберите другую программу (см. раздел «Программа сушки»)</li><li>• Очистите ворсовый фильтр</li><li>• Соблюдайте рекомендуемые объемы загрузки</li></ul>
Не работает подсветка барабана	<ul style="list-style-type: none"><li>• Лампа погасла</li></ul>	<ul style="list-style-type: none"><li>• Замените лампу</li></ul>
Цикл сушки завершается вскоре после запуска программы.	<ul style="list-style-type: none"><li>• Недостаточно загруженного белья или загруженное белье слишком сухое для выбранной программы</li></ul>	<ul style="list-style-type: none"><li>• Выберите другой уровень сушки</li></ul>
Цикл сушки длится необычно долго	<ul style="list-style-type: none"><li>• Объем загрузки слишком велик</li></ul>	<ul style="list-style-type: none"><li>• Уменьшите объем загрузки</li></ul>
На дисплее отображается ошибка (ErS)	<ul style="list-style-type: none"><li>• Выбрана дополнительная опция сушки, несовместимая с заданной программой</li></ul>	<ul style="list-style-type: none"><li>• Измените программу сушки</li><li>• Установите дополнительные опции сушки (при необходимости), совместимые с выбранной программой</li></ul>

Ниже представлены коды ошибок, возникающие на дисплее, и пояснения к ним:

Код ошибки	Тип ошибки	Описание	Причина	Решение
dop	Дверь	Дверь открыта во время работы прибора	1. Дверь открыта	1. Закройте дверь
			2. Обрыв кабеля или выход из строя розетки	2. Проверьте кабель и розетку
			3. Дверной замок сломан	3. Замените дверной замок
			4. Плата управления сломана	4. Замените старую плату на новую
E1	NTC Датчик температуры на выходе	Замыкание или обрыв датчика температуры	1. Обрыв кабеля или выход из строя розетки	1. Проверьте кабель и розетку
			2. Плата управления сломана	2. Замените старую плату на новую
			3. Сломан датчик температуры	3. Замените датчик на новый
E2	Компрессор	Освежить» и «деликатная». При тестировании температура компрессора никогда не превышала 40 °С в течение всего процесса нагревания и сушки.	1. Обрыв кабеля или выход из строя розетки	1. Проверьте кабель и розетку
			2. Плата управления сломана	2. Замените старую плату на новую
T3	Датчик температуры – компрессор	Замыкание или обрыв датчика температуры	1. Обрыв кабеля или выход из строя розетки	1. Проверьте кабель и розетку
			2. Плата управления сломана	2. Замените старую плату на новую
			3. Сломан датчик температуры	3. Замените датчик на новый
dop	Фильтр в сборе	Микропереключатель крышки фильтра не закрыт	1. Крышка фильтра не закрыта	1. Закройте крышку фильтра
			2. Обрыв кабеля или отсоединение разъемов	2. Проверьте соединения и кабели
			3. Микропереключатель сломан	3. Замените его
			4. Плата управления сломана	4. Замените старую плату на новую
	Фильтр засорен	Советы по чистке сетки фильтра	1. Советы по чистке сетки фильтра	Очистите сетку фильтра
			2. Плохой эффект сушки белья	

	Резервуар для воды полный	Советы по очистке резервуара для воды	1. Резервуар для воды полный	1. Слейте воду из резервуара
			2. Поплавковый выключатель или кабель насоса сломаны или разъемы сломаны	2. Проверьте соединения и кабели насоса и поплавкового выключателя
			3. Поплавковый выключатель поврежден	3. Замените поплавковый выключатель
			4. Насос поврежден	4. Замените насос
			5. Плата управления сломана	5. Замените старую плату на новую
E7	Ошибка поплавкового выключателя	Контакты поплавкового выключателя не замкнуты должным образом	1. Поплавковый выключатель или провода насоса неправильно вставлены или существует неисправность проводов	1. Проверьте поплавковый выключатель или провода насоса
			2. Неисправность поплавкового выключателя или насоса	2. Замените поплавковый выключатель или насос
			3. Плата управления сломана	3. Замените старую плату на новую

### **Внимание!**

*Если после выполнения вышеупомянутых способов проблема не исчезла, или если на дисплее отображаются другие ошибки, отключите устройство от электросети, слейте воду и обратитесь в авторизованный сервисный центр.*

## ТЕХНИЧЕСКИЕ ХАРАКТЕРИСТИКИ

Модель	MDR1015WH HP ULTRA
Торговая марка	MEFERI
Тип сушки	С тепловым насосом
Класс защиты от поражения электрическим током	I
Напряжение сети	220-240 В
Частота	50 Гц
Потребляемая мощность	650 Вт
Максимальная загрузка белья	10 кг
Класс энергоэффективности	A++
Энергопотребление за цикл	1,06 кВт·ч
Энергопотребление в год	234 кВт·ч/год
Время программы при полной загрузке	222 мин
Объём барабана	111 л
Уровень шума при сушке	63 дБ
Класс водонепроницаемости	IPX4
Тип крепления шнура питания	Y
Вес нетто	47 кг
Габариты (ШхГхВ)	59,5 x 63 x 85 см

# СХЕМА ПОДКЛЮЧЕНИЯ

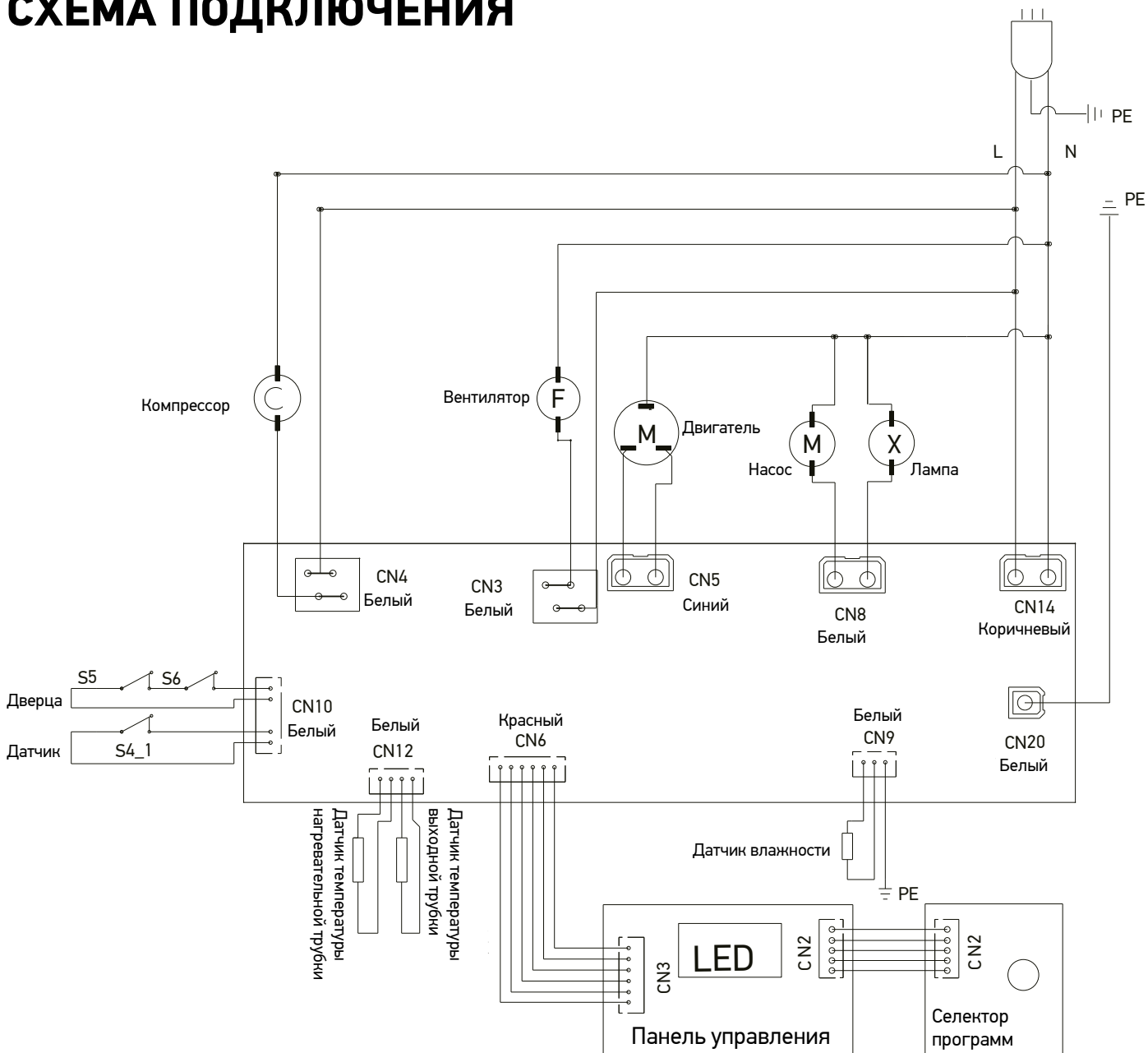

# **ПРАВИЛА И УСЛОВИЯ МОНТАЖА, ХРАНЕНИЯ, ТРАНСПОРТИРОВКИ, РЕАЛИЗАЦИИ И УТИЛИЗАЦИИ**

- Правила и условия монтажа устройства описаны в данном руководстве в разделе «Установка».
- Хранение устройства должно производиться в упаковке в отапливаемых помещениях у изготовителя и потребителя при температуре воздуха от 10 °С до 40 °С и относительной влажности воздуха не более 80%. В помещениях не должно быть агрессивных примесей (паров кислот, щелочей), вызывающих коррозию.
- Устройство требует бережного обращения, оберегайте его от воздействия пыли, грязи, ударов, влаги, огня и т.д.
- Реализация устройства должна производиться в соответствии с местным законодательством.
- При обнаружении неисправности устройства следует немедленно обратиться в авторизованный сервисный центр или утилизировать устройство.

## **Перемещение и транспортировка**

Для обеспечения корректной транспортировки устройства необходимо соблюдение следующих требований:

- извлеките из устройства все внутренние принадлежности, если они есть, и упакуйте их отдельно;
- убедитесь в правильности упаковки устройства для сохранения его работоспособности и внешнего вида (крупногабаритную технику необходимо обернуть в полиэтиленовую или пузырчатую плёнку с подкладками из гофрированного картона в критических местах);
- надёжно зафиксируйте устройство ремнями, чтобы исключить возможность его перемещения по транспортному средству;
- для полного исключения воздействия внешней среды используйте только крытый транспорт;
- обеспечьте крайне осторожное обращение с упаковкой при выполнении погрузочно-разгрузочных работ.

## ПРИМЕЧАНИЕ

Транспортировка устройства должна осуществляться в вертикальном положении. Если транспортировка устройства осуществлялась в горизонтальном положении, то перед последующим включением он должен простоять в вертикальном положении не менее шести часов, в противном случае это может привести к поломке устройства.

### Утилизация

- Старые стиральные машины имеют остаточную стоимость. Экологический способ утилизации гарантирует, что ценное сырье будет переработано и использовано вторично. Информация о способах утилизации старой сушильной машины и упаковки от новой сушильной машины может быть получена в местных муниципальных органах.
- В целях безопасности детей перережьте кабель питания и сломайте запорный механизм загрузочной дверцы, чтобы он не функционировал, прежде чем утилизировать изделие.
- Более подробную информацию о переработке изделия можно получить в местном муниципальном управлении или в магазине, где был приобретен товар.

### Правильная утилизация

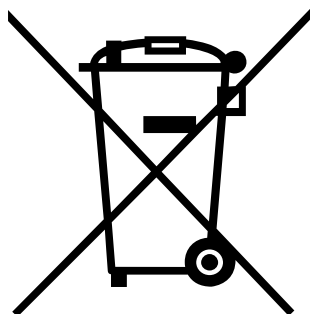

Данная маркировка на товаре или его упаковке означает, что данный товар не должен утилизироваться вместе с другими бытовыми отходами.

Правильная утилизация изделия поможет предотвратить потенциальное негативное влияние на окружающую среду и здоровье людей, а повторная переработка материалов помогает сохранять природные ресурсы.

Для экологически безопасной утилизации старого оборудования воспользуйтесь специальной системой сбора использованных приборов или обратитесь в магазин, где был приобретен товар.

## **ДОПОЛНИТЕЛЬНАЯ ИНФОРМАЦИЯ**

Срок службы – 10 лет.

Гарантия – 36 месяцев.

**Изготовитель:** Мефери Технолоджиз Ко., ЛТД  
Китай, № 4501, 45/Ф, Блок А, № 530, Средняя часть проспекта Тяньфу,  
Зона Хай-Тек Чэнду, Китай (Сычуань) Пилотная зона свободной торговли  
Сделано в Китае

**Manufacturer:** Meferi Technologies CO., LTD  
China, No. 4501, 45/F, Block A, No. 530, Middle Section of Tianfu Avenue,  
Chengdu Hi-tech Zone, China (Sichuan) Pilot Free trade Zone

**Импортер в России/уполномоченное изготовителем лицо:**  
ООО «МЕФЕРИ».

107023, Россия, Москва город, вн.тер.г. муниципальный округ Преображенское, Малая Семёновская ул., д. 11/2, стр. 7, этаж/помещение/комната 1/III/3.2