

Haier

**Руководство
по эксплуатации
и монтажу**

**Пайдалану және
монтаждау
жөніндегі
нұсқаулық**

**Стеклокерамическая
варочная панель**

**Керамикалық
пісіргіш панель**

**HNY-C64NTVB
HNY-C64NVTB**

**Перед началом работы с новой
варочной панелью внимательно
прочитайте инструкцию**

**Жаңа плитаны қолданар алдында
нұсқаулықты мұқият оқып
шығуыңызды сұраймыз**

**МОНТАЖ ИЗДЕЛИЯ ДОПУСКАЕТСЯ
ТОЛЬКО КВАЛИФИЦИРОВАННЫМ
СПЕЦИАЛИСТОМ В СООТВЕТСТВИИ
С ПРЕДСТАВЛЕННЫМИ ИНСТРУКЦИЯМИ**

**ӨНІМДІ ОРНАТУ БІЛІКТІ
ТЕХНИКАЛЫҚ МАМАНМЕН,
ҰСЫНЫЛҒАН НҰСҚАУЛЫҚТАРДЫ
САҚТАЙ ОТЫРЫЛЫП ҚАНА ЖҮЗЕГЕ
АСЫРЫЛА АЛАДЫ**

Предупреждения о соблюдении техники безопасности

Ваша безопасность важна для нас. Ознакомьтесь с данной информацией перед использованием варочной панели.

Монтаж

Опасность поражения электрическим током

- Перед выполнением любых работ или технического обслуживания отключите прибор от электросети.
- Подключение к исправной системе заземления необходимо и обязательно.
- Внесение изменений во внутреннюю систему электропроводки может выполняться только квалифицированным электриком.
- Несоблюдение этой инструкции может привести к поражению электрическим током или смерти.

Опасность порезов

- Осторожно — некоторые края корпуса могут быть острыми.
- Пренебрежение этим фактором может привести к травме или порезам.

Важные инструкции по технике безопасности

- Внимательно прочитайте эти инструкции перед монтажом или использованием прибора.
- Удалите со стеклокерамической поверхности все рекламные материалы.
- Дайте ознакомиться с этой инструкцией лицу, производящему монтаж — это может снизить ваши затраты на монтаж прибора.
- Во избежание опасности прибор следует устанавливать в соответствии с настоящей инструкцией по монтажу.
- Монтаж и заземление прибора должны выполняться только квалифицированным специалистом.
- Прибор должен быть подключен к цепи с разъединителем, обеспечивающим полное отключение от электропитания.
- Неправильный монтаж прибора может привести к аннулированию гарантийных обязательств.

Эксплуатация и техническое обслуживание

Опасность поражения электрическим током

- Запрещается готовить на неисправной или треснувшей варочной панели. При подозрении на неисправность или при появлении трещины на поверхности варочной панели немедленно отключите прибор от электросети (из розетки электропитания) и обратитесь к квалифицированному специалисту.
- Перед очисткой или обслуживанием отсоедините варочную панель от розетки электропитания.

- Несоблюдение этой инструкции может привести к поражению электрическим током или смерти.

Опасность для здоровья

- Прибор соответствует стандартам электромагнитной безопасности.

Опасность горячей поверхности

- В ходе использования доступные части прибора нагреваются настолько, что могут вызвать ожоги.
- Не допускайте прикосновения частей тела, одежды или любого предмета, кроме соответствующей посуды, к стеклу до тех пор, пока поверхность не остынет.
- Не следует размещать на поверхности плиты металлические предметы, например, ножи, вилки, ложки и крышки, поскольку они могут нагреваться.
- Не подпускайте к прибору детей.
- Ручки кастрюль могут быть горячими для прикосновения.
- Убедитесь, что ручки кастрюль не находятся над другими включенными зонами варки. Ручки должны быть недоступны для детей.
- Несоблюдение этого указания может привести к ожогам и ошпариванию.

Опасность порезов

- При снятии защитной крышки открывается острое лезвие скребка для варочной панели. Используйте скребок с особой осторожностью и всегда храните его в безопасном месте, вне досягаемости детей.
- Пренебрежение этим фактором может привести к травме или порезам.

Важные инструкции по технике безопасности

- Не оставляйте включенный прибор без присмотра. Во время кипения образуется пар и возникает вероятность воспламенения пролитой жирной жидкости.
- Не используйте прибор в качестве рабочей поверхности или для хранения предметов.
- Не оставляйте предметы или посуду на приборе.
- Не используйте прибор в качестве отопительного устройства или обогрева помещения.
- После использования всегда выключайте варочные зоны и варочную панель в соответствии с описанием, приведенным в данном руководстве (например, с помощью сенсорных кнопок).
- Не позволяйте детям играть с прибором, садиться, подниматься или взбираться на него.
- Не храните предметы, представляющие интерес для детей, в шкафах над прибором. Не позволяйте детям забираться на варочную панель, так как это может привести к серьезным травмам.
- Не оставляйте детей одних или без присмотра в помещении, где используется прибор.

- Дети или лица с ограниченными возможностями могут пользоваться прибором только в присутствии ответственного и компетентного лица, которое проинструктирует их по применению прибора.
- Инструктирующее лицо должно удостовериться в том, что они могут использовать прибор без опасности для себя или окружения.
- Запрещается выполнять ремонт или замену какой-либо части прибора, если это не рекомендовано в руководстве. Все остальное обслуживание должно выполняться квалифицированными специалистами.
- Запрещается использовать пароочиститель для чистки варочной панели.
- Запрещается ставить или ронять тяжелые предметы на варочную панель.
- Запрещается вставлять на варочную панель.
- Не используйте посуду с неровными краями и не перетаскивайте посуду по поверхности стекла, поскольку это может поцарапать стекло.
- Не используйте металлические мочалки или другие агрессивные абразивные чистящие средства для чистки варочной поверхности, поскольку это может поцарапать стекло.
- Во избежание травм и поражения электрическим током поврежденный сетевой кабель подлежит замене производителем, представителем сервисного центра или другим квалифицированным специалистом.
- Настоящий прибор предназначен исключительно для использования в бытовых и схожих с бытовыми условиях, таких как кухни в цехах, офисах и других рабочих помещениях; загородных домах, в гостиницах, отелях и других подобных жилых помещениях; хостелах.
- **ПРЕДУПРЕЖДЕНИЕ:** во время использования прибор и его открытые части нагреваются.
Будьте осторожны, избегайте прикосновения к нагревательным элементам.
Не допускайте к прибору детей в возрасте до 8 лет, если они не находятся под постоянным присмотром.
- Данный прибор может использоваться детьми в возрасте от 8 лет и старше и лицами с ограниченными физическими, сенсорными или умственными способностями или отсутствием опыта и знаний, если они делают это под надзором, либо если они ознакомлены с инструкцией по безопасному использованию прибора и понимают возможные опасности.
- Детям запрещается играть с прибором. Не позволяйте детям заниматься чисткой и обслуживанием изделия без надзора.
- **ПРЕДУПРЕЖДЕНИЕ:** приготовление пищи на варочной панели без присмотра с использованием жира или масла может быть опасным и привести к возгоранию. **НЕ ПЫТАЙТЕСЬ** потушить огонь водой; вместо этого выключите прибор, а затем накройте пламя, например, крышкой или противопожарным одеялом.
- **ПРЕДУПРЕЖДЕНИЕ:** опасность возгорания: не храните предметы на варочных поверхностях.
- **ПРЕДУПРЕЖДЕНИЕ:** если на поверхности имеются трещины, выключите прибор во избежание поражения электрическим током.

Это требование действует для варочной панели из стеклокерамики или подобного материала, которые защищают токоведущие части.

- Запрещается использовать пароочиститель.
- Прибор не предназначен для эксплуатации с использованием внешнего таймера или отдельной системы дистанционного управления.

ВНИМАНИЕ: процесс приготовления пищи необходимо контролировать. Краткосрочный процесс приготовления пищи необходимо контролировать постоянно.

ПРЕДУПРЕЖДЕНИЕ: эти стабилизирующие устройства необходимо установить во избежание опрокидывания прибора. См. инструкции по монтажу.

ПРЕДУПРЕЖДЕНИЕ: используйте только защитные приспособления, разработанные производителем варочной панели, либо приспособления, указанные производителем прибора в инструкции по эксплуатации, либо защитные приспособления, входящие в состав прибора. Использование неподходящих защитных приспособлений может привести к несчастным случаям.

Заземление в приборе предусмотрено только для функциональных целей

Поздравляем вас с покупкой новой варочной панели.

Мы рекомендуем вам ознакомиться с настоящей инструкцией/руководством по монтажу для того, чтобы полностью понять, как правильно установить и использовать варочную панель.

Сведения по монтажу приведены в разделе «Монтаж».

Внимательно прочитайте все инструкции по технике безопасности перед использованием устройства и сохраните эту инструкцию/руководство по монтажу для дальнейшего применения.

Краткое описание изделия

Модель: ННУ-С64NVTB

Вид сверху

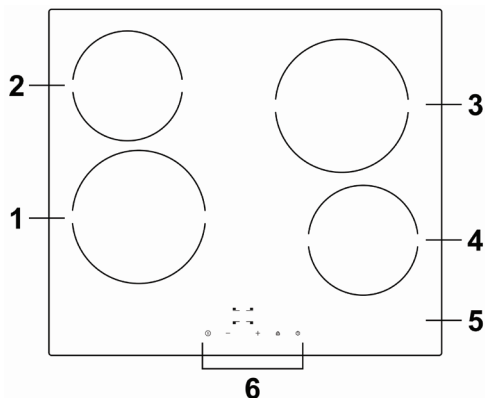

1. Зона с максимальной мощностью 1800 Вт
2. Зона с максимальной мощностью 1200 Вт
3. Зона с максимальной мощностью 1800 Вт
4. Зона с максимальной мощностью 1200 Вт
5. Стеклопанель
6. Панель управления

Панель управления

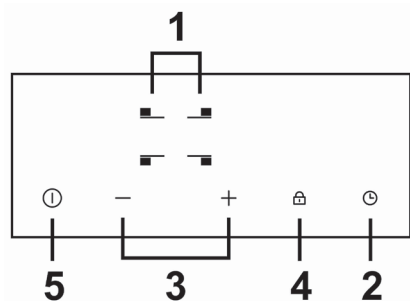

1. Кнопки выбора варочной зоны
2. Кнопка включения таймера
3. Кнопки настройки мощности / таймера
4. Блокировка
5. Кнопка включения/выключения

Модель: ННУ-С64NTVB

Вид сверху

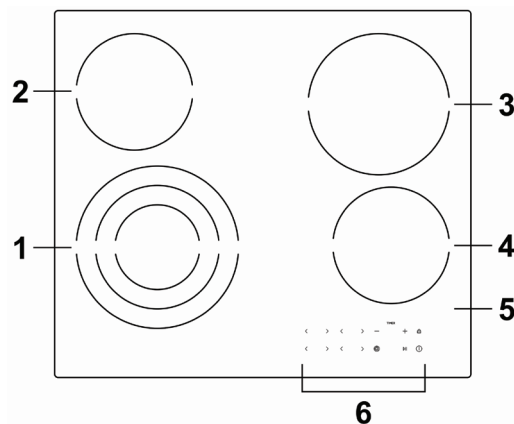

1. Зона с максимальной мощностью 2300 Вт (1600 Вт/800 Вт)
2. Зона с максимальной мощностью 1200 Вт
3. Зона с максимальной мощностью 1800 Вт
4. Зона с максимальной мощностью 1200 Вт
5. Стеклокерамическая плита
6. Панель управления

Панель управления

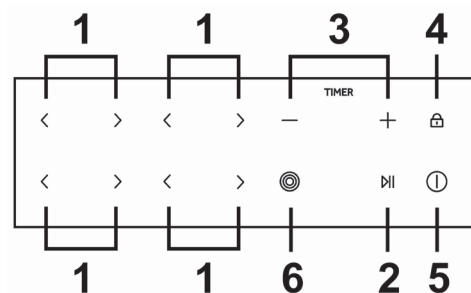

1. Кнопки настройки мощности
2. Кнопка остановки/ паузы в приготовлении
3. Кнопки настройки таймера
4. Блокировка
5. Кнопка включения/выключения
6. Кнопка управления тройной зоной с расширением

Краткие сведения о керамических варочных панелях

- Принцип работы керамической варочной панели основан на технологии инфракрасного нагрева. Никель-хромовые нагревательные элементы варочной панели излучают тепло и отдают инфракрасное излучение для разогрева пищи. Стеклокерамическая варочная панель ориентирована на потребителя и имеет индивидуальный дизайн. Варочная панель обладает такими характеристиками, как надежность и безопасность, делая вашу жизнь комфортной и позволяя в полной мере получать удовольствие от жизни.
- Для керамических панелей подходит любая посуда. Вы можете использовать любую посуду, включая воки, посуду из меди, нержавеющей стали, стекла, керамики и других материалов.



Перед использованием новой варочной панели

- Прочитайте данное руководство и обратите особое внимание на раздел «Предупреждения по технике безопасности».
- Снимите защитную пленку, которая все еще может находиться на варочной панели.
- Не используйте посуду с неровными краями или изогнутым дном.



- Убедитесь, что дно посуды гладкое, плотно прилегает к стеклу и имеет тот же размер, что и конфорка. Всегда размещайте посуду по центру варочной зоны.

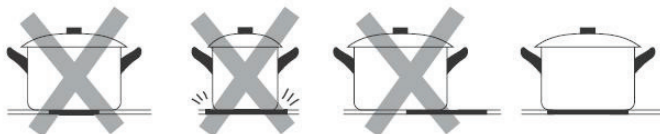

Поднимайте посуду с индукционной варочной панели — не передвигайте ее, так как при этом можно поцарапать стекло.

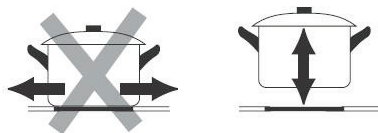

Использование сенсорных кнопок

- Кнопки реагируют на прикосновение, поэтому вам не требуется прикладывать усилие.
- Прикасайтесь к кнопкам подушечками, а не кончиками пальцев.
- Каждое прикосновение будет сопровождаться звуковым сигналом.
- Убедитесь, что элементы управления чистые, сухие и не закрыты посторонними предметами (например, кухонными приборами или салфеткой). Даже тонкий слой воды может затруднить управление.

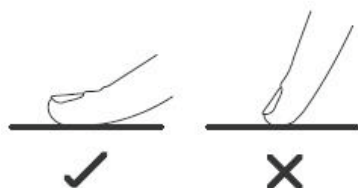

Использование варочной панели

Начало процесса приготовления

- При включении прибора зуммер подаст один звуковой сигнал, все индикаторы загорятся на 1 секунду, затем погаснут, что свидетельствует о переходе варочной панели в режим ожидания.
1. Коснитесь кнопки **ⓘ** включения/выключения («ON/OFF»). После включения питания прозвучит однократный звуковой сигнал, на всех дисплеях будет показано « - » или « -- »; это указывает на то, что варочная панель находится во режиме ожидания.
 2. Поставьте подходящую кастрюлю на варочную зону, которую вы собираетесь использовать. Убедитесь, что дно кастрюли и поверхность зоны нагрева чистые и сухие.

3. Для модели ННУ-С64NVTB: коснитесь кнопки выбора варочной зоны — индикатор рядом с кнопкой начнет мигать.

Для модели ННУ-С64NVTB коснитесь кнопки «<» или «>» для соответствующей зоны — индикатор рядом с кнопкой начнет мигать.

- Если вы не выберете уровень мощности в течение одной минуты, варочная панель автоматически выключится. Вам нужно будет снова начать с пункта 1.
- Вы можете изменить настройки мощности в любое время в процессе приготовления.
- При продолжительном нажатии на любую из этих кнопок значение будет увеличиваться или уменьшаться.

Включение двойного кольца: Коснитесь кнопки выбора варочной зоны. Индикатор этой зоны начнет мигать. Активируйте двойную зону однократным нажатием .

Чтобы отключить двойную зону, нажмите соответствующую кнопку выбора зоны, а затем нажмите кнопку .

Включение двойного кольца: Коснитесь кнопки выбора варочной зоны. Индикатор этой зоны начнет мигать. Активируйте двойную зону однократным нажатием .

Чтобы отключить двойную зону, нажмите соответствующую кнопку выбора зоны, а затем нажмите кнопку .

После завершения приготовления

1. Коснитесь кнопки выбора варочной зоны, которую вы хотите выключить.
2. Чтобы выключить варочную зону, нажмите кнопку «<» или «>» и понизьте значение до нуля. Убедитесь, что на дисплее отображается «0», а затем «Н».
3. Чтобы включить всю варочную панель, нажмите кнопку «ON/OFF».
4. Остерегайтесь горячих поверхностей
Индикатор «Н» показывает, какие поверхности нагрева являются горячими. Индикатор исчезнет, когда поверхность охладится до безопасной температуры. Его также можно использовать для экономии энергии: если вы хотите нагреть другую посуду, используйте горячую конфорку.



Блокировка кнопок управления

- Кнопки управления можно заблокировать, чтобы предотвратить непреднамеренное включение (например, случайное включение варочной зоны детьми).
- В заблокированном состоянии все кнопки управления, кроме кнопки включения/выключения, отключены.

Блокировка кнопок управления

Коснитесь кнопки блокировки. На индикаторе таймера отобразится надпись «LO».

Снятие блокировки кнопок управления

1. Убедитесь, что варочная панель включена.
2. Коснитесь и удерживайте кнопку блокировки некоторое время.
3. Теперь можно приступить к использованию варочной панели.



Когда варочная панель находится в режиме блокировки, все элементы управления, кроме кнопки «ON/OFF», отключены. В чрезвычайной ситуации вы всегда можете отключить плиту с помощью кнопки управления «ON/OFF», но в следующий раз вам сначала придется разблокировать плиту.

Защита от перегрева

Датчик температуры может контролировать температуру внутри варочной панели. При повышении температуры выше предельно допустимой варочная панель автоматически отключается.

Предупреждение об остаточном нагреве

После того, как панель проработала в течение некоторого времени, ней будет присутствовать остаточное тепло. Индикатор «Н» предупреждает о том, что прикасаться к варочной панели нельзя.

Защитное автоматическое выключение

Автоматическое выключение — это защитная функция варочной панели. Если вы забыли отключить варочную панель, она выключится автоматически. Время выключения по умолчанию приведено в следующей таблице:

Уровень мощности	1	2	3	4	5	6	7	8	9
Максимальное время непрерывной работы (час)	8	8	8	4	4	4	2	2	2

Использование таймера

Таймер можно использовать двумя различными способами:

- Можно использовать его для обратного отсчета времени. В этом случае по истечении заданного времени таймер не будет отключать варочные зоны.
- Можно настроить таймер на выключение одной или нескольких варочных зон по истечении заданного времени.
- Максимальное время работы таймера составляет 99 минут.

Использование таймера для обратного отсчета

Если ни одна варочная зона не выбрана

1. Убедитесь, что варочная панель включена.

Примечание: таймер можно использовать для обратного отсчета времени, даже если варочная зона не выбрана.

2. Для модели ННУ-С64NVTB: нажмите кнопку «», на индикаторе таймера появится знак «--».

Для модели ННУ-С64NTVB: нажмите кнопку «+» или «_» под надписью «TIMER» («ТАЙМЕР»).

3. Настройте параметры таймера, нажимая кнопки «_» или «+». Индикатор обратного отсчета начнет мигать, и на дисплее таймера отобразится время.

Совет:

при нажатии кнопок управления таймером «-» или «+» значение будет уменьшаться или увеличиваться на 1 минуту.

При нажатии и удерживании кнопок управления таймером «-» или «+» значение будет уменьшаться или увеличиваться на 10 минут.

Если заданное время превысит 99 минут, таймер автоматически сбросится на значение 0 минут.

4. Нажмите кнопку «». Таймер будет отменен, а на дисплее отобразится количество минут «00».

5. Обратный отсчет начинается немедленно после установки времени. На дисплее будет показано оставшееся время, а индикатор таймера будет мигать в течение 5 секунд.

6. По истечении заданного времени звуковой сигнал подается в течение 30 секунд, а на индикаторе таймера отобразится «- -».

ПРИМЕЧАНИЕ: варочная панель/конфорка будет продолжать работать. В данном случае таймер выполняет только отсчет времени и не включает/не выключает варочную панель.

Настройка таймера для отключения одной варочной зоны

1. Прикоснитесь к кнопке выбора варочной зоны, для которой требуется установить таймер (например, зона 1).
2. Коснитесь кнопки таймера. Индикатор обратного отсчета начнет мигать, и на дисплее таймера отобразится «30».
3. Установите время нажатием кнопок управления таймером.

Совет:

при нажатии кнопок управления таймером «-» или «+» значение будет уменьшаться или увеличиваться на 1 минуту.

При нажатии и удерживании кнопок управления таймером «-» или «+» значение будет уменьшаться или увеличиваться на 10 минут.

Если заданное время превысит 99 минут, таймер автоматически сбросится на значение 0 минут.

4. Коснитесь кнопки выбора варочной зоны, а затем коснитесь кнопки «⌚». Таймер будет отменен, а на минутном дисплее отобразится символ «--».
5. Обратный отсчет начинается немедленно после установки времени. На дисплее будет показано оставшееся время, а индикатор таймера будет мигать в течение 5 секунд.

ПРИМЕЧАНИЕ: красная точка рядом с индикатором уровня мощности загорится, показывая, что зона выбрана.

6. По истечении времени приготовления соответствующая конфорка будет автоматически отключена.

ПРИМЕЧАНИЕ: если ранее были включены другие варочные зоны, они продолжат работать.

Настройка таймера для отключения нескольких варочных зон

1. Если данная функция используется в нескольких варочных зонах, индикатор таймера будет показывать наименьшее время (например, если для зоны 1 задано время 3 минуты, а для зоны 2 — 6 минут, то индикатор таймера отображает «3».)

ПРИМЕЧАНИЕ: Красная точка рядом с индикатором уровня мощности будет мигать.

2. По истечении времени приготовления соответствующая варочная зона автоматически выключится, и отобразится символ «Н».

ПРИМЕЧАНИЕ: чтобы изменить времена после настройки таймера, следует начать с шага 1.

Использование функции Stop & Go (Пауза)

Функцию паузы можно использовать в любое время в процессе приготовления. Эта функция позволяет приостановить работу варочной панели и вернуться к ней позднее. Убедитесь, что варочная зона работает.

Коснитесь кнопки паузы, на индикаторе варочной зоны отобразится символ «||». Отключатся все функции варочных зон варочной панели, за исключением функции паузы, включения/выключения и блокировки.

Рекомендации по приготовлению пищи

Советы по приготовлению

- Когда пища дойдет до кипения, снизьте мощность нагрева.
- Используйте крышку, чтобы сократить время приготовления и сэкономить энергию за счет сохранения тепла.
- Минимизируйте количество жидкости или жира, чтобы сократить время приготовления.
- Начинайте готовить при высокой температуре и уменьшайте температуру, когда пища нагреется.

Медленное кипение, приготовление риса

- Медленное кипение происходит при температуре ниже температуры кипения, около 85°C, когда пузырьки просто время от времени поднимаются к поверхности варочной жидкости. Это ключ к приготовлению вкусных супов и нежных тушеных блюд, так как блюдо получится ароматным, если оно не переварено. Также следует готовить соусы на основе яиц и муки при температуре ниже точки кипения.

- Для правильного приготовления некоторых блюд за рекомендованное время, например, при приготовлении риса методом абсорбции, необходимо использовать настройки выше минимальных.

Обжарка стейков

Приготовление сочных и ароматных стейков:

1. Перед приготовлением выдержите мясо при комнатной температуре около 20 минут.
2. Нагрейте сковороду с тяжелым основанием.
3. Смажьте маслом обе стороны стейка. Поместите в горячую сковороду небольшое количество масла, а затем опустите в нее мясо.
4. Переверните стейк только один раз во время приготовления. Точное время приготовления зависит от толщины стейка и желаемой степени прожарки. Время приготовления на каждой стороне может варьироваться от 2 до 8 минут. Надавите на стейк, чтобы определить степень его готовности - чем он тверже на ощупь, тем сильнее степень прожарки.
5. Оставьте стейк на несколько минут на теплой тарелке, чтобы он расслабился и стал мягким перед подачей на стол.

Жарка с перемешиванием (Стир-фрай)

1. Возьмите вок с плоским дном или большую сковороду, подходящую для керамической варочной панели.
2. Подготовьте все ингредиенты и оборудование. Жарка с перемешиванием должна выполняться быстро. При приготовлении большого количества пищи готовьте ее несколькими небольшими партиями.
3. Прогрейте сковороду в течение непродолжительного времени и добавьте две столовые ложки масла.
4. Сначала приготовьте мясо, отложите и держите в тепле.
5. Обжарьте овощи с перемешиванием. Когда они станут горячими, но еще хрустящими, снизьте мощность нагрева варочной зоны, верните мясо на сковороду и добавьте соус.
6. Аккуратно перемешайте ингредиенты, чтобы убедиться, что они полностью прогрелись.
7. Немедленно подавайте на стол.

Параметры нагрева

Настройка мощности нагрева	Тип применения
1 – 2	<ul style="list-style-type: none"> • медленный подогрев небольшого количества пищи • плавление шоколада, сливочного масла и продуктов, которые быстро пригорают • медленное тушение • медленный подогрев
3 – 4	<ul style="list-style-type: none"> • подогрев • быстрое тушение • приготовление риса
5 – 6	<ul style="list-style-type: none"> • блины, оладьи
7 – 8	<ul style="list-style-type: none"> • пассерование • приготовление макаронных изделий
9	<ul style="list-style-type: none"> • поджаривание с перемешиванием • обжарка • доведение супа до кипения • кипячение воды

Уход и очистка

Что?	Как?	Важно!
<p>Повседневное загрязнение стекла (отпечатки пальцев, следы, пятна, оставленные на стекле при проливе несладких продуктов).</p>	<ol style="list-style-type: none"> 1. Выключите питание варочной панели; 2. Нанесите очиститель варочной панели, пока поверхность еще теплая (но не горячая!); 3. Промойте и протрите поверхность сухой чистой салфеткой или бумажным полотенцем; 4. Включите питание варочной панели. 	<ul style="list-style-type: none"> • Когда питание варочной панели выключено, индикация горячей поверхности отсутствует, при этом варочная зона все еще может быть горячей! Будьте предельно осторожны. • Металлические мочалки, некоторые нейлоновые мочалки и агрессивные / абразивные чистящие средства могут поцарапать стекло. Обязательно прочтите этикетку, чтобы убедиться, что чистящее средство или мочалка подходят. • Не оставляйте остатки чистящего средства на варочной панели: это может вызвать обесцвечивание стекла.

Что?	Как?	Важно!
<p>Переливы кипящей жидкости, остатки расплавленной пищи и пригоревших сладких продуктов на стекле</p>	<p>Немедленно удалите эти загрязнения с помощью лопатки, шпателя или скребка с острым лезвием, подходящих для стеклянных поверхностей керамических варочных панелей, при этом не прикасайтесь руками к горячим поверхностям варочных зон:</p> <ol style="list-style-type: none"> 1. Выключите питание варочной панели, отсоединив вилку от розетки электропитания; 2. Держа лезвие или приспособление для очистки под углом 30°, соскребите загрязнение на холодном участке панели; 3. Удалите загрязнение с помощью кухонного или бумажного полотенца; 4. Для удаления со стекла повседневных загрязнений с поверхности стекла пункты 2—4. 	<ul style="list-style-type: none"> • Как можно скорее удалите пятна от расплавленных, сладких или пролитых продуктов. После охлаждения стекла их будет труднее удалить; при этом существует риск повредить стеклянную поверхность. • Опасность порезов: при втягивании защитной крышки острое лезвие скребка для варочной панели открывается. Используйте его с особой осторожностью и всегда храните в безопасном месте, недоступном для детей.
<p>Пролитая жидкость на сенсорных кнопках</p>	<ol style="list-style-type: none"> 1. Выключите питание варочной панели; 2. Промокните пролитую жидкость; 3. Протрите область сенсорного управления чистой влажной губкой или тряпкой; 4. Вытрите этот участок досуха бумажным полотенцем. 5. Включите питание варочной панели. 	<ul style="list-style-type: none"> • При попадании жидкости варочная панель может подать звуковой сигнал и выключиться, а сенсорные кнопки могут не работать. Перед включением варочной панели насухо вытрите область сенсорного управления.

Советы и рекомендации

Проблема	Возможные причины	Способы устранения
<p>Варочная панель не включается.</p>	<p>Нет питания.</p>	<p>Убедитесь, что варочная панель подключена к электросети и включена. Проверьте, не отключено ли электричество в вашем доме или районе. Если вы выполнили все проверки и проблему устранить не удалось, обратитесь к квалифицированному специалисту.</p>

Проблема	Возможные причины	Способы устранения
Сенсорные кнопки не реагируют на прикосновения.	Кнопки заблокированы.	Снимите блокировку кнопок. См. раздел «Использование варочной панели».
Управление сенсорными кнопками затруднено.	Над кнопками может присутствовать тонкая пленка воды, или, возможно, вы прикасаетесь к кнопкам кончиком пальца.	Убедитесь, что область сенсорного управления сухая, и прикасайтесь к кнопкам подушечкой пальца.
Царапины на стекле.	Посуда с острыми краями. Используются непригодные абразивные чистящие средства или очиститель.	Используйте посуду с плоским и гладким дном. Ознакомьтесь с разделом по выбору подходящей посуды. См. раздел «Уход и очистка».
Варочная панель или варочная зона неожиданно выключилась, раздается звуковой сигнал и отображается код ошибки (обычно одна или две чередующиеся цифры на дисплее таймера).	Техническая неисправность.	Запишите код ошибки, отключите варочную панель от электропитания и обратитесь к квалифицированному специалисту.

Технические характеристики

Название модели	ННУ-С64NVTB
Напряжение питания	220-240 В~ / 380-415 В~, 50-60 Гц
Номинальная потребляемая мощность (Вт)	5490-6533
Размер изделия Д×Ш×Г (мм)	590X520X52
Размеры встраиваемой части А×В (мм)	560X490

Название модели	ННУ-С64NTVB
Напряжение питания	220-240 В~ / 380-415 В~, 50-60 Гц
Номинальная потребляемая мощность (Вт)	5947-7078
Размер изделия Д×Ш×Г (мм)	590X520X52
Размеры встраиваемой части А×В (мм)	560X490

Масса и размеры указаны приблизительно. Поскольку мы постоянно стараемся улучшать нашу продукцию, возможны изменения характеристик и конструкции без предварительного уведомления.

Монтаж

Выбор оборудования для монтажа

Вырежьте в столешнице отверстие в соответствии с размерами, показанными на рисунке.

Для целей монтажа и эксплуатации вокруг отверстия необходимо обеспечить свободное пространство не менее 50 мм.

Убедитесь, что толщина столешницы составляет не менее 30 мм. Выбирайте термостойкий материал столешницы, чтобы избежать деформации, вызванной тепловым излучением от варочной панели. См. рисунок ниже:

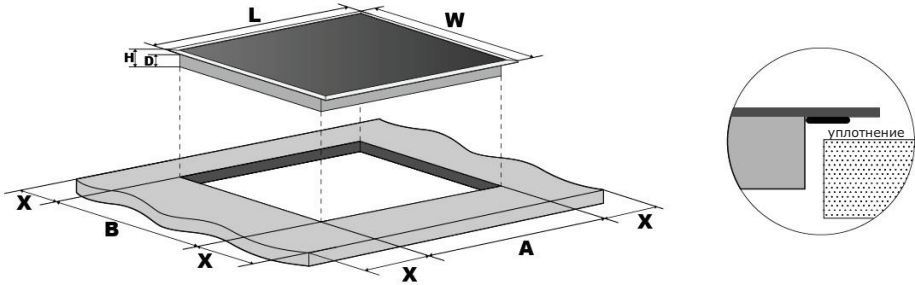

Модель	L (мм)	W (мм)	H (мм)	D (мм)	A (мм)	B (мм)	X (мм)
4 зоны	590	520	52	48	562 ⁽⁻²⁺³⁾	492 ⁽⁻²⁺³⁾	50 мин.

Обязательно обеспечьте хорошую вентиляцию керамической варочной панели и убедитесь в том, что впускные и выпускные отверстия для воздуха не заблокированы. Убедитесь, что стеклокерамическая варочная панель исправна и находится в рабочем состоянии. См. рисунок ниже:



Примечание: безопасное расстояние между варочной панелью и расположенным над ней шкафом должно составлять не менее 760 мм.

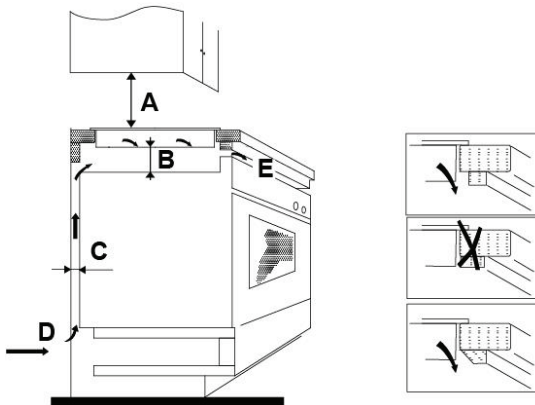

A (мм)	B (мм)	C (мм)	D	E
760	50 минимум	30 минимум	Воздухозаборник	Выход воздуха 10 мм

Перед установкой крепежных кронштейнов

Устройство следует поместить на устойчивую ровную поверхность (используйте упаковку). Не нажимайте на элементы управления.

После монтажа закрепите варочную панель на столешнице с помощью винтов и четырех кронштейнов, расположенных в нижней части варочной панели (см. рисунок).

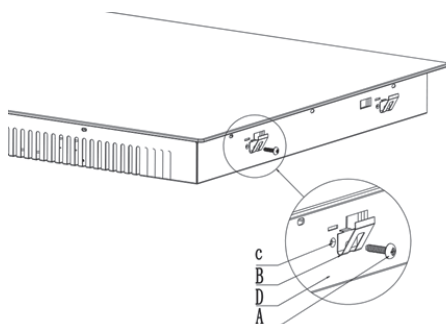

A	B	C	D
винт	кронштейн	Отверстие для винта	основание

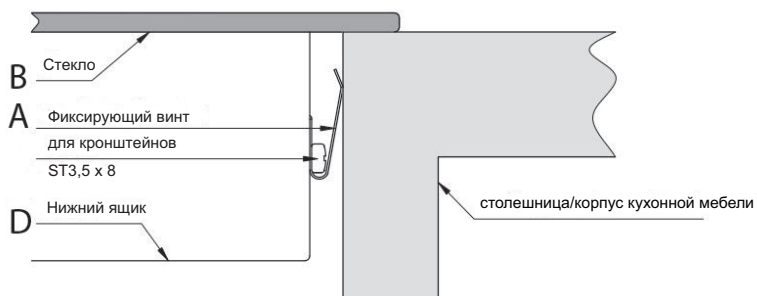

Предостережения

1. Монтаж керамической варочной панели должен производиться квалифицированным персоналом или техническими специалистами. Не выполняйте эту работу самостоятельно.
2. Не устанавливайте керамическую варочную панель на холодильное оборудование, посудомоечные машины и ротационные сушилки.

3. Монтаж керамической варочной панели выполняется таким образом, чтобы обеспечить хороший теплоотвод для повышения ее долговечности.
4. Стена и зона нагрева над рабочей поверхностью должны быть термостойкими.
5. Во избежание повреждений ламинат и клей должны быть термостойкими.
6. Запрещается использовать пароочиститель.
7. Данная стеклокерамическая варочная панель может быть подключена только к источнику питания с импедансом системы не более 0,427 Ом. В случае необходимости проконсультируйтесь со своим поставщиком по поводу импеданса системы.

Подключение варочной панели к электросети



Подключение варочной панели к электросети должен выполнять только соответствующий квалифицированный специалист.

Перед подключением варочной панели к электросети убедитесь, что:

1. внутренняя электропроводка соответствует мощности, потребляемой варочной панелью;
2. напряжение соответствует значению, указанному на табличке с паспортными данными;
3. сечение кабеля питания позволяет ему выдерживать нагрузку, указанную на табличке с паспортными данными.

Для подключения варочной панели к электросети не используйте адаптеры, переходники или разветвители, так как они могут вызвать перегрев и возгорание.

Кабель питания не должен касаться каких-либо горячих деталей и должен быть расположен таким образом, чтобы его температура в любой точке не превышала 75 °С.



Уточните у электрика, не требуются ли изменения во внутренней проводке. Любые изменения должны производиться только квалифицированным электриком.

Блок питания должен быть подключен в соответствии с применимым стандартом или с использованием однополюсного автоматического выключателя. Способ подключения показан ниже.

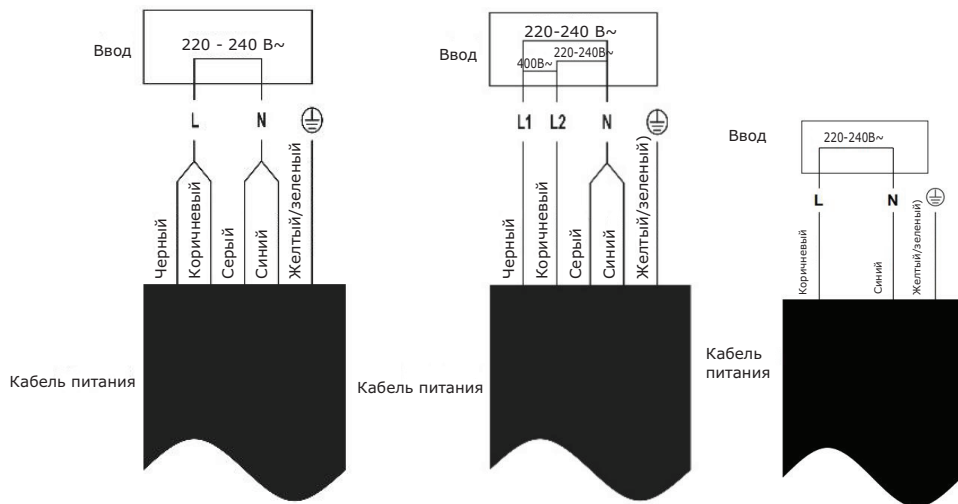

1. Если кабель поврежден или требуется его замена, эта работа должна выполняться специалистом по послепродажному обслуживанию с использованием соответствующих инструментов, чтобы избежать несчастных случаев.
2. Если прибор подключается непосредственно к электросети, необходимо установить многополюсный автоматический выключатель с расстоянием между контактами не менее 3 мм.
3. Специалист, выполняющий установку, должен убедиться в выполнении правильного электрического соединения в соответствии с правилами безопасности.
4. Кабель не должен быть изогнут или пережат.
5. Регулярная проверка и замена кабеля должна выполняться только квалифицированными специалистами.



УТИЛИЗАЦИЯ:
Не утилизируйте изделие как несортированные бытовые отходы. Такие отходы должны собираться отдельно для специальной переработки.

Прибор имеет маркировку соответствия Европейской директиве 2012/96/ЕС по утилизации электрического и электронного оборудования (WEEE). Обеспечивая правильную утилизацию прибора, вы можете предотвратить возможный вред для окружающей среды и здоровья человека, который мог бы быть причинен в случае неправильной утилизации.

Данный знак на изделии означает, что его изделие утилизировать как обычные бытовые отходы. Его следует доставить в пункт сбора для утилизации электрических и электронных компонентов.

Требуется особый порядок утилизации прибора. Для получения дополнительной информации об утилизации, переработке и повторном использовании изделия обратитесь в местную администрацию, службу утилизации бытовых отходов или в магазин, где вы его приобрели.

Для получения более подробной информации об утилизации, переработке и повторном использовании изделия обратитесь в местную администрацию, службу утилизации бытовых отходов или в магазин, где вы его приобрели.

Информация о бытовых электрических варочных панелях в соответствии с Постановлением Комиссии (ЕС) № 66/2014

	Символ	Значение	Ед. изм.
Обозначение модели		ННУ-С64NVTB	
Тип варочной панели:		Стекло-керамическая варочная панель	
Количество варочных зон и/или конфорок		4	
Технология нагрева		Hi-Light нагрев (нагревательные элементы с тепловым излучением)	
Для круглых варочных зон или участков	∅	Зона 1 : 20 Зона 2 : 16,5 Зона 3 : 20 Зона 4 : 16,5	см
Для некруглых варочных зон или участков	L W	-	см
Потребление энергии на зону нагрева из расчета на 1 кг	ПОТР. <small>эл. варка</small>	Зона 1 : 167 Зона 2 : 186 Зона 3 : 188 Зона 4 : 186	Втч/кг
Потребление энергии варочной панели из расчета на 1 кг	ПОТР. <small>эл. варка</small>	184,8	Втч/кг

Информация о бытовых электрических варочных панелях в соответствии с Постановлением Комиссии (ЕС) № 66/2014			
	Символ	Значение	Ед. изм.
Обозначение модели		ННУ-С64NTVB	
Тип варочной панели:		Стекло-керамическая варочная панель	
Количество варочных зон и/или конфорок		4	
Технология нагрева		Hi-Light нагрев (нагревательные элементы с тепловым излучением)	
Для круглых варочных зон или участков	∅	Зона 1 : 23 Зона 2 : 16,5 Зона 3 : 20 Зона 4 : 16,5	см
Для некруглых варочных зон или участков	L W	-	см
Потребление энергии на зону нагрева из расчета на 1 кг	ПОТР. _{эл. варка}	Зона 1 : 187,1 Зона 2 : 186 Зона 3 : 188 Зона 4 : 186	Втч/кг
Потребление энергии варочной панели из расчета на 1 кг	ПОТР. _{эл. варка}	186,8	Втч/кг

ОБСЛУЖИВАНИЕ КЛИЕНТОВ

Служба поддержки клиентов

Мы рекомендуем обращаться в службу поддержки клиентов компании Haier, а также использовать оригинальные запасные части. Если у вас возникли проблемы с вашей бытовой техникой, пожалуйста, сначала изучите раздел «Советы и рекомендации».

Если вы не нашли решения проблемы, пожалуйста, обратитесь:

— к вашему официальному дилеру или

— в наш колл-центр:

8-800-250-43-05 (РФ),

8-10-800-2000-17-06 (РБ),

— на сайт www.haier-europe.com, где вы можете оставить заявку на обслуживание, а также найти ответы на часто задаваемые вопросы.

Обращаясь в наш сервисный центр, пожалуйста, подготовьте следующую информацию, которую вы можете найти на паспортной табличке и в чеке:

Модель _____

Серийный номер _____

Дата продажи _____



Также, пожалуйста, проверьте наличие гарантии и документов о продаже

Важно! Отсутствие на приборе серийного номера делает невозможной для Производителя идентификацию прибора и, как следствие, его гарантийное обслуживание. Запрещается удалять с прибора заводские идентифицирующие таблички. Отсутствие заводских табличек может стать причиной отказа выполнения гарантийных обязательств. В настоящий документ могут быть внесены изменения без предварительного уведомления. Производитель оставляет за собой право вносить изменения в конструкцию и комплектацию изделия без дополнительного уведомления.

Продукция соответствует требованиям технических регламентов Евразийского экономического (Таможенного) союза.

Сертификат соответствия № ЕАЭС RU С-CN.АЯ46.В.12631/20 от 17.03.2020 действует до 16.03.2025.

Декларация о соответствии № ЕАЭС N RU Д-CN.БЛ08.В.02461/20 от 11.02.2020 действует до 10.02.2025.

Более подробные сведения указаны в Едином реестре выданных сертификатов соответствия и зарегистрированных деклараций о соответствии Евразийского экономического союза.

ГАРАНТИЙНЫЕ УСЛОВИЯ

Уважаемый покупатель!

Корпорация Haier, находящаяся по адресу: Room S401, Haier Brand building, Haier Industry park, Hi-tech Zone, Laoshan District, Qingdao, Китай, благодарит Вас за Ваш выбор, гарантирует высокое качество и безупречное функционирование данного изделия при соблюдении правил его эксплуатации. Официальный срок службы на изделия бытовой техники, предназначенные для использования в быту: на телевизоры, микроволновые печи — 5 лет, на планшетные компьютеры, ноутбуки и приставки телевизионные — 3 года, на пылесосы — 4 года, на мобильные телефоны и гироскутеры — 2 года, на остальные товары — 7 лет со дня передачи изделия конечному потребителю. Учитывая высокое качество продукции, фактический срок службы может значительно превышать официальный. Рекомендуем по окончании срока службы обратиться в Авторизованный сервисный центр для проведения профилактических работ и получения рекомендаций. Вся продукция изготовлена с учетом условий эксплуатации и соответствует требованиям технических регламентов Евразийского экономического (Таможенного) союза.

Во избежание недоразумений, убедительно просим Вас при покупке внимательно изучить эксплуатационную документацию, условия гарантийных обязательств. Данное изделие представляет собой технически сложный товар бытового назначения. Если купленное Вами изделие требует специальной установки и подключения, настоятельно рекомендуем Вам обратиться к Авторизованному сервисному центру Haier.

Корпорация Haier подтверждает принятие на себя обязательств по удовлетворению требований потребителей, установленных действующим законодательством о защите прав потребителей, иными нормативными актами в случае обнаружения недостатков изделия. Однако Корпорация Haier оставляет за собой право отказать как в гарантийном, так и в дополнительном сервисном обслуживании изделия в случае несоблюдения изложенных ниже условий.

Условия гарантийного и дополнительного сервисного обслуживания

Корпорация Haier устанавливает гарантийный срок 12 месяцев со дня передачи товара потребителю и производит дополнительное сервисное обслуживание в течение 36 месяцев со дня передачи товара потребителю*. Во избежание возможных недоразумений, сохраняйте в течение срока службы документы, прилагаемые к изделию при его продаже (товарный чек, кассовый чек, эксплуатационная документация). Дополнительное сервисное обслуживание изделия — бесплатное для потребителя устранение недостатков изделия, возникших по вине Изготовителя. Данная услуга оказывается только при предъявлении владельцем изделия товарного и кассового чеков, иных документов, подтверждающих факт покупки изделия.

Гарантийное обслуживание производится исключительно Авторизованными сервисными центрами Haier. Полный список Авторизованных сервисных центров вы можете узнать в Информационном центре Haier по телефонам:

8-800-250-43-05 — для Потребителей из России (бесплатный звонок из регионов России)

8-10-800-2000-17-06 — для Потребителей из Беларуси (бесплатный звонок из регионов Беларуси)

или на сайте: www.haier-europe.com или сделав запрос по электронной почте: help@haieronline.ru.

Данные Авторизованных сервисных центров могут быть изменены, за справками обращайтесь в Информационный центр Haier.

Гарантийное и дополнительное сервисное обслуживание не распространяется на изделия, недостатки которых возникли вследствие:

- нарушения потребителем условий и правил эксплуатации, хранения и/или транспортировки товара;
- неправильной установки и/или подключения изделия;
- нарушения технологии работ с холодильным контуром и электрическими подключениями, как и привлечение к монтажу Изделия лиц, не имеющих соответствующей квалификации, подтвержденной документально;
- отсутствия своевременного технического обслуживания Изделия в том случае, если этого требует эксплуатационная документация;
- избыточного или недостаточного давления в водопроводной сети;
- применения моющих средств, несоответствующих данному типу изделия, а также превышения рекомендуемой дозировки моющих средств;
- использования изделия в целях, для которых оно не предназначено;
- действий третьих лиц: ремонт или внесение несанкционированных изготовителем конструктивных или схемотехнических изменений неуполномоченными лицами;
- отклонений от стандартов и норм питающих сетей;
- действия непреодолимой силы (стихия, пожар, молния т. п.);
- несчастных случаев, умышленных или неосторожных действий потребителя или третьих лиц;
- если обнаружены повреждения, вызванные попаданием внутрь изделия посторонних предметов, веществ, жидкостей, насекомых, продуктов жизнедеятельности насекомых;
- срабатывание термозащиты в следствии включения не заполненного/не полностью заполненного водой бака водонагревателя.

Гарантийное и дополнительное сервисное обслуживание не распространяется на следующие виды работ:

- установка и подключение изделия на месте эксплуатации;
- инструктаж и консультирование потребителя по использованию изделия;
- очистка изделия снаружи либо изнутри.

Гарантийному и дополнительному сервисному обслуживанию не подлежат нижеперечисленные расходные материалы и аксессуары:

- фильтры для кондиционеров;
- фильтры, шланги для подвода /слива воды для стиральных и посудомоечных машин;
- шланги, трубки, щетки, насадки, пылесборники, фильтры для пылесосов;
- тарелки, вертелы, решетки, блюдца и подставки для микроволновых печей;
- фильтры, поглотители запахов, лампочки, полки, ящики, подставки и другие емкости для хранения продуктов в холодильниках;
- пульта управления, аккумуляторные батареи, элементы питания, внешние блоки питания и зарядные устройства;
- документация, прилагаемая к изделию.

Периодическое обслуживание изделия (замена фильтров и т. д.) производится по желанию потребителя за дополнительную плату. **Важно!** Отсутствие на приборе серийного номера делает невозможной для Изготовителя идентификацию прибора и, как следствие, его гарантийное обслуживание. Запрещается удалять с прибора заводские идентифицирующие таблички. Повреждение или отсутствие заводских табличек может стать причиной отказа выполнения гарантийных обязательств.

*дополнительное сервисное обслуживание не распространяется на электрические водонагреватели, микроволновые печи, холодильники моделей HRB-331, морозильники, газовые плиты, пылесосы, пылесосы-роботы, телевизоры, приставки телевизионные, планшетные компьютеры, ноутбуки, мобильные телефоны, гироскутеры.

Қауіпсіздік техникасын сақтау туралы ескертулер

Сіздің қауіпсіздігіңіз біз үшін маңызды. Пісіргіш панельді қолданар алдында осы ақпаратпен танысыңыз.

Монтаждау

Электр тоғымен жарақаттану қаупі

- Кез келген жұмыстарды немесе техникалық қызмет көрсетуді орындамас бұрын аспапты электр желісінен ажыратыңыз.
- Жұмыс істейтін жерге тұйықтау қосу қажет және міндетті.
- Ішкі электр сымдар жүйесіне өзгерістер енгізуді тек білікті электрші жасай алады.
- Осы нұсқауды орындамау электр тоғымен жарақаттануға немесе адам қазасына әкелуі мүмкін.

Кесіп кетулер қауіптілігі

- Абайлаңыз — корпустың кейбір шеттері өткір болуы мүмкін.
- Бұл факторды елемей жарақат алуға немесе кесіп кетулерге соқтыруы мүмкін.

Қауіпсіздік техникасы жөніндегі маңызды нұсқамалар

- Аспапты орнатпас бұрын немесе қолданар алдында осы нұсқауларды мұқият оқып шығыңыз.
- Шыны керамикалық беттен барлық жарнамалық материалдарды алып тастаңыз.
- Монтаждаушы тұлғаға осы нұсқаулықпен танысуға рұқсат етіңіз — бұл аспапты орнату шығындарын азайтуы мүмкін.
- Қауіпті болдырмау үшін аспапты осы монтаждау жөніндегі нұсқаулыққа сәйкес орнатқан жөн.
- Аспапты монтаждау мен жерге тұйықтауды тек білікті маман ғана орындауы тиіс.
- Аспап электр қуат көзінен толық ажыратуды қамтамасыз ететін ажыратқышы бар тізбекке қосылуы керек.
- Құрылғыны дұрыс орнатпау кепілдік міндеттемелерінің жойылуына әкелуі мүмкін.

Пайдалану және техникалық қызмет көрсету

Электр тоғымен жарақаттану қаупі

- Дұрыс жұмыс істемейтін немесе сызат жарықшалары түскен пісіргіш панельде ас дайындауға тыйым салынады. Пісіргіш панельдегі бүлінген ақаулық немесе сызат жарықтар пайда болғанына күмәндансаңыз, аспапты желіден (электр қуат көзі розеткасынан) дереу ажыратып, білікті маманға ғана хабарласып жүгініңіз.
- Тазалаудың немесе қызмет көрсетудің алдынан пісіргіш панельді электр қуат көзі розеткасынан ажыратыңыз.

- Осы нұсқауды орындамау электр тоғымен жарақаттануға немесе адам қазасына әкелуі мүмкін.

Денсаулыққа қауіптілік

- Аспап электромагниттік қауіпсіздік стандарттарына сәйкес келеді.

Ыстық жұмыс беті қауіпі

- Пайдалану барысында аспаптың қолжетімді бөліктерінің қызатыны соншалықты, олар күйік тудыруы мүмкін.
- Тиісті ыдыс-аяқтардан басқа дене мүшелеріңіздің, киімнің немесе басқа заттардың бет салқындатылғанға дейін шыныға тиюіне жол бермеңіз.
- Пештің бетіне пышақтар, шанышқылар, қасықтар және қақпақтар сияқты металл заттарды қоюға болмайды, себебі олар қызып кетуі мүмкін.
- Балаларды аспаптан аулақ ұстаңыз.
- Кэстрөлдердің тұтқалары жанасу үшін ыстық болуы мүмкін.
- Кэстрөлдердің тұтқалары басқа пісіру аймақтарынан жоғары емес екеніне көз жеткізіңіз. Тұтқалар балаларға қол жетімді болмауы керек.
- Осы нұсқаулықты орындамау күйік шалуға және бу қарып кетуге әкеп соқтыруы мүмкін.

Кесіп кетулер қауіптілігі

- Қорғаныс қақпағын алғанда пісіргіш панельге арналған қырнауыштың өткір жүзі ашылады. Қырнауышты асқан ұқыптылықпен пайдаланыңыз және балаларға қолжетімсіз жерде сақтаңыз.
- Бұл факторды елемеу жарақат алуға немесе кесіп кетулерге соқтыруы мүмкін.

Қауіпсіздік техникасы жөніндегі маңызды нұсқамалар

- Аспапты қосулы күйде қараусыз қалдырмаңыз. Қайнау кезінде бу пайда болады және төгілген майлы сұйықтықтың тұтану мүмкіндігі туындайды.
- Аспапты жұмыс беті ретінде немесе заттарды сақтау үшін пайдаланбаңыз.
- Аспапта заттарды немесе ыдыстарды қалдырмаңыз.
- Аспапты жылыту құрылғысы немесе бөлмені жылытқыш ретінде пайдаланбаңыз.
- Пайдаланғаннан кейін пісіргіш аймақтарды және пісіргіш панельді осы нұсқаулықта келтірілген сипаттамаға сай (мысалы, сенсорлық түймелердің көмегімен) өшіріңіз.
- Балаларға аспаппен ойнауға, оған отыруға, оны басуға немесе оған шығуы жол бермеңіз.
- Балалардың қызығушылығын тудыратын заттарды аспаптың үстіндегі шкафтарда сақтамаңыз. Балалардың пісіргіш панельге шығуына жол бермеңіз, себебі бұл ауыр жарақаттарға әкелуі мүмкін.
- Аспап пайдаланылатын бөлмеде балаларды жалғыз немесе қараусыз қалдырмаңыз.

- Мүмкіндігі шектеулі балалар немесе адамдар аспапты қолдану бойынша нұсқау беретін жауапты және құзыретті тұлғаның қатысуымен ғана пайдалана алады.
- Нұсқаушы тұлға олардың аспапты өздеріне немесе айналасына қауіп төндірмей пайдалана алатынына көз жеткізуі керек.
- Егер нұсқаулықта ұсынылмаса, аспаптың кез келген бөлігін жөндеуге немесе ауыстыруға тыйым салынады. Барлық басқа қызметтерді білікті мамандар орындауы керек.
- Пісіргіш панельді тазалау үшін бутазартқышты пайдалануға тыйым салынады.
- Пісіргіш панельге ауыр заттарды қоюға немесе түсіруге тыйым салынады.
- Пісіргіш панельдің үстіне аяқпен шығуға тыйым салынады.
- Жиіктері біркелкі емес ыдыстарды пайдаланбаңыз және ыдыстарды шыны бетінде сүйремеңіз, себебі бұл әйнекті сызып тастауы мүмкін.
- Пісіру бетін тазалау үшін металл жөкелерді немесе басқа агрессивті абразивті тазалау құралдарын пайдаланбаңыз, себебі бұл шыныны сызып тастауы мүмкін.
- Электр тоғынан жарақаттануға және зақымдануға жол бермеу үшін зақымдалған қуат кабелін өндірушісі, сервис орталығының өкілі немесе басқа білікті маман ауыстыруы тиіс.
- Бұл аспап тек тұрмыстық және тұрмыстық жағдайларға ұқсас, мысалы, цехтардағы, кеңселердегі және басқа да жұмыс бөлмелеріндегі асүйлерде; саяжайларда, қонақ үйлерде, мотельдерде және басқа да осындай тұрғын үй-жайларда; жатақханаларда пайдалануға арналған.
- **ЕСКЕРТУ:** пайдалану кезінде аспап пен оның ашық бөліктері қызады. Абай болыңыз, қыздыру элементтерін ұстамаңыз. Егер 8 жасқа дейінгі балаларды үнемі бақылап тұрмасаңыз, оларды аспапқа жақындатпаңыз.
- Бұл аспапты 8 жастан асқан балалар және физикалық, сенсорлық немесе ақыл-ой қабілеттері шектеулі немесе тәжірибе мен білімі жоқ адамдар, егер олар мұны қадағалаумен жасаса немесе аспапты қауіпсіз пайдалану жөніндегі нұсқаулықпен танысып, ықтимал қауіптерді түсінсе, пайдалана алады.
- Балаларға аспаппен ойнауға тыйым салынады. Балаларға бұйымды қадағалаусыз тазалаумен және күтім жасаумен айналасуға жол бермеңіз.
- **ЕСКЕРТУ:** жануар майын немесе майды пайдаланып пісіру панелінде ас дайындау қауіпті болуы және өртке әкелуі мүмкін. Өртті сумен сөндіруге **ТЫРЫСПАҢЫЗ**; оның орнына аспапты өшіріңіз, содан кейін отты жабыңыз, мысалы, қақпақпен немесе өртке қарсы жамылғымен.
- **ЕСКЕРТУ:** тұтану қаупі: заттарды пісіру беттерінде сақтамаңыз.
- **ЕСКЕРТУ:** егер бетте жарықтар болса, электр тоғының соғуын болдырмау үшін аспапты өшіріңіз. Бұл талап шыны керамикадан немесе тоқ өткізгіш бөліктерді қорғайтын ұқсас материалдан жасалған пісіргіш панель үшін жарамды.
- Бутазартқышты қолдануға тыйым салынады.
- Аспап сыртқы таймерді немесе жеке қашықтан басқару жүйесін пайдалануға арналмаған.

НАЗАР АУДАРЫҢЫЗ: ас пісіру процесін бақылау керек. Қысқа мерзімді ас пісіру процесін үнемі бақылау қажет.

ЕСКЕРТУ: бұл тұрақтандырғыш құрылғыларды аспаптың аударылып кетуіне жол бермеу үшін орнату керек. Монтаждау жөніндегі нұсқауларды қараңыз.

ЕСКЕРТУ: тек пісіргіш панель өндірушісі әзірлеген қорғаныс құралдарын немесе аспап өндірушісі пайдалану жөніндегі нұсқаулықта көрсеткен құрылғыларды немесе аспаптың құрамына кіретін қорғаныс құралдарын пайдаланыңыз. Жарамсыз қорғаныс құрылғыларын пайдалану жазатайым оқиғаларға әкелуі мүмкін.

Аспаптағы жерге тұйықтау тек функционалды мақсаттар үшін қарастырылған

Жаңа пісіргіш панельдің сатып алуыңызбен құттықтаймыз.

Пісіргіш панельді қалай дұрыс орнату және пайдалану керектігін толық түсіну үшін осы нұсқаулықпен/монтаждау жөніндегі басшылықпен танысуға кеңес береміз.

Монтаждау жөніндегі мәліметтер «Монтаж» бөлімінде келтірілген.

Құрылғыны пайдалану алдында барлық қауіпсіздік техникасы жөніндегі нұсқауларды мұқият оқып шығыңыз және болашақта қолдану үшін осы нұсқаулықты/монтаждау жөніндегі басшылықты сақтаңыз.

Бұйымның қысқаша сипаттамасы

Үлгі: ННУ-С64NVTB

Үстінен қарағандағы көрінісі

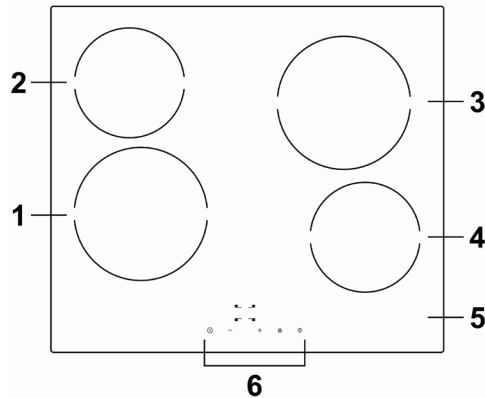

1. Максималды қуаты 1800 Вт аймақ
2. Максималды қуаты 1200 Вт аймақ
3. Максималды қуаты 1800 Вт аймақ
4. Максималды қуаты 1200 Вт аймақ
5. Шыны плита
6. Басқару панелі

Басқару панелі

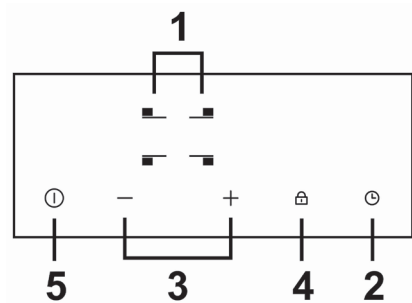

1. Пісіру аймағын таңдау түймелері
2. Таймерді қосу түймесі
3. Қуат / таймер баптаулары түймелері
4. Бұғаттау түймесі
5. Қосу/өшіру түймесі

Үлгі: ННУ-С64NTVB

Үстінен қарағандағы көрінісі

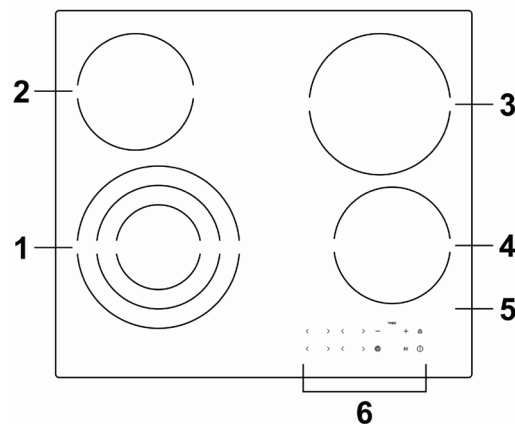

1. Максималды қуаты 2300 Вт (1600 Вт/800 Вт) аймақ
2. Максималды қуаты 1200 Вт аймақ
3. Максималды қуаты 1800 Вт аймақ
4. Максималды қуаты 1200 Вт аймақ
5. Шыны плита
6. Басқару панелі

Басқару панелі

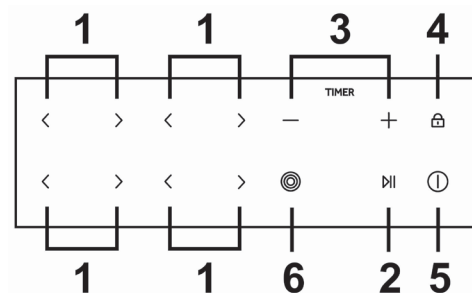

1. Қуат баптаулары түймелері
2. Қосу/өшіру түймесі
3. Таймерді баптау түймелері
4. Бұғаттау түймесі
5. Қосу/өшіру түймесі
6. Үштік сақинаны басқару түймесі

Керамикалық пісіргіш панельдер туралы қысқаша мәліметтер

- Керамикалық пісіргіш панельдің жұмыс принципі инфрақызыл қыздыру технологиясына негізделген. Пісіргіш панельдің никель-хром сымдары жылу шығарады және тағамды қыздыру үшін инфрақызыл сәуле береді. Керамикалық пісіргіш панель тұтынушыға бағытталған және жеке дизайнға ие. Пісіргіш панель сенімділік пен қауіпсіздік сияқты сипаттамаларға ие, бұл өмірден толық ләззат алуға мүмкіндік бере отырып, сіздің өміріңізді жайлы етеді.
- Керамикалық панельдер үшін кез келген ыдыс-аяқ қолайлы. Сіз кез келген ыдыс-аяқты, соның ішінде мыстан, тот баспайтын болаттан, шыныдан, керамикадан және басқа материалдардан жасалған воктарды қолдана аласыз.



Жаңа пісіргіш панельді қолданар алдында

- Осы нұсқаулықты оқып шығыңыз және «Қауіпсіздік техникасы жөніндегі ескертулер» бөліміне ерекше назар аударыңыз.
- Пісіргіш панельде қалып қоюы мүмкін қорғағыш үлдірді сыдырып алып тастаңыз.
- Жиіктері тегіс емес немесе түптері майысқан ыдысты пайдаланбаңыз.



- Ыдыстың астыңғы жағы тегіс, шыныға тығыз жанасатынына және өлшемі оттықтарға сәйкес екеніне көз жеткізіңіз. Әркез ыдысты пісіру аймағының ортасына орналастырыңыз.

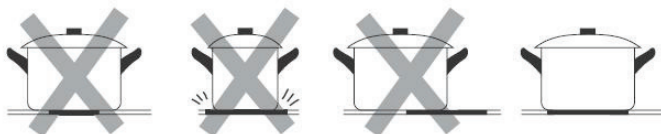

Индукциялық пісіргіш панельден ыдысты көтеріңіз — сырғытып жылжитпаңыз, себебі ондай кезде сіз шыныны сызып тастауыңыз мүмкін.

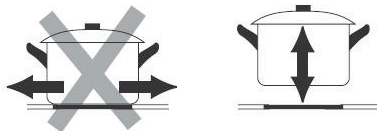

Сенсорлық түймелерді қолдану

- Түймелер жанасуға жауап береді, сондықтан сізге күш салудың қажеті жоқ.
- Түймелерді саусақтарыңыздың ұшымен емес, саусақ жастықшалармен түртіңіз.
- Әрбір жанасуы дыбыстық сигналмен бірге жүреді.
- Басқару элементтерінің таза, құрғақ және бөгде заттармен (мысалы, асүй аспаптары немесе майлық) жабылмағанына көз жеткізіңіз. Тіпті аздаған су қабаты басқаруды нашарлатады.

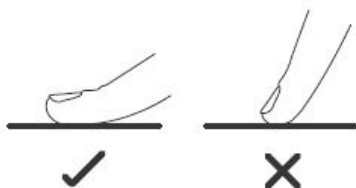

Пісіргіш панельді пайдалану

Дайындау процесінің басталуы

- Аспапты қосқан кезде зуммер бір дыбыстық сигнал береді, барлық индикаторлар 1 секундқа жанады, содан кейін сөнеді, бұл пісіргіш панельдің күту режиміне өтуін көрсетеді.
1. Қосу/өшіру («ON/OFF») түймесін түртіңіз ① .
Қуат көзі қосылғаннан кейін бір реттік дыбыстық сигнал шығады, барлық дисплейлерде « - » немесе « -- » көрсетіледі; бұл пісіргіш панельдің күту режимінде екенін көрсетеді.
 2. Сіз қолданғалы тұрған жарамды кәстрөлді пісіру аймағына қойыңыз.
Кәстрөлдің түбі мен жылыту аймағының беті таза және құрғақ екеніне көз жеткізіңіз.

3. ННУ-С64NVTB үлгісі үшін: пісіру аймағын таңдау түймесін түртіңіз — түйменің жанындағы индикатор жыпылықтай бастайды.

ННУ-С64NVTB үлгісі үшін тиісті аймақ үшін «<» немесе «>» түймесін түртіңіз — түйменің жанындағы индикатор жыпылықтай бастайды.

- Егер бір минут ішінде қуат деңгейін таңдамасаңыз, пісіргіш панель автоматты түрде өшеді. Сізге барлығын да 1-тармақтан бастауға тура келеді.
- Сіз пісіру процесінде кез келген уақытта қуат баптауларын өзгерте аласыз.
- Осы түймелердің кез келгенін ұзақ басқан кезде мән жоғарылайды немесе төмендейді.

Қос сақинаны қосу: пісіру аймағын таңдау түймесін түртіңіз. Осы аймақтың индикаторы жыпылықтай бастайды. Бір рет басу арқылы қос аймақты іске қосыңыз .

Қос аймақты өшіру үшін тиісті аймақты таңдау түймесін, содан кейін түймені түймесін басыңыз .

Қос сақинаны қосу: пісіру аймағын таңдау түймесін түртіңіз. Осы аймақтың индикаторы жыпылықтай бастайды. Бір рет басу арқылы қос аймақты іске қосыңыз .

Қос аймақты өшіру үшін тиісті аймақты таңдау түймесін, содан кейін түймесін басыңыз .

Пісіруді аяқтағаннан кейін

1. Өшіргіңіз келетін пісіру аймағын таңдау түймесін түртіңіз.
2. Пісіру аймағын өшіру үшін «<» немесе «>» түймесін басып, мәнді нөлге дейін төмендетіңіз. Дисплейде «0», содан кейін ғана «Н» көрсетілетініне көз жеткізіңіз.
3. Бүкіл пісіргіш панельді қосу үшін «ON/OFF» түймесін басыңыз.
4. Ыстық беттерден сақ болыңыз
«Н» индикаторы қандай қыздыру беттерінің ыстық екенін көрсетеді. Бет қауіпсіз температураға дейін салқындаған кезде, индикатор жоғалады. Оны энергияны үнемдеу үшін де қолдануға болады: егер сіз басқа ыдысты қыздырғыңыз келсе, ыстық оттықты қолданыңыз.

Н

Басқару батырмаларын құлыптау

- Басқару түймелерін байқаусызда қосудың алдын алу үшін бұғаттауға болады (мысалы, балалардың пісіру аймағын кездейсоқ қосуы).
- Құлыпталған күйде қосу/өшіру түймесінен басқа барлық басқару түймелері өшірілген.

Басқару батырмаларын құлыптау

Бұғаттау түймесін түртіңіз. Таймер индикаторында «Lo» жазуы көрсетіледі.

Басқару түймелерінің құлпын алып тастау

1. Пісіргіш панельдің қосулы екеніне көз жеткізіңіз.
2. Бұғаттау түймесін түртіп, біраз уақыт ұстап тұрыңыз.
3. Енді пісіргіш палеьдің пайдалануға кірісе аласыз.



Пісіргіш панель бұғаттау режимінде болғанда, «ON/OFF» түймесінен басқа барлық басқару элементтері өшірілген. Төтенше жағдайда сіз плитаны әрқашан «ON/OFF» түймесінің көмегімен өшіре аласыз, бірақ келесі жолы плитаны алдымен бұғаттан шығаруға тура келеді.

Қатты қызып кетуден қорғаныс

Температура бергіші пісіргіш панель ішіндегі температураны басқара алады. Температура рұқсат етілген шектен жоғары көтерілгенде, пісіргіш панель автоматты түрде өшеді.

Қалдық қыздыру туралы ескерту

Панель біраз уақыт жұмыс істегеннен кейін онда қалдық жылу болады. «H» индикаторы пісіргіш панельге қол тигізуге болмайтынын ескертеді.

Қорғаныстық автоматты түрде өшіру

Автоматты түрде өшіру — бұл пісіргіш панельдің қорғаныс функциясы. Егер сіз пісіргіш панельді өшіруді ұмытып кетсеңіз, ол автоматты түрде өшеді. Әдепкі өшіру уақыты келесі кестеде берілген:

Қуат деңгейі	1	2	3	4	5	6	7	8	9
Үздіксіз жұмыстың максималды уақыты (сағат)	8	8	8	4	4	4	2	2	2

Таймерді пайдалану

Таймерді екі түрлі жолмен пайдалануға болады:

- Оны кері санау үшін пайдалануға болады. Бұл жағдайда белгіленген уақыт аяқталған бойда таймер пісіру аймақтарын өшірмейді.
- Таймерді белгіленген уақыттан аяқталған бойда бір немесе бірнеше пісіру аймағын өшіруге баптауға болады.
- Таймердің максималды жұмыс істеу уақыты 99 минутты құрайды.

Таймерді кері санақ үшін пайдалану

Егер бірде бір пісіру аймағы таңдалмаса

1. Пісіру аймағының қосулы тұрғандығына көз жеткізіңіз.

Ескерту: таймерді тіпті егер пісіру аймағы таңдалмаған болса да кері санау үшін пайдалануға болады.

2. ННҮ-С64NVTB үлгісі үшін: «» түймесін басыңыз, таймер индикаторында «--» белгісі пайда болады.

ННҮ-С64NTVB үлгісі үшін: «TIMER» («ТАЙМЕР») жазуы астындағы «+» немесе «_» түймесін басыңыз.

3. «_» немесе «+» түймелерін басу арқылы таймер параметрлерін баптаңыз. Кері санақ индикаторы жыпылықтай бастайды және таймер дисплейінде уақыт көрсетіледі.

Кеңес:

таймерді басқару түймелерін басқан кезде «-» немесе «+» мән азаяды немесе 1 минутқа артады.

Таймерді басқару түймелерін басқан кезде «-» немесе «+» мән азаяды немесе 10 минутқа артады.

Егер белгіленген уақыт 99 минуттан асса, таймер автоматты түрде 0 минутқа қалпына келтіріледі.

4. «» түймесін басыңыз. Таймер жойылады және дисплейде «00» минуттар саны көрсетіледі.

5. Кері санақ уақытты орнатқаннан кейін бірден басталады. Дисплейде қалған уақыт көрсетіледі, ал таймер индикаторы 5 секунд бойы жыпылықтайды.

6. Белгіленген уақыт аяқталған бойда дыбыстық сигнал 30 секунд ішінде беріледі, ал таймер индикаторында «- -» көрсетіледі.

ЕСКЕРТУ: пісіргіш панель/оттық жұмысын жалғастырады. Бұл жағдайда таймер тек уақытты есептейді және пісіргіш панельді қоспайды/өшірмейді.

Бір пісіру аймағын өшіру үшін таймерді баптау

1. Таймерді орнатуды қажет ететін пісіру аймағын таңдау түймесін түртіңіз (мысалы, 1-аймақ).
2. Таймер түймесін түртіңіз. Кері санақ индикаторы жыпылықтап, таймер дисплейінде «30» көрсетіледі.
3. Таймерді басқару түймелерін басу арқылы уақытты орнатыңыз.

Кеңес:

таймерді басқару түймелерін басқан кезде «-» немесе «+» мән азаяды немесе 1 минутқа артады.

Таймерді басқару түймелерін басқан кезде «-» немесе «+» мән азаяды немесе 10 минутқа артады.

Егер белгіленген уақыт 99 минуттан асса, таймер автоматты түрде 0 минутқа қалпына келтіріледі.

4. Пісіру аймағын таңдау түймесін, содан кейін «» түймесін түртіңіз. Таймер жойылады және минуттық дисплейде «--» таңбасы көрсетіледі.
5. Кері санақ уақытты орнатқаннан кейін бірден басталады. Дисплейде қалған уақыт көрсетіледі, ал таймер индикаторы 5 секунд бойы жыпылықтайды.

ЕСКЕРТУ: қуат деңгейінің индикаторының жанындағы қызыл нүкте аймақтың таңдалғанын көрсетіп жанады.

6. Пісіру уақыты аяқталған бойда тиісті оттық автоматты түрде өшіріледі.

ЕСКЕРТУ: егер бұрын басқа пісіру аймақтары қосылған болса, олар жұмысын жалғастырады.

Бірнеше пісіру аймақтарын өшіру үшін таймерді баптау

1. Егер бұл функция бірнеше пісіру аймақтарында қолданылса, таймер индикаторы ең аз уақытты көрсетеді (мысалы, егер 1-аймақ үшін 3 минут, ал 2-аймақ үшін — 6 минут уақыт берілсе, онда таймер индикаторы «3» көрсетеді.)

ЕСКЕРТУ: Қуат деңгейі индикаторының жанындағы қызыл нүкте жыпылықтайтын болады.

2. Пісіру уақыты аяқталғаннан кейін тиісті пісіру аймағы автоматты түрде өшеді және «Н» таңбасы көрсетіледі.

ЕСКЕРТУ: таймерді баптағаннан кейін уақытты өзгерту үшін 1-қадамнан бастау керек.

Stop & Go (Кідірту) функциясын пайдалану

Кідірту функциясын пісіру процесінде кез келген уақытта пайдалануға болады. Бұл функция индукциялық пісіргіш панельдің жұмысын кідіртуге және оған кейінірек оралуға мүмкіндік береді. Пісіру аймағының жұмыс істейтініне көз жеткізіңіз.

Кідірту түймесін түртіңіз, пісіру аймағының индикаторында «**||**» символы көрсетіледі. Кідірту, қосу/өшіру және бұғаттау функциясын қоспағанда, пісіргіш панельдің пісіру аймақтарының барлық функциялары өшіріледі.

Тағам пісіру бойынша ұсыныстар

Пісіру бойынша кеңестер

- Тамақ қайнауға жеткенде, қыздыру қуатын азайтыңыз.
- Пісіру уақытын қысқарту және жылуды сақтау арқылы энергияны үнемдеу үшін қақпақты пайдаланыңыз.
- Пісіру уақытын қысқарту үшін сұйықтық немесе май мөлшерін азайтыңыз.
- Жоғары температурада пісіруді бастаңыз және тағам қызған кезде температураны төмендетіңіз.

Баяу қайнату, күріш пісіру

- Баяу қайнау қайнау температурасынан төмен температурада, шамамен 85 °С температурада жүреді, бұл кезде көпіршіктер мезгіл-мезгіл пісіру сұйықтығының бетіне көтеріледі. Бұл дәмді сорпалар мен нәзік бұқтырылған тағамдарды дайындаудың кілті, өйткені тағам қатты қайнатылмаса хош иісті болады. Сондай-ақ, жұмыртқа мен ұн негізіндегі тұздықтарды қайнау нүктесінен төмен температурада дайындау керек.
- Кейбір тағамдарды ұсынылған уақытта дұрыс дайындау үшін, мысалы, сіңіру әдісімен күрішті дайындау кезінде минимумнан жоғары баптауларды қолдану қажет.

Стейктерді қуыру

Шырынды және хош иісті стейктерді дайындау:

1. Пісіру алдында етті бөлме температурасында шамамен 20 минут ұстаңыз.
2. Ауыр негізі бар табаны қыздырыңыз.
3. Стейктің екі жағын майлаңыз. Ыстық табаға аз мөлшерде май салыңыз, содан кейін оған ет салыңыз.
4. Пісіру кезінде стейкті тек бір рет аударыңыз. Нақты пісіру уақыты стейктің қалыңдығына және қажетті қуыру деңгейіне байланысты. Әр жағынан пісіру уақыты 2-ден 8 минутқа дейін өзгеруі мүмкін. Оның пісу деңгейін анықтау үшін стейкті басыңыз - ол қаншалықты қатты болса, қуыру дәрежесі соғұрлым күшті болады.
5. Стейкті жылы тәрелкеде бірнеше минутқа қалдырыңыз, сонда ол босаңсып, дастарқанға ұсынар алдында жұмсақ болады.

Араластыра отырып қуыру (Стир-фрай)

1. Тегіс түбі бар вокты немесе керамикалық пісіру панеліне сәйкес келетін үлкен табаны алыңыз.
2. Барлық ингредиенттер мен жабдықты дайындаңыз. Араластырып қуыру тез орындалуы керек. Көп мөлшерде тамақ дайындаған кезде оны бірнеше кішкене партиялармен пісіріңіз.
3. Табаны қысқа уақытта қыздырып, екі ас қасық май құйыңыз.
4. Алдымен етті пісіріп, оны алып шығып, жылы ұстаңыз.
5. Көкөністерді араластырып қуырыңыз. Олар ыстық, бірақ әлі де қытырлақ болған кезде, пісіру аймағының қыздыру қуатын азайтыңыз, етті табаға салып, соусты қосыңыз.
6. Ингредиенттердің толық жылынғанына көз жеткізу үшін оларды мұқият араластырыңыз.
7. Дереву дастарханға ұсыныңыз.

Қыздыру параметрлері

Қыздыру қуатын баптау	Қолайлы пісіру аймақтары
1 – 2	<ul style="list-style-type: none"> • Аздаған тағам мөлшерін баяу қыздыру • шоколадты, сары майды және жылдам күйетін тағамдарды еріту • баяу бұқтыру • баяу қыздыру
3 – 4	<ul style="list-style-type: none"> • қыздыру • жылдам бұқтыру • күріш пісіру
5 – 6	<ul style="list-style-type: none"> • құймақтар
7 – 8	<ul style="list-style-type: none"> • шала қуыру • макарон өнімдерін дайындау
9	<ul style="list-style-type: none"> • араластыра отырып қуыру • қуыру • сорпаны қайнатуға дейін жеткізу • су қайнату

Күтім және тазалау

Не?	Қалай?	Маңызды!
Шынының күнделікті ластануы (тәтті емес өнімдер төгілгенде әйнекте қалдырылған саусақ іздері, іздер, дақтар)	<ol style="list-style-type: none"> 1. Пісіргіш панельдің қуат көзін өшіріңіз; 2. Пісіргіш панельді тазартқышты беті әлі жылы болғанда жағыңыз (бірақ ыстық емес!); 3. Бетті жуыңыз және құрғақ таза шүберекпен немесе қағаз сүлгімен сүртіңіз; 4. Пісіргіш панельдің қуат көзін қосыңыз. 	<ul style="list-style-type: none"> • Пісіргіш панельдің қуат көзі өшірілгенде, ыстық беттің индикациясы болмайды, бұл ретте пісіру аймағы әлі де ыстық болуы мүмкін! Аса сақ болыңыз. • Металл жөкелер, кейбір нейлон жөкелер және агрессивті/абразивті тазартқыш құралдар әйнекті сызып тастауы мүмкін. Тазалағыш құралдың немесе жөкенің жарамды екеніне көз жеткізу үшін міндетті түрде жапсырманы оқып шығыңыз. • Пісіргіш панельде тазартқыш құралдың қалдықтарын қалдырмаңыз: бұл әйнек түсінің өзгеруіне әкелуі мүмкін.

Не?	Қалай?	Маңызды!
Әйнекте қайнаған сұйықтықтың тасуы, балқытылған тағам мен күйдірілген тәттіқтағамдардың қалдықтары	<p>Бұл ластануларды керамикалық пісіргіш панельдердің шыны беттеріне сәйкес келетін қалақшаның немесе өткір жүзді қырғыштың көмегімен дереу алып тастаңыз, бұл ретте қолдарыңызды пісіру аймақтарының ыстық беттеріне тигізбеңіз:</p> <ol style="list-style-type: none"> 1. Ашаны электр қуат көзі розеткасынан ажырату арқылы пісіргіш панельдің қуат көзін өшіріңіз; 2. Жүзді немесе тазалау құралын 30° бұрышта ұстап, панельдің суық жеріндегі кірді қырыңыз; 3. Асуі сүлгісімен немесе қағаз сүлгімен кірді кетіріңіз; 4. Шыны бетінен күнделікті ластануды шыныдан жою үшін 2—4-тармақтар. 	<ul style="list-style-type: none"> • Балқытылған, тәтті немесе төгілген өнімдерден қалған дақтарды мүмкіндігінше тезірек кетіріңіз. Шыны салқындағаннан кейін оларды жою қиынырақ болады; бұл ретте шыны бетіне зақым келтіру қаупі бар. • Кесу қаупі: қорғаныс қақпағын тартқан кезде, пісіргіш панельге арналған қырғыштың өткір жүзі ашылады. Оны аса сақтықпен қолданыңыз және әрқашан қауіпсіз, балалардың қолы жетпейтін жерде сақтаңыз.
Сенсорлық түймелерге төгілген сұйықтық	<ol style="list-style-type: none"> 1. Пісіргіш панельдің қуат көзін өшіріңіз; 2. Төгілген сұйықтықты сүртіңіз; 3. Сенсорлық басқару облысын таза дымқыл жөкемен немесе шүберекпен сүртіңіз; 4. Бұл аймақты қағаз сүлгімен құрғатып сүртіңіз. 5. Пісіргіш панельдің қуат көзін қосыңыз. 	<ul style="list-style-type: none"> • Сұйықтық түскен кезде пісіргіш панель дыбыстық сигнал беріп, өшуі мүмкін, ал сенсорлық түймелер жұмыс істемеуі мүмкін. Пісіргіш панельді қосар алдында сенсорлық басқару облысын құрғатып сүртіңіз.

Кеңестер мен ұсынымтар

Ақаулық	Ықтимал себептері	Жою әдістері
Пісіргіш панель қосылмайды.	Қуат көзі жоқ.	Пісіргіш панельдің электр желісіне қосылғанына және қосулы екеніне көз жеткізіңіз. Үйіңізде немесе ауданыңызда электр қуаты сөндірілмегендігін тексеріңіз. Егер сіз барлық тексерулерді орындап, бірақ мәселе шешімін таппаса, білікті маманға хабарласыңыз.
Сенсорлық түймелер жанасқанда жауап бермейді.	Түймелер құлыпталған:	Түймелердің құлпын шешіңіз. Бөлімді қараңыз «Пісіргіш панельді пайдалану».

Ақаулық	Ықтимал себептері	Жою әдістері
Сенсорлық түймелерді басқару қиын.	Түймелердің үстінде жұқа су пленкасы болуы мүмкін немесе, бәлкім, сіз түймелерді саусақ ұшымен түртіңіз.	Сенсорлық басқару облысының құрғақ екеніне көз жеткізіңіз және түймелерді саусақ жастықшаларымен түртіңіз.
Пісіргіш панель немесе пісіру аймағы күтпеген жерден өшіп қалды, дыбыстық сигнал шығып, қате коды көрсетіледі (әдетте таймер дисплейіндегі бір немесе екі ауыспалы сандар).	Техникалық ақау.	Қате кодын жазыңыз, пісіргіш панельді электр қуат көзінен ажыратыңыз және білікті маманға хабарласыңыз.

Техникалық сипаттамалары

Үлгі атауы	ННУ-С64NVTB
Қуат кернеуі	220-240 В~ / 380-415 В~ , 50-60 Гц
Номиналды тұтынылатын қуаты (Вт)	5490-6533
Бұйымның өлшемі Ұ×Е×Т (мм)	590X520X52
Кіріктірілген бөліктің өлшемдері А×В (мм)	560X490

Үлгі атауы	ННУ-С64NTVB
Қуат кернеуі	220-240 В~ / 380-415 В~ , 50-60 Гц
Номиналды тұтынылатын қуаты (Вт)	5947-7078
Бұйымның өлшемі Ұ×Е×Т (мм)	590X520X52
Кіріктірілген бөліктің өлшемдері А×В (мм)	560X490

Массасы мен өлшемдері шамамен көрсетілген. Біз үнемі өз өнімдерімізді жақсартуға тырысатындықтан, алдын ала ескертусіз сипаттамалары мен құрылымы өзгертілуі мүмкін.

Монтаждау

Монтаждау үшін жабдықты таңдау

Суретте көрсетілген өлшемдерге сәйкес жұмыс үстел үсті тақтайында саңылау кесіңіз.

Саңылаудың маңайына монтаждау және пайдалану мақсаттарында кемінде 50 мм бос орынды қамтамасыз ету қажет.

Үстел үсті тақтайының қалыңдығы кем дегенде 30 мм екеніне көз жеткізіңіз. Пісіргіш панельден жылу шығуынан туындаған деформацияны болдырмау үшін ыстыққа төзімді үстел үсті материалын таңдаңыз Төменде көрсетілгендей:

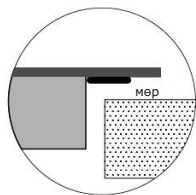
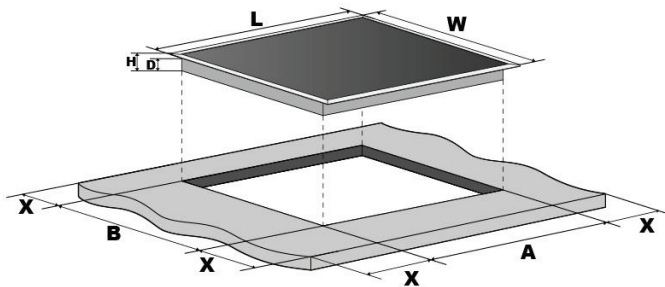

Үлгі	L (мм)	W (мм)	H (мм)	D (мм)	A (мм)	B (мм)	X (мм)
4 аймақ	590	520	52	48	562 ⁽⁻²⁺³⁾	492 ⁽⁻²⁺³⁾	50 шағын.

Керамикалық пісіргіш панельдің жақсы желдетілуін міндетті түрде қамтамасыз етіңіз және ауа кіретін және шығатын тесіктердің бітелмегеніне көз жеткізіңіз. Керамикалық пісіргіш панельдің жарамды екеніне және жұмыс істеп тұрғанына көз жеткізіңіз. Төменде көрсетілгендей



Ескерту: пісіргіш панель мен оның үстінде орналасқан шкаф арасындағы қауіпсіз қашықтық кемінде 760 мм болуы керек.

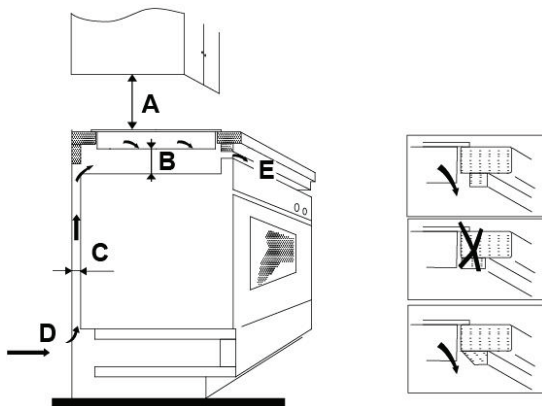

A (мм)	B (мм)	C (мм)	D	E
760	50 минимум	30 шағын	Ауа қабылдағыш	Ауаның шығуы 10 мм

Бекіткіш кронштейндерді орнатпас бұрын

Құрылғыны тұрақты, тегіс бетке қою керек (қаптаманы қолданыңыз). Басқару элементтерін баспаңыз. Монтаждағаннан кейін пісіргіш панельді бұрандалардың және пештің астыңғы жағында орналасқан 4 кронштейннің көмегімен бекітіңіз (суретті қараңыз).

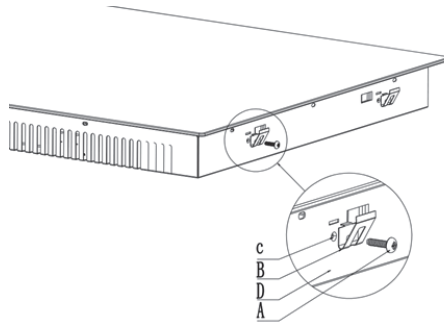

A	B	C	D
бұранда	кронштейн	Бұрандалы тесік	негіз

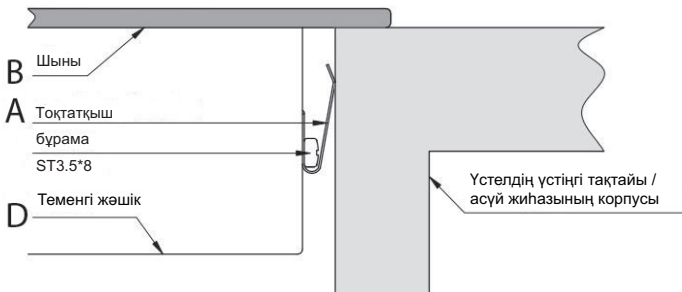

Сақтандырулар

1. Керамикалық пісіргіш панельді монтаждауды білікті қызметкер немесе техникалық мамандар жүргізуі керек. Біз сізге мамандардың қызметтерін ұсынуға дайынбыз. Бұл жұмысты өз бетіңізше жасамаңыз.
2. Керамикалық пісіргіш панельді тоңазытқыш жабдықтарына, ыдыс жуғыш машиналарға және айналмалы кептіргіштерге орнатпаңыз.
3. Керамикалық пісіргіш панельді монтаждау оның беріктігін арттыру үшін жақсы жылу таратуды қамтамасыз ететіндей етіп жасалады.
4. Жұмыс бетінің үстіндегі қабырға мен қыздыру аймағы ыстыққа төзімді болуы керек.
5. Зақымдануды болдырмау үшін ламинат пен желім ыстыққа төзімді болуы керек.
6. Бу тазартқышты пайдалануға тыйым салынады.
7. Бұл керамикалық пісіргіш панель 0,427 Омнан аспайтын жүйе импедансы бар қуат көзіне ғана қосыла алады. Қажет болған жағдайда, жүйе импедансы бойынша өз жеткізушіңізбен кеңесіңіз.

Пісіргіш панельді электр желісіне қосу



Пісіргіш панельді электр желісіне қосуды тек тиісті білікті маман орындауы керек.

Пісіргіш панельді электр желісіне қоспас бұрын, мынаған көз жеткізіңіз:

1. ішкі электр желісі пісіргіш панельдің тұтынатын қуатына сәйкес келеді;
2. кернеу паспорттық деректері бар тақтайшада көрсетілген мәнге сәйкес келеді;
3. қуат көзі кабелінің көлденең қимасы оған паспорттық деректері бар тақтайшада көрсетілген жүктемеге төтеп беруге мүмкіндік береді.

Пісіргіш панельді электр желісіне қосу үшін адаптерлерді, ауыстырғыштарды немесе тармақтағыштарды пайдаланбаңыз, себебі олар қызып кетуі және өрт тудыруы мүмкін.

Қуат көзі кабелі қандай да бір ыстық бөліктерге тиіп кетпеуі және оның кез келген нүктедегі температурасы 75 °С-тан аспайтындай етіп орналасуы керек.



Ішкі сымдарды өзгерту қажет емес пе екенін электршіден нақтылаңыз. Кез келген өзгерістерді білікті электрші жасаған жөн.

Қуат блогы қолданыстағы стандарттарға сәйкес немесе бір полюсті автоматты ажыратқышты пайдалану арқылы қосылуы тиіс. Қосылу тәсілі төменде көрсетілген.

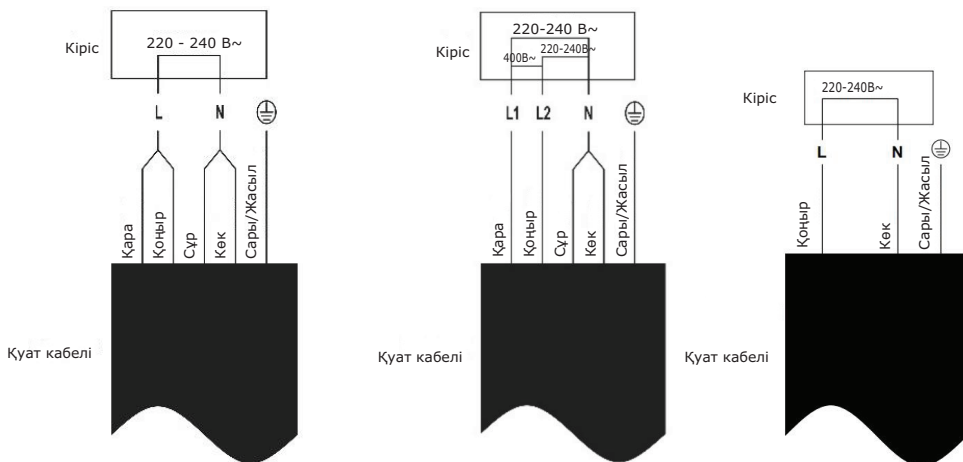

1. Егер кабель зақымданған болса немесе оны ауыстыру қажет болса, бұл жұмысты жазатайым оқиғаларды болдырмау үшін тиісті құралдарды пайдалана отырып, сатудан кейін қызмет көрсету маманы орындауы керек.
2. Егер аспап тікелей электр желісіне қосылса, түйіспелер арасындағы қашықтық кемінде 3 мм болатын көп полюсті автоматты ажыратқышты орнату керек.
3. Орнатуды орындайтын маман қауіпсіздік ережелеріне сәйкес дұрыс электр байланысының орындалуына көз жеткізуі тиіс.
4. Кабель майысқан немесе жөнделген болмауы тиіс.
5. Кабельді үнемі тексеріп, ауыстыруды тек білікті мамандар жүргізуі керек.

 <p>КӘДЕГЕ ЖАРАТУ: бұйымды сұрыпталмаған тұрмыстық қалдықтар сияқты кәдеге жаратпаңыз. Мұндай қалдықтар арнайы қайта өңдеу үшін бөлек жиналуы керек.</p>	<p>Аспапта 2012/96/ЕО электр және электронды жабдықты кәдеге жарату жөніндегі Еуропалық директиваға (WEEE) сәйкестік белгісі бар. Аспаптың дұрыс кәдеге жаратылуын қамтамасыз ете отырып, сіз дұрыс кәдеге жаратпау жағдайында қоршаған ортаға және адам денсаулығына келтірілуі мүмкін зиян тигізудің алдын алуға көмектесесіз.</p> <p>Бұйымдағы бұл белгі оның бұйымы қарапайым тұрмыстық қалдықтар ретінде кәдеге жаратылатынын білдіреді. Оны электр және электронды компоненттерді кәдеге жарату үшін жинау пунктіне жеткізу керек.</p> <p>Аспапты кәдеге жаратудың ерекше тәртібі қажет. Бұйымды кәдеге жарату, қайта өңдеу және қайта пайдалану туралы қосымша ақпарат алу үшін жергілікті әкімшілікке, тұрмыстық қалдықтарды кәдеге жарату қызметіне немесе сіз оны сатып алған дүкенге хабарласыңыз.</p> <p>Бұйымды кәдеге жарату, қайта өңдеу және қайта пайдалану туралы толығырақ ақпарат алу үшін жергілікті әкімшілікке, тұрмыстық қалдықтарды кәдеге жарату қызметіне немесе оны сатып алған дүкенге хабарласыңыз.</p>
--	---

Комиссияның (ЕС) № 66/2014 Қаулысына сәйкес тұрмыстық электр пісіргіш панельдері туралы ақпарат			
	Таңба	Мәні	Өлшем бірлігі
Үлгінің белгіленімі		ННУ-С64NVTB	
Пісіргіш панельдің типі:		Керамикалық пісіргіш панель	
Пісіру аймақтарының және/немесе оттықтардың саны		4	
Қыздыру технологиясы (индукциялық пісіру аймақтары және индукциялық оттықтар, сәулелендірумен қыздыратын пісіру аймақтары, тегіс пісіргіш панельдер, құбырлы пісіргіш панельдер)		Керамикалық пісіру аймақтары	
Дөңгелек пісіру аймақтары немесе учаскелері үшін	Ø	1-аймақ: 20 2-аймақ: 16.5 3-аймақ: 20 4-аймақ: 16.5	қараңыз
Дөңгелек емес пісіру аймақтары немесе учаскелері үшін	L W	-	қараңыз
1 кг үшін қыздыру аймағына есептелген энергияны тұтыну	ТҰТЫН. <small>эл. пісіру</small>	1-аймақ: 167 2-аймақ: 186 3-аймақ: 188 4-аймақ: 186	Втс/кг
1 кг үшін есептелген пісіргіш панельдің электр қуатын тұтынуы	ТҰТЫН. <small>эл. пісіру</small>	184,8	Втс/кг

Комиссияның (ЕС) № 66/2014 Қаулысына сәйкес тұрмыстық электр пісіргіш панельдері туралы ақпарат			
	Таңба	Мәні	Өлшем бірлігі
Үлгінің белгіленімі		ННУ-С64NTVB	
Пісіргіш панельдің типі:		Керамикалық пісіргіш панель	
Пісіру аймақтарының және/немесе оттықтардың саны		4	
Қыздыру технологиясы (индукциялық пісіру аймақтары және индукциялық оттықтар, сәулелендірумен қыздыратын пісіру аймақтары, тегіс пісіргіш панельдер, құбырлы пісіргіш панельдер)		Керамикалық пісіру аймақтары	
Дөңгелек пісіру аймақтары немесе учаскелері үшін	∅	1-аймақ: 23 2-аймақ: 16.5 3-аймақ: 20 4-аймақ: 16.5	қараңыз
Дөңгелек емес пісіру аймақтары немесе учаскелері үшін	L W	-	қараңыз
1 кг үшін қыздыру аймағына есептелген энергияны тұтыну	ТҰТЫН. _{эл. пісіру}	1-аймақ: 187,1 2-аймақ: 186 3-аймақ: 188 4-аймақ: 186	Втс/кг
1 кг үшін есептелген пісіргіш панельдің электр қуатын тұтынуы	ТҰТЫН. _{эл. пісіру}	186,8	Втс/кг

ТҰТЫНУШЫЛЫҚ ҚЫЗМЕТІ

Клиенттерді қолдау қызметі

Haier компаниясының тұтынушыларға қолдау көрсету қызметіне, сондай-ақ түпнұсқалық қосалқы бөлшектерді пайдалануға кеңес береміз. Егер сіздің тұрмыстық техникамен қиындықтарыңыз болса, алдымен «Кеңестер мен ұсынымтар» бөлімін оқып шығыңыз.

Егер де сіз проблемаңыздың шешімін таба алмаған болсаңыз, мынаған жүгініңіз:

— біздің ресми дилерімізге немесе

— колл-орталыққа қоңырау шалыңыз:

8-800-070-01-29 (РҚ),

— <https://haieronline.kz/> сайтына кіріңіз, онда сіз қызмет көрсету туралы сұрау жібере аласыз және жиі қойылатын сұрақтарға жауап таба аласыз.

Қызмет көрсету орталығына хабарласқан кезде, төмендегі ақпаратты дайындаңыз, ол сіз төлеушінің атына және тексеруге болады:

Үлгісі _____

Сериялық нөмірі _____

Сатылған күні _____



Сонымен қатар, кепілдігінің және сатылғаны туралы құжаттардың болуын тексеріңіз.

Маңызды! Құралда сериялық нөмірінің болмауы өндіруші үшін құралды сәйкестендіруді және нәтижесінде кепілдік қызмет көрсетуді мүмкін емес етеді. Құралдан зауыттық сәйкестендіру тақтайшаларын алып тастауға тыйым салынады. Зауыттық тақтайшалардың болмауы кепілдік міндеттемелерді орындаудан бас тартуға себеп болуы мүмкін. Осы құжатқа алдын ала ескертусіз бір өзгерістердің енгізілуі мүмкін. Өндіруші бұдан әрі ескертусіз бұйымның дизайны мен жабдықтарына өзгерістер енгізуге құқылы.

Өнім Еуразиялық экономикалық (Кедендік) одақтың техникалық регламенттерінің талаптарына сәйкес келеді.

Сертификат соответствия № ЕАЭС RU С-CN.АЯ46.В.12631/20 от 17.03.2020 действует до 16.03.2025.

Декларация о соответствии № ЕАЭС N RU Д-CN.БЛ08.В.02461/20 от 11.02.2020 действует до 10.02.2025.

Неғұрлым толық мәліметтер берілген сәйкестік сертификаттарының және Еуразиялық экономикалық одақтың тіркелген сәйкестік декларацияларының бірыңғай тізілімінде көрсетілген.

КЕПІЛДІК ШАРТТАРЫ

Құрметті сатып алушы!

Haier корпорациясы мына мекенжай бойынша орналасқан: Room S401, Haier Brand building, Haier Industry park, Hi-tech Zone, Laoshan District, Qingdao, Қытай, Сізге таңдауыңыз үшін алғыс білдіреді және пайдалану ережелерін ұстанған кезде осы бұйымның жоғары сапасы мен мінсіз жұмыс атқаратындығына кепілдік береді. Тұрмыста пайдалану үшін арналған тұрмыстық бұйымның жұмысқа жарамды ресми мерзімі: бұйым кесімді тұтынушыға табысталған күннен бастап теледидарларға, микротолқынды пештер — 5 жыл, планшеттік компьютерлерге, ноутбуктерге және теледидарлық приставкаларға — 3 жыл, шаңсорғыштарға — 4 жыл, ұялы телефондар мен гироскутерлерге — 2 жыл, қалған тауарларға — 7 жыл. Өнімнің жоғары сапасын ескере отырып, нақты қызмет ету мерзімі ресми қызмет ету мерзімінен әлдеқайда ұзағырақ болуы мүмкін. Қызмет ету мерзімі аяқталғаннан кейін профилактикалық жұмыстарды жүргізу үшін және ұсынымдар алу үшін Авторландырылған сервистік орталыққа жүгінуіңізді сұраймыз. Барлық өнім пайдалану шарттарын ескере отырып өндірілген және Еуразиялық экономикалық (кедендік) одақтың техникалық регламенттерінің талаптарына сәйкес келеді.

Түсінбеушіліктерді болдырмау үшін сатып алу кезінде пайдалану құжаттамасы мен кепілдік шарттарын мұқият оқып шығуыңызды сұраймыз. Осы бұйым тұрмыстық мақсаттағы техникалық күрделі тауар болып табылады. Егер Сіз сатып алған бұйым арнайы орнатуды және іске қосуды талап еткен болса, Біз сізге Haier уәкілетті қызмет көрсету орталығына хабарласуды ұсынамыз.

Haier корпорациясы бұйымның ақаулары анықталған жағдайда қолданыстағы тұтынушылардың құқықтарын қорғау жөніндегі заңнамамен, басқа нормативтік актілермен белгіленген тұтынушылардың талаптарын қанағаттандыру жөніндегі міндеттемелерді өзіне қабылдағанын растайды. Бірақ Haier корпорациясы төменде аталған шарттарды сақтамаған жағдайда кепілдікті де, сондай-ақ сервистік қызмет көрсетуден де бас тарту құқығын өзіне қалдырады.

Кепілдікті және сервистік қызмет көрсетудің шарттары

Haier корпорациясы тауарды тұтынушыға табыстап берген күннен бастап 12 ай кепілдікті мерзімді белгілейді және тауарды тұтынушыға табыстап берген күннен бастап 36 ай ішінде қосымша сервистік қызмет көрсетеді. Біқтимал түсінбестікке жол бермеу үшін бұйымды сатқан кезде оған қоса берілетін құжаттарды (тауар чегі, кассалық чек, пайдалану құжаттамасы) қолдану мерзімі ішінде сақтаңыз. Бұйымға қосымша сервистік қызмет көрсету – Өндірушінің кінәсінен туындаған бұйымның ақауларын жою тұтынушы үшін тегін. Бұл қызмет бұйым иесі тауар және кассалық чектерін, бұйымды сатып алу дерегін растаушы басқа құжаттарды көрсеткен кезде ғана көрсетіледі.

Кепілдікті тек уәкілетті Haier қызмет көрсету орталықтары көрсетеді. Уәкілетті қызмет көрсету орталықтарының толық тізімін алу үшін келесі нөмірлерге қоңырау шалу арқылы Haier байланыс орталығына хабарласыңыз:

8 (800) 070-01-29 — Қазақстаннан келген тұтынушылар үшін (Қазақстан өңірлерінен тегін қоңырау шалу)

немесе <https://haieronline.kz/> сайтында немесе support-kz@haieronline.kz электрондық поштасында.

Уәкілетті қызмет көрсету орталықтары өзгеруі мүмкін, толық ақпарат алу үшін Haier байланыс орталығына хабарласыңыз.

Кепілдікті және қосымша қызмет көрсету ақаулары келесі салдарынан туындаған бұйымдарға таратылмайды:

– тұтынушының тауарды пайдалану, сақтау және/немесе тасымалдау шарттары мен ережелерін бұзу;

- бұйымды дұрыс орнатпау және/немесе іске қосу;
- тоңазыту контурымен және электрлік қосылыстармен жұмыс технологияларын бұзу, сондай-ақ Бұйымды монтаждау үшін құжаттармен расталған, тиісті біліктілігі болмаған тұлғаларды тарту;
- пайдалану құжаттамасында талап етілгендей, Тауарға уақтылы қызмет көрсетілмесе;
- суқұбыр желісіндегі артық немесе жеткіліксіз қысым;
- бұйымның осы түріне сәйкес келмейтін жуғыш құралдарды қолдану, сондай-ақ жуғыш құралдардың мөлшерлемесін асып кету;
- бұйымды тағайындалмаған мақсаттарында пайдалану;
- үшінші тұлғалардың әрекеттері: уәкіл етілмеген тұлғалармен жөндеу немесе өндірушімен санкцияланбаған құрылмалық немесе сұлбалық техникалық өзгерістерді енгізу;
- Стандарттардан және желілерді қуаттаушы нормалардан ауытқу;
- еңсерілмейтін күштердің әрекеттері (апат, өрт, найзағай және т.б.);
- жазатайым оқиғалар, тұтынушының немесе үшінші тұлғалардың қасақана немесе абайсыз әрекеттері;
- егер бұйым ішіне бөгде заттар, сұйықтықтар, жәндіктер, жәндіктердің тіршілік ету өнімдері түскеннен ақаулар анықталған болса;
- су жылытқыштың сумен толтырылмаған / толық толтырылмаған бөгіні қосу салдарынан термоқорғаныстың іске қосылуы.

Кепілдікті және қосымша қызмет көрсету келесі жұмыс түрлеріне таратылмайды:

- бұйымды пайдалану жерінде орнату және іске қосу;
- тұтынушыға бұйымды пайдалану жөнінде нұсқалама және кеңес беру;
- бұйымды сырттан немесе ішінен тазарту.

Төменде аталған шығыс материалдар мен аксессуарлар кепілдікті және қосымша қызмет көрсетуге жатпайды:

- желдеткіштерге арналған сүзгілер;
- кір жуғыш / ыдыс жуғыш машиналар үшін суды жеткізуге / ағызуға арналған сүзгілер, құбыршектер;
- шаңсорғыштарға арналған құбыршектер, түтіктер, қылшақтар, қондырмалар, шаңжинағыштар;
- қысқа толқынды пештерге арналған тәрелкелер, істіктер, ыдыстар мен тіреуіштер;
- сүзгілер, иісті сіңіргіштер, ләмпішкелер, сөрелер, жәшіктер, тіреуіштер және тағамдарды тоңазытқышта сақтауға арналған өзге сыйымдықтар;
- басқару пульстері, аккумуляторлық батареялар, қуаттандыру элементтері, сыртқы қуаттандыру блоктары және зарядтау құрылғылары;
- бұйымға қоса берілетін құжаттама.

Бұйымға мерзімді қызмет көрсету (сүзгілерді ауыстыр және т.б.) тұтынушының қалауы бойынша қосымша төлеу арқылы жүргізіледі.

Маңызды! Аспапта сериялық нөмірінің болмауы Өндірушіге аспапты сәйкестендіру мүмкіндігін бермейді және осы салдарынан оған қызмет көрсету мүмкіндігі болмайды. Аспапта зауыттық сәйкестендіруші маңдайшаларды алып тастауға тыйым салынады. Зауыттық маңдайшаларының зақымдалуы немесе болмауы кепілдікті міндеттемелерден бас тартудың себебі болуы мүмкін.

* қосымша сервистік қызмет көрсету электрлік су жылытқыштарға, қысқа толқынды пештерге, HRB-331 модельді тоңазытқыштарға, мұздатқыштарға, газ плиталарына, шаңсорғыштарға, робот-шаңсорғыштарға, теледидарларға, теледидарлық приставкаларға, планшеттік компьютерлерге, ноубуктерге, ұялы телефондарға, гироскутерлерге таралмайды.

Haier

Изготовитель: «Haier Overseas Electric Appliances Corp. Ltd.»,
Room S401, Haier Brand building, Haier Industry park Hi-tech
Zone, Laoshan District, Qingdao, China

Өндіруші: «Haier Overseas Electric Appliances Corp. Ltd.», Рум
S401, Хайер бренд билдинг, Хайер индастри парк Хай-тек зон,
Лаошан дистрикт, Циндао, Қытай

Уполномоченная организация/ импортер:
ООО «ХАР», 121099, город Москва, Новинский бульвар,
дом 8, этаж 16, офис 1601.
Тел.: 8-800-250-43-05, адрес эл. почты: info@haierrussia.ru

Қазақстан Республикасындағы уәкілетті ұйым/ импорттаушы:
«Хайер Мидл Эйжа» ЖШС, 050000, Алматы қаласы, Медеу
ауданы, Достық даңғылы, 210 ғимарат.
Тел.: 8-800-070-01-29, эл.поштаның мекенжайы:
support-kz@haieronline.kz

Уполномоченная организация в Республике Казахстан:
ТОО «Хайер Мидл Эйжа», 050000, город Алматы,
Медеуский район, Проспект Достық, дом 210.
Тел.: 8-800-070-01-29, адрес эл. почты:
support-kz@haieronline.kz

Сделано в Китае
Қытайда жасалған

Дата изготовления
и гарантийный срок указаны
на этикетке устройства

Шығарылған күні және
кепілдік мерзімі құрылғының
заттаңбасында көрсетілген

